

HEZIBERRI 2020

**OINARRIZKO
ZEHAR-KONPETENTZIAK
ESKURATZEKO
PROZEDUREN ETA JARREREN
ARTXIBOA**

EUSKO JAURLARITZA



GOBIERNO VASCO

HEZKUNTZA SAILA

DEPARTAMENTO DE EDUCACIÓN

Egileak

Xabier GARAGORRI, Hezkuntza Saileko Aholkulari ohia (koordinatzailea)

Jon-Simon GARTZIA, Hezkuntza Ikuskaria

Xabier MUJIKA, Berritzegune Nagusiko Aholkularia

Ibon OLAZIREGI, Euskara Zerbitzuko Teknikaria

Maketazioa

Alicia EPELDE, Hezkuntza Ikuskaria

Argitaraldia: 2017ko iraila

© Euskal Autonomia Erkidegoaren Administrazioa
Hezkuntza Saila

AURKIBIDEA

ATARIKOA	11
SARRERA OROKORRA	13
1. HEZIBERRI 2020ko hezkuntza-eredu pedagogikoa oinarritzat hartzen duen Artxiboa	14
2. Oinarrizko zehar-kompetentziak eskuratzeko prozeduren eta jarreraren Artxiboa	16
3. Artxiboaren barne egitura	19
4. Komunikatzeko kompetentzia: zehar-kompetentzia guztien amarauna	21
4.1. Adimen-jardueraren eta komunikazioaren arteko lotura	21
4.2. Komunikazioaren ikuspegi osoa	22
4.3. Hizkera akademikoa eta hizkera adierazkorra	24
4.4. Hizkuntzen trataera integratua eta integrala gauzatzeko bidea	25
4.5. Norberaren Ikas-Alorra NIA-PLE.....	27
5. Autorregulazioa: norbera izaten ikasteko bidea	29
6. Nola irakatsi/ikasi eta ebaluatu zehar-kompetentziak garatzeko prozedurak eta jarrerak	32
6.1. Printzipio metodologikoak	32
6.2. Aniztasunaren trataera eta ikasteko era pertsonala	34
6.3. Ebaluazioa	34
1. IKASTEN ETA PENTSATZEN IKASI	38
SARRERA	39
1.1. INFORMAZIOA ESKURATZEKO ETA KUDEATZEKO PROZEDURAK ETA JARRERAK	43
1.1.1. INFORMAZIOA IDENTIFIKATZEA ETA EGOKITASUNA EBALUATZEA	45
1.1.1.1. INFORMAZIO-BEHARRA IDENTIFIKATZEA	45
1.1.1.2. ITURRIAK IDENTIFIKATZEA ETA HAUTATZEA	47
1.1.1.3. ITURRIEN EGOKITASUNA EBALUATZEA.....	50
1.1.2. INFORMAZIOA ESKURATZEA	53
1.1.2.1. AURREZAGUTZAK	53
1.1.2.2. BEHAKETA	56
1.1.2.3. ELKARRIZKETA	59
1.1.2.4. GALDETEGIA	63
1.1.2.5. BILAKETAK	67
1.1.3. INFORMAZIOA BILTEGIRATZEA ETA BERRESKURATZEA	73
1.1.3.1. EDUKI-FITXAK	73
1.1.3.2. ERREFERENTZIA BIBLIOGRAFIKOAK ETA WEBGRAFIKOAK	76
1.1.3.3. GOGOKOAK GORDE	79

1.1.3.4. LASTER-MARKA SOZIALAK.....	82
1.1.4. EBALUAZIO-IRIZPIDEAK ETA LORPEN-ADIERAZLEAK.....	84
1.1.4.1. IRAKASLEA.....	84
1.1.4.2. IKASLEA.....	86
BIBLIOGRAFIA/WEBGRAFIA.....	93
1.2. INFORMAZIOA ETA EMOZIOAK ULERTZEKO ETA ADIERAZTEKO PROZEDURAK ETA JARRERAK.....	94
1.2.1. INFORMAZIOA ETA EMOZIOAK ULERTZEA.....	97
1.2.1.1. KONPARATZEA.....	97
1.2.1.2. SAILKATZEA.....	101
1.2.1.3. SEKUENTZIATZEA.....	104
1.2.1.4. ANALIZATZEA ETA SINTESIA EGITEA.....	107
1.2.2. ULERTUTAKO INFORMAZIOA ETA EMOZIOAK ADIERAZTEA.....	114
1.2.2.1. DESKRIBATZEA ETA DEFINITZEA.....	114
1.2.2.2. AZALTZEA.....	119
1.2.2.3. KONTRASTATZEA.....	122
1.2.3. INFORMAZIOA ULERTZEKO ETA OROITZEKO TEKNIKAK.....	124
1.2.3.1. GLOSATEGIAK SORTZEA.....	125
1.2.3.2. AZPIMARRATZEA.....	127
1.2.3.3. ESKEMAK EGITEA.....	129
1.2.3.4. KONTZEPTU-MAPAK OSATZEA.....	132
1.2.3.5. DENBORA-LERROAK BILTZEA.....	135
1.2.3.6. LABURTZEA.....	138
1.2.3.7. APUNTEAK HARTZEA.....	140
1.2.3.8. MNEMOTEKNIA.....	143
1.2.4. EBALUAZIO-IRIZPIDEAK ETA LORPEN-ADIERAZLEAK.....	148
1.2.4.1. IRAKASLEA.....	148
1.2.4.2. IKASLEA.....	150
BIBLIOGRAFIA/WEBGRAFIA.....	155
1.3. INFORMAZIOA ETA EMOZIOAK BALORATZEKO ETA ADIERAZTEKO PROZEDURAK ETA JARRERAK.....	156
1.3.1. INFORMAZIOA ETA EMOZIOAK BALORATZEA.....	159
1.3.1.1. ARRAZOIBIDE INDUKTIBOA.....	159
1.3.1.1.1. Arrazoiak ematea.....	159
1.3.1.1.2. Ondorioak iragartzea.....	162
1.3.1.1.3. Arrazoibide analogikoa.....	164
1.3.1.1.4. Orokortze inductiboa.....	166
1.3.1.2. ARRAZOIBIDE DEDUKTIBOA.....	168
1.3.1.2.1. Arrazoibide kategorikoa.....	168
1.3.1.2.2. Baldintzako arrazoibidea.....	170
1.3.2. BALORATUTAKO INFORMAZIOA ETA EMOZIOAK ADIERAZTEA.....	172

1.3.2.1. Arrazoiak ematea eta argudiatzea	172
1.3.2.2. Baldintzak jartzea	174
1.3.2.3. Ondorioak ateratzea	176
1.3.2.4. Iritzia ematea	177
1.3.2.5. Limurtzea	179
1.3.3. EBALUAZIO-IRIZPIDEAK ETA LORPEN-ADIERAZLEAK	181
1.3.3.1. IRAKASLEA	181
1.3.3.2. IKASLEA	182
BIBLIOGRAFIA	186
2. EGITEN ETA EKITEN IKASI	187
SARRERA	188
2.1. IDEIAK SORTZEKO, ERABAKIAK HARTZEKO ETA ADIERAZTEKO PROZEDURAK ETA JARRERAK.....	192
2.1.1. EKINTZARA BIDERATUTAKO IDEIAK SORTZEKO ETA ERABAKIAK HARTZEKO PROZEDURAK ETA JARRERAK	195
2.1.2. EKINTZARA BIDERATUTAKO IDEIAK SORTZEKO ETA ERABAKIAK HARTZEKO TEKNIKAK	200
2.1.2.1. IDEIA-JASA	201
2.1.2.2. GALDERA-ERANTZUNAK.....	205
2.1.2.3. SINEKTIKA.....	208
2.1.2.4. BURU-MAPA.....	210
2.1.2.5. ARRAIN-HEZURRAREN DIAGRAMA	213
2.1.2.6. AMIA	215
2.1.2.7. PENTSAMENDUAREN SEI KAPELA	218
2.1.3. ADIERAZPENERA BIDERATUTAKO IDEIAK SORTZEKO PROZEDURAK	221
2.1.3.1. BALIABIDE ESTILISTIKOAK	221
2.1.3.2. HIZKUNTZAREKIN JOLASTEA	224
2.1.4. EBALUAZIO-IRIZPIDEAK ETA LORPEN-ADIERAZLEAK	228
2.1.4.1. IRAKASLEA.....	228
2.1.4.2. IKASLEA	229
BIBLIOGRAFIA/WEBGRAFIA	233
2.2. EGITASMOAK GAUZATZEKO ETA ADIERAZTEKO PROZEDURAK ETA JARRERAK.....	235
2.2.1. EGITASMOAK GAUZATZEKO PROZEDURA	237
2.2.2. EGITASMOAK GAUZATZEKO TEKNIKAK	240
2.2.2.1. LEHENTASUNEN DIAGRAMA LOGIKOA	240
2.2.2.2. GANTT- DIAGRAMA.....	242
2.2.2.3. LANEN ETA ARDUREN BANAKETA-TAULA.....	243
2.2.2.4. AURREKONTUA	245
2.2.2.5. IDEOMETROA	247
2.2.2.6. JARRAIPEN-ZERRENDA (CHECK-LIST)	249

2.2.2.7. EBALUAZIO-TAULA	251
2.2.2.8. PORTFOLIOA.....	254
2.2.3. EGITASMOAK ADIERAZTEKO PROZEDURAK.....	257
2.2.3.1. AHOZKO AURKEZPENAK.....	257
2.2.3.2. AURKEZPEN IDATZIAK	260
2.2.4. EBALUAZIO-IRIZPIDEAK ETA LORPEN-ADIERAZLEAK	262
2.2.4.1. IRAKASLEA	262
2.4.4.2. IKASLEA	263
BIBLIOGRAFIA/WEBGRAFIA	267
3. ELKARREKIN BIZIKIDETZAN IKASTEN ETA BIZITZEN IKASI	268
SARRERA	269
3.1. PERTSONEN ARTEAN KOMUNIKATZEKO PROZEDURAK ETA JARRERAK	272
3.1.1. ASERTIBITATEA	272
3.1.2. ENTZUTE AKTIBOA/ENPATIA	280
3.1.3. EBALUAZIO-IRIZPIDEAK ETA LORPEN-ADIERAZLEAK	288
3.1.3.1. IRAKASLEA	288
3.1.3.2. IKASLEA	289
3.2. TALDEAN LANKIDETZAN IKASTEKO PROZEDURAK ETA JARRERAK	291
3.2.1. TALDE KOOPERATIBOAN IKASTEKO PROZEDURAK ETA JARRERAK	293
3.2.2. TALDE-KOHESIOA BIDERATZEKO TEKNIKAK (DINAMIKAK)	295
3.2.3. ERA KOOPERATIBOAN IKASTEKO TEKNIKAK (EGITURAK)	307
3.2.3.1. TALDEAK EGITURATZEA	309
3.2.3.2. LAN-DINAMIKA KOOPERATIBOA BIDERATZEA	313
3.2.4. KOOPERATZEN IKASTEKO TEKNIKAK	321
3.2.4.1. TALDE-LANAREN PLANIFIKAZIOA	321
3.2.4.2. TALDE-LANAREN JARRAIPENA ETA EBALUAZIOA	323
3.2.4.3. TALDEAREN ETA NORBERAREN AUTORREGULAZIORAKO TRESNAK.....	327
3.2.5. EBALUAZIO-IRIZPIDEAK ETA LORPEN ADIERAZLEAK	332
3.2.5.1. IRAKASLEA	332
3.2.5.2. IKASLEA	333
3.3. GIZA PORTAERAK BARNERATZEKO PROZEDURAK ETA JARRERAK	335
3.3.1. GIZA ESKUBIDEETAN ETA BETEBEHARRETAN OINARRITUTAKO PORTAERAK.....	336
3.3.2. KONBENTZIOEN ARAUETAN OINARRITUTAKO PORTAERAK	342
3.3.3. INGURUMENAREN JASANGARRITASUNEAN OINARRITUTAKO PORTAERAK	348
3.3.4. EBALUAZIO-IRIZPIDEAK ETA LORPEN-ADIERAZLEAK	351
3.3.4.1- IRAKASLEA.....	351

3.3.4.2. IKASLEA	352
3.4. GATAZKAK KUDEATZEKO PROZEDURAK ETA JARRERAK	355
3.4.1. GATAZKAK KUDEATZEA	355
3.4.2. EBALUAZIO-IRIZPIDEAK	367
3.4.2.1. IRAKASLEA	367
3.4.2.2. IKASLEA	368
BIBLIOGRAFIA/WEBGRAFIA	369
4. IZATEN IKASI:	
IKASITAKOA TRANSFERITZEN, APLIKATZEN ETA AUTORREGULATZEN IKASI	371
SARRERA	372
4.1. IKASITAKOA BESTE EGOERA BATZUETARA TRANSFERITZEA: INTEGRAZIO-EGOERAK	374
4.1.1. EBALUAZIO-IRIZPIDEAK ETA LORPEN-ADIERAZLEAK	379
4.1.1.1. IRAKASLEA	379
4.1.1.2. IKASLEA	379
4.2. IRASKASKUNTZA- IKASKUNTZA PROZESUETAN APLIKATZEA: UNITATE DIDAKTIKOA	381
4.2.1. HASIERA-FASEA	381
4.2.2. GARAPEN-FASEA	394
4.2.3. AMAIERA-FASEA	398
4.2.4. EBALUAZIO-IRIZPIDEAK ETA LORPEN-ADIERAZLEAK	401
4.2.4.1. IRAKASLEA	401
4.2.4.2. IKASLEA	402
4.3. IKASKUNTZA- ETA HEZKUNTZA-PROZESUAK AUTORREGULATZEA	404
4.3.1. IKASTEKO ESTILOEN AUTORREGULAZIOA	404
4.3.2. GORPUTZAREN AUTORREGULAZIOA	408
4.3.3. EMOZIOEN AUTORREGULAZIOA	414
4.3.4. KONAIZIOAREN AUTORREGULAZIOA	428
4.3.4.1. Motibazioa	428
4.3.4.2. BORONDATEAREN INDARRA	433
4.3.5. JOKAERA MORALAREN AUTORREGULAZIOA	436
4.3.6. EBALUAZIO-IRIZPIDEAK ETA LORPEN ADIERAZLEAK	443
4.3.6.1. IRAKASLEA	443
4.3.6.2. IKASLEA	444
4.4. NORBERA IZAN: INTEGRAZIO PERTSONALA	450
4.4.1. EBALUAZIO-IRIZPIDEAK ETA LORPEN ADIERAZLEAK	451

4.4.1.1. IRAKASLEA	451
4.4.1.2. IKASLEA	452
BIBLIOGRAFIA/WEBGRAFIA	453
 ERANSKINAK	
1. ERANSKINA	456
OINARRIZKO ZEHAR-KONPETENTZIEN EBALUAZIO-IRIZPIDEAK ETA LORPEN-ADIERAZLEAK.....	456
1. IKASTEN ETA PENTSATZEN IKASI	458
1.1. INFORMAZIOA ESKURATZEKO ETA KUDEATZEKO PROZEDURAK ETA JARRERAK.....	458
IRAKASLEA	458
IKASLEA	460
1.2. INFORMAZIOA ETA EMOZIOAK ULERTZEKO ETA ADIERAZTEKO PROZEDURAK ETA JARRERAK	467
IRAKASLEA	467
IKASLEA	470
1.3. INFORMAZIOA ETA EMOZIOAK BALORATZEKO ETA ADIERAZTEKO PROZEDURAK ETA JARRERAK	476
IRAKASLEA	476
IKASLEA	477
2. EGITEN ETA EKITEN IKASI	481
2.1. IDEIAK SORTZEKO, ERABAKIAK HARTZEKO ETA ADIERAZTEKO PROZEDURAK ETA JARRERAK.....	481
IRAKASLEA	481
IKASLEA	482
2.2. EGITASMOAK GAUZATZEKO ETA ADIERAZTEKO PROZEDURAK ETA JARRERAK.....	486
IRAKASLEA	486
IKASLEA	487
3. ELKARREKIN BIZIKIDETZAN IKASTEN ETA BIZITZEN IKASI.....	491
3.1. PERTSONEN ARTEAN KOMUNIKATZEKO PROZEDURAK ETA JARRERAK	491
IRAKASLEA	491
IKASLEA	492
3.2. TALDEAN LANKIDETZAN IKASTEKO PROZEDURAK ETA JARRERAK	493
IRAKASLEA	493
IKASLEA	494
3.3. GIZA PORTAERAK BARNERATZEKO PROZEDURAK ETA JARRERAK	497
IRAKASLEA	497
IKASLEA	498
3.4. GATAZKAK KUDEATZEKO PROZEDURAK ETA JARRERAK	501
IRAKASLEA	501
IKASLEA	502

4. IKASITAKOIA TRANSFERITZEN, APLIKATZEN ETA AUTORREGULATZEN IKASI.....	503
4.1. IKASITAKOIA BESTE EGOERA BATZUETARA TRANSFERITZEA: INTEGRAZIO-EGOERAK.....	503
IRAKASLEA	503
IKASLEA	504
4.2. IRASKASKUNTZA-IKASKUNTZA PROZESUETAN APLIKATZEA: UNITATE DIDAKTIKOA.....	505
IRAKASLEA	505
IKASLEA	506
4.3. IKASKUNTZA ETA HEZKUNTZA PROZESUAK AUTORREGULATZEA	508
IRAKASLEA	508
IKASLEA	509
4.4. NORBERA IZAN: INTEGRAZIO PERTSONALA.....	515
IRAKASLEA	515
IKASLEA	515
2.ERANSKINA: HIZKUNTZA-FORMAK	517
A ZATIA. HIZKERA ADIERAZKORRA	518
B ZATIA: HIZKUNTZA-EGITURAK HIRU HIZKUNTZATAN	521
INFORMAZIOA IDENTIFIKATZEA ETA EGOKITASUNA EBALUATZEA (1.1.1.).....	521
INFORMAZIOA ESKURATZEA (1.1.2.).....	522
INFORMAZIOA ETA EMOZIOAK ULERTZEA (1.2.1.)	523
ULERTUTAKO INFORMAZIOA ETA EMOZIOAK ADIERAZTEA (1.2.2.)	529
BALORATUTAKO INFORMAZIOA ETA EMOZIOAK ADIERAZTEA (1.3.2.)	532
JOKAERA ASERTIBOAK ERABILTZEKO TEKNIKAK (3.1.1.)	536
ENTZUTE AKTIBOIA ETA ENPATIA ERABILTZEKO TEKNIKAK (3.1.2.).....	538
EMOZIOEN AUTORREGULAZIOA (4.3.3.)	539

ATARIKOA

Oinarrizko Hezkuntzaren eginkizun nagusia eta ardatza bizitza osorako ondo prestatzea eta horretarako oinarrizko konpetentzien garapena beharrezkoa dela esaterakoan adostasun handia dago. 236/2015 dekretuko 6.4 artikulua honela dio: “Oinarrizko Hezkuntza amaitzean, ikasle guztiek oinarrizko konpetentziak garatuta izan behar dituzte helduaroari ekiteko, bai eta konpetentziok garatzen, mantentzen eta eguneratzen jarraitzeko ere, etengabeko ikaskuntzaren bidez”. Helburu hori intentzio mailan ondo geratzen da eta bat dator dekretuaren espiritu orokorrarekin, baina inplementatzeko proposamen errealak sortu beharra dago. Bestela esanda, ideia edo asmo orokor horiek gauzatzeko eragileak edo bitartekariak eskuratu beharra. Horretara, oinarrizko ezagutzara eta jarrera egokietara heltzeko prozedurak edo/eta teknikak garatuko dira.

Egitasmo honen helburua, Oinarrizko zehar-konpetentziak erdiesten laguntzeko prozeduren eta jarreraren artxiboa prestatzea da. “Artxibo” baten funtzioa, zerbait, adibidez agiriak, dokumentuak... erraz aurkitzeko eta erabiltzeko eran biltzea da. Kasu honetan, artxiboan biltzen diren objektuak oinarrizko zehar-konpetentziak garatzeko prozedurak eta jarrerak dira. Hau da, arlo eta ikasgai guztietarako komunak diren prozedurak eta jarrerak, eta horien hitzeko, hitzik gabeko komunikazioa eta komunikazio digitala adierazteko erak. Beste ere bateko analogia erabiliz, egitasmo honen helburua medikuntzan kontsultarako erabiltzen den “vademecum-aren” funtzioa betetzea da.

Informazioaren gizartean bizi garela esaten da, nahiz eta desinformazioaren gizartean bizi garela esatea ere zuzena litzatekeen. Baliagarria eta fidagarria den informazioa eskuratzen, iturrien egokitasuna ebaluatzen, hautatzen, gordetzen eta berreskuratzen jakitea, garrantzizkoa da gaurko eta etorkizuneko gizartean bizitzeko. Informazioaren gizartean bizitzeko prestatzea, ordea, ez da nahikoa. Informaziotik ezagutzara igarotzea da erronka. Horretarako, informazioa ondo ulertzeko eta ulertutakoa zuzen baloratzeko eta adierazteko trebetasunak behar dira. Are gehiago, eskuratutako informazioak eta barneratutako ezagutzak beharren arabera hautatzea eta erabiltzea eskatzen da, bizitzako egoera pertsonal, sozial, akademiko eta lanekoetan era konpetentean erantzun ahal izateko.

Informazioaren eta ezagutzaren gizartean bizitzeko, “ikasten eta pentsatzen” jakin behar da, baina pertsona konpetentea izateko, pertsona osoak behar dira. Hau da, ikasten eta pentsatzen, ekiten eta egiten, elkarrekin bizitzen, komunikatzen eta izaten dakitenak.

Artxibo honetan behar horiei erantzuteko prozedurak eta jarrerak biltzen dira. Oinarrizko zehar-konpetentziak lau kapitulutan egituratzen dira eta kapitulu bakoitza lantzeko prozedura ugari eskaintzen dira. Pertsona osoaren garapena erdietsi nahi bada, garrantzizkoa izango da kapitulu guztietako prozedurak eta jarrerak lantzea. Gauza bat da ordea kapitulu guztiak lantzea eta bestea horietako prozedura eta jarrera guzti-guztiak lantzea. Irakasleak hautatu eta, hala badagokio, osatu eta egokitu beharko ditu arloari/ikasgaiari, ikaslearen mailari eta irakasle beraren estilo kognitiboari dagozkionak.

“Artxibo” honek bete nahi dituen **ezaugarriak** hauek dira:

- Erabilgarria: erraz kontsultatzeko eta ulertzeko modukoa
- Bideragarria: hezkuntzaren etapa desberdinetan aplikatzeko modukoa (ez era mekanikoan, egokituz baizik)
- Irekia eta bizia: hautatzen diren prozedurak eta jarrerak eta horiek adierazteko erak, kentzeko, moldatzeko edo berriak sortzeko modukoa.

Beste era batera esanda, ez da betirako baliagarria izango den artxibo itxia sortu nahi izan, etengabe berritzen eta aberasten joan daitekeen artxibo irekia baizik¹.

¹ Prestatzeko erabilitako iturrien aipamena atal bakoitzaren bukaeran egiten da, baina erreferentzia nagusiak hauek dira:

- 236/2015 Dekretua eta II. Eranskinen curriculumaren ikuspegi orokorra.
- GARAGORRI, Xabier; ANSUATEGI, Jesus Mari (2012): *Prozedura metadiziplinarren Artxibategia*. Ikastolen Elkarte.
- DELORS, Jacques (batzordeburu) (1999): *Hezkuntza: Altxor ezkutua*. Nazioarteko Batzordeak UNESCOri egindako txostena. Eusko Jaurlaritzaren Argitalpen Zerbitzu Nagusia, Vitoria-Gasteiz.
- DIGCOMP & IKANOS <http://www.innova.euskadi.eus/v62-ikanos2/eu/>

SARRERA OROKORRA



1. HEZIBERRI 2020ko hezkuntza-eredu pedagogikoa oinarritzat hartzen duen Artxiboa

Heziberri 2020ko hezkuntza-eredu pedagogikoan bi eratako oinarrizko konpetentziak bereizten dira:

- *Oinarrizko zehar-konpetentziak:*
Bizitzako esparru eta egoera guztietan –esparru eta egoera pertsonal, sozial, akademiko eta lanekoetan– arazo-egoerak eraginkortasunez ebazteko behar diren konpetentziak dira, bai diziplina-arlo guztietako egoeretan, bai eguneroko bizitzako egoeretan. Arlo edo ikasgai guztietan orotara egindako lanaren bidez sustatu eta indartu behar dira zehar-konpetentziak, eta bizitzako esparru eta egoera guztietan integratu edo barneratuz eskuratzen eta erabiltzen dira.
- *Diziplina barneko/arteko oinarrizko konpetentziak:*
Bizitzako esparru eta egoeretan –esparru eta egoera pertsonal, sozial, akademiko eta lanekoetan– arazo-egoerak eraginkortasunez ebazteko behar diren konpetentziak dira, eta, haietan, diziplina-arloren bateko berariazko baliabideak erabiltzen dira. Diziplina barneko konpetentziek diziplina-matrize bat dute oinarri, eta arloen berezko arazo-egoeren bitartez eskuratzen dira; halere, badute transferentzia-gaitasunik eta funtzio anitzekoak dira, diziplina-arlo batekin edo batzuekin lotutako arazo-egoerak konpontzeko balia baitaitezke.

Artxibo honetan, oinarrizko zehar-konpetentziak garatzeko prozedurak eta jarrerak biltzen dira. Oinarrizko zehar-konpetentzien arteko harremana dinamikoa eta bereizezina da ekintzak gauzatzean, baina bereiz aurkezten dira hemen, hobeto bateratu edo integratzeko:



Oinarrizko zehar-konpetentzia bakoitzak bere ezaugarriak ditu, baina oinarrizko zehar-konpetentzia guztiek elkarrekiko harremana dute, eta batera erabili behar dira konpetentea izateko eta ideiak ekintzara bihurtzeko. Modu konpetentean jarduteko, ezinbestekoa da, bateratasunez eta bereiz gabe, ikasten eta pentsatzen ikastea, gainerako pertsonekin bizitzea eta lankidetzan jardutea, autonomia izatea eta norberaren kontzeptu eta estimu egokiak izatea, ekimena eta espiritu ekintzailea izatea eta komunikatzen jakitea.

Ondorengo irudian ikus daitekeen moduan, oinarrizko zehar-konpetentziak, diziplina-arloetan barneratzen diren neurrian, bitartekari edo eragile dira hezkuntza-helburuak lortzeko eta diziplina barneko oinarrizko konpetentziak eskuratzeko.

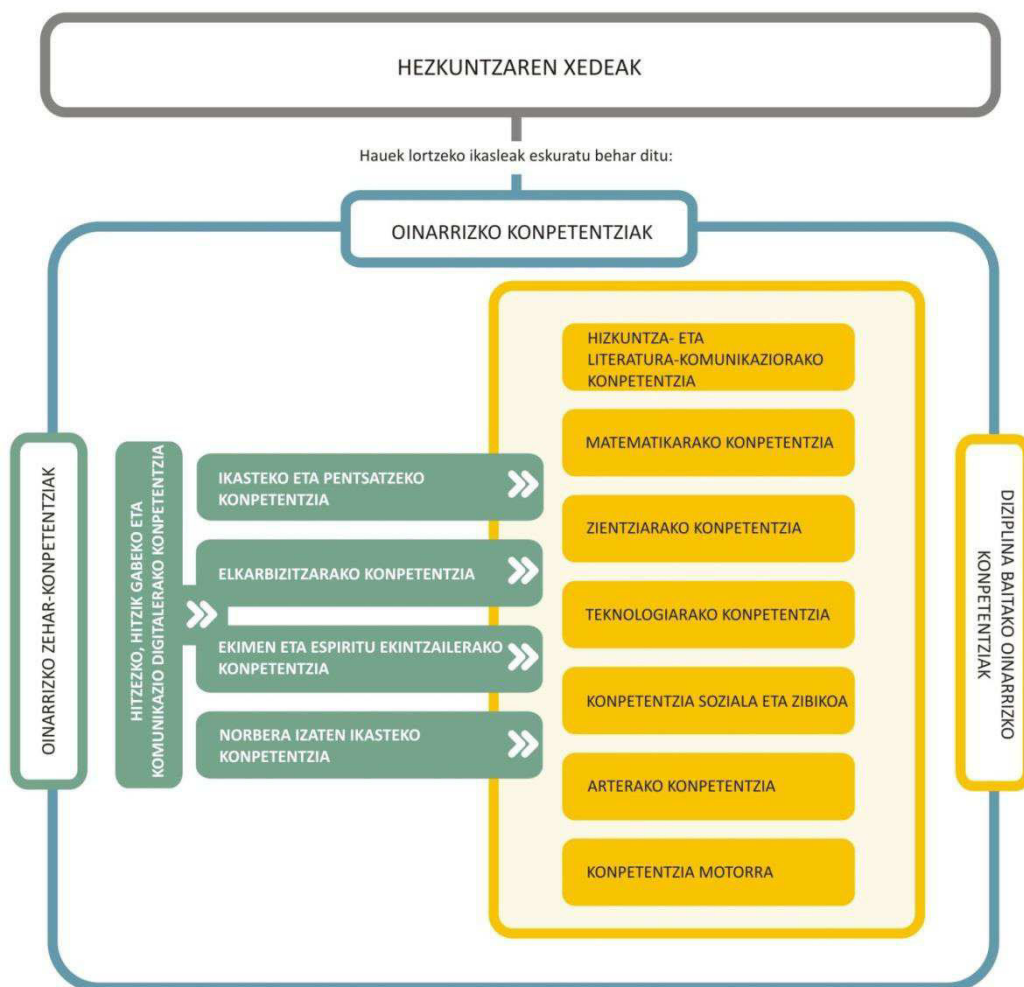

Artxibo honetan aurkezten diren prozedurak eta jarrerak oinarrizko konpetentzia guztiak (zehar-konpetentziak zein diziplina barnekoak) garatzeko beharrezkoak diren baliabideak (ezagutza deklaratioak, prozedurazkoak eta jarrerazkoak) eskuratzeko baliagarriak dira, baina kontuan hartzekoa da oinarrizko konpetentziak eskuratu diren ala ez egiaztatzeko era bakarra, eskuratu diren baliabide horiek egoera konplexuetan era egokian erabiltzea dela. Artxibo hau, beraz, konpetentzietan oinarritutako hezkuntza bideratzeko tresna baliagarria da, baina ez nahikoa.

2. Oinarrizko zehar-konpetentziak eskuratzeko prozeduren eta jarrerren Artxiboa

Hitzen esanahia beti da polisemikoa. “Prozedura” eta “jarrera” hitzek esanahi bat baino gehiago dituzte. Lan honetan, jarraian azaltzen den adieran ulertuko dira.

“**Prozedura**” esaterakoan esan nahi da, ekintza batzuk ondo burutzeko, bata bestearen atzetik urrats edota norabide jakin batzuk era logikoan eta ordenatuan jarraitu behar direla. Prozedurak ez dira ekintzak, ekintza horiek egiteko urratsez urrats jarraitzeko norabideak baizik. Prozedurek izaera iraunkorra eta finkoa dute eta, tresna edo gailu baten antzera, maiztasun handiz erabilgarriak dira familia bereko ekintza-mota desberdinak burutzeko. Ez dira, beraz, jarduera jakin bat burutzeko urratsekin nahastu behar.

Adibidez, arlo eta ikasgai desberdinetako Galdetegiak egiteko, jarraian aipatzen diren urratsez osatutako prozedura jarraitzea proposatzen da:

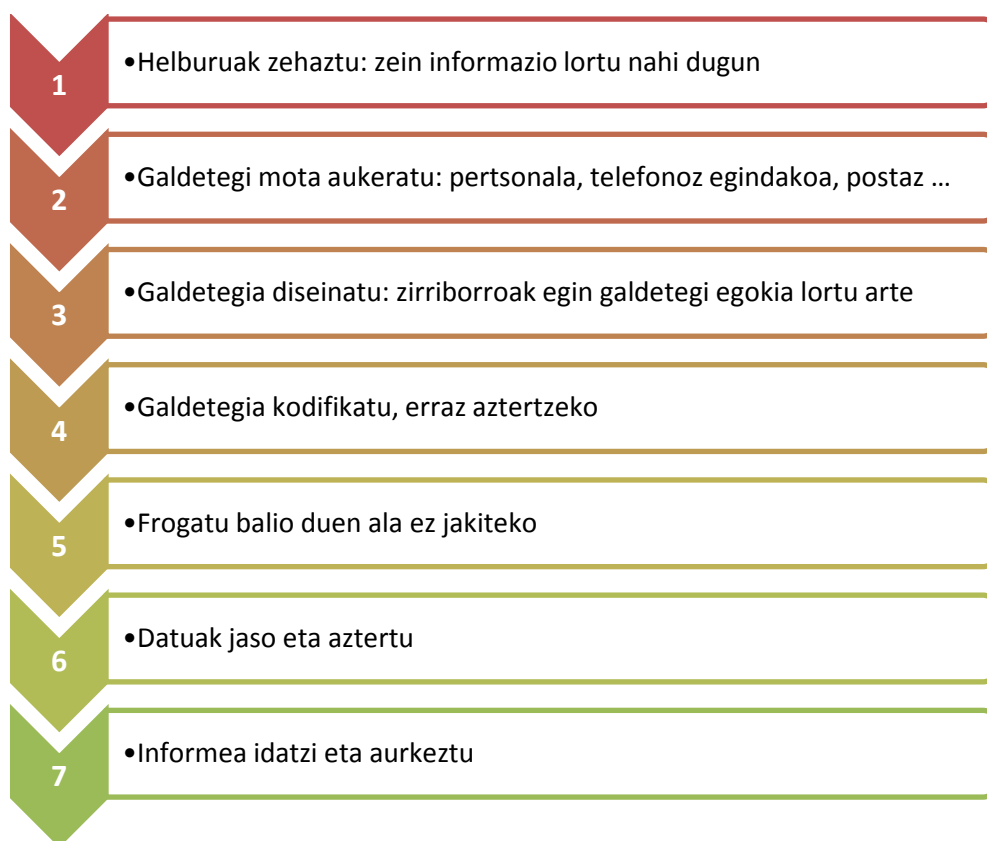

Artxibategi honetan “**teknika**” kontzeptua ere erabiltzen dugu. “Teknika” esaterakoan esan nahi da, prozeduren urratsak gauzatzeko era edo bide bat baino gehiago egon daitekeela. Era edo bide horiei “teknika” deitzen zaie. Adibidez, ideiak sortzeko eta kudeatzeko, urrats hauek osatzen duten prozedura proposatzen da: ideiak sortu, ideien arteko loturak egin eta ideien artean egokiena hautatu.

TEKNIKAK	PROZEDURAREN URRATSAK		
	1. Ideiak sortzea	2. Loturak egitea	3. Hautatzea
Ideia -jasa	X	x	x
Galdera- erantzunak	X	x	x
Sinektika	X		
Mapa mentalak	X	X	x
Arrain hezuraren diagrama		X	
Amia			X
Sei kapela	X	X	X

X = Funtzio nagusia x = Funtzio osagarria

Urrats bakoitza gauzatzeko teknika bat baino gehiago erabil daiteke, edo beste era batera esanda, teknika bera baliagarria izan daiteke urrats bat baino gehiagorako.

Prozeduren tipologia

Jarraian aipatzen diren irizpideen baitan, era edo tipologia desberdina duten prozedurak daude:

- Prozeduraren urratsen *jarraibidearen ezaugarrien arabera*, prozedura horiek izan daitezke *algoritmoen* antzera izaera lineala, guztiz arautua eta norabide bakarrekoak, hau da, era mekanikoan aplikatzen direnak, ala norabide irekiagoa eta malguagoa duten prozedura *heuristikoak*.
- Prozeduren *aplikazio-eremuaren hedapenaren arabera*, izan daitezke ikas arlo bakarrean ala batean baino gehiagotan (hizkuntza, matematika....) erabilgarriak diren *prozedura diziplinarrak/interdiziplinarrak*; eta badira arlo guztietarako komunak diren *prozedura metadiziplinarrak*.

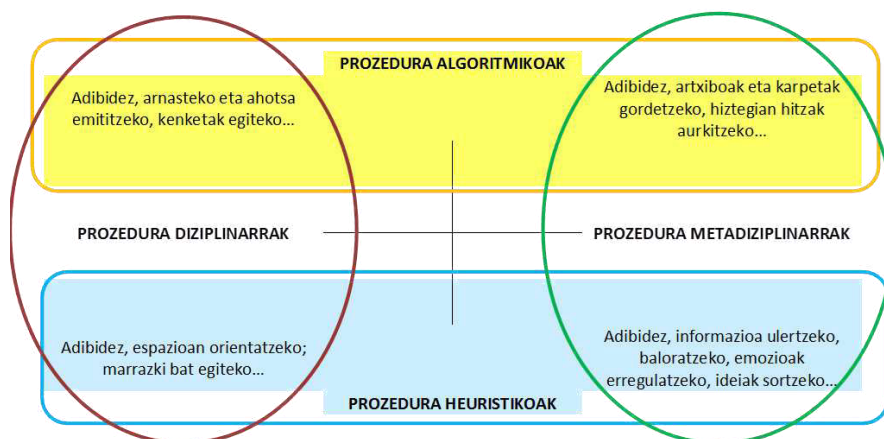

Egitasmo honen helburua, arestian esan bezala, zehar-konpetentziak garatzeko prozeduren Artxiboa, hau da, arlo eta ikasgai guztietarako komunak diren prozedurak osatzea da. Horien artean gehienak heuristikoak dira.

Jarrerak

Oinarrizko konpetentzien garapenarekin zerikusia duten prozedurak erabiltzearen aldeko jarrera eta erabiltzeko ohitura da adierazlerik onena eta berme gehien duena Oinarrizko Hezkuntza amaitzen duten ikasleek bizitza osoan ikasten jarraitzeko eta bere ahalmenak garatzen jarraitzeko prestatuta daudela esateko.

“Jarrera” hitzarekin, era jakin batean jarduteko eragiten duen joera iraunkorraz ari gara. Jarrerak eta baloreak banaezinak dira. Baloreak, adimenean oinarrituz, zerbait baliotsua dela irizten denean sortzen dira. Jarrera, borondatean oinarritzen da, eta baloreak eskatzen duen jokabidearekin iraunkortasunez bat egiteko disposizioa erakusten du. Baloreak jarreraren oinarrian daude eta zentzua ematen diete.

Hauek dira jarreraren ezaugarriak:

- Jarrerak osagai kognitiboa dute, izan ere ezagutzen ez diren gaietz ezin daiteke jarrerarik eraiki. Ezagutza da iritziak eta usteak eraikitzeko eta horietan oinarrituz jarrerak osatzeko sorburua. Informazioaren fidagarritasuna eta kalitatea, estereotipoak eta gezurrak ekiditeko eta iritzi eta uste sendoetan oinarrituko baloreak eraikitzeko baldintza dira.
- Jarrerak osagai afektibo-emozionala dute, izan ere, iritziak eta usteak, baloratzen den objektuarekiko sentimendu baikorreetan ala ezkorreetan, aldekoan ala aurkakoan, oinarritzen dira. Iritziek eta usteek, informazio okerrean eta sentimendu ezkorreetan edo baikorreetan oinarritzen direnean, diskriminazioaren iturri diren aldeko eta aurkako aurreiritziak sortarazten dituzte.
- Jarrerak osagai konatiboa (ekintzara bideratzen duena) dute, izan ere zerbaiti buruzko aldeko ala aurkako joerak eragina du erabakiak hartzeko, batez ere norberaren joera-taldearen joerarekin bat baldin badator.
- Jarrerak izaera iraunkorra dute, izan ere, iritziak eta usteak, aldakorrak diren arren, ez dira hain erraz aldatzen.

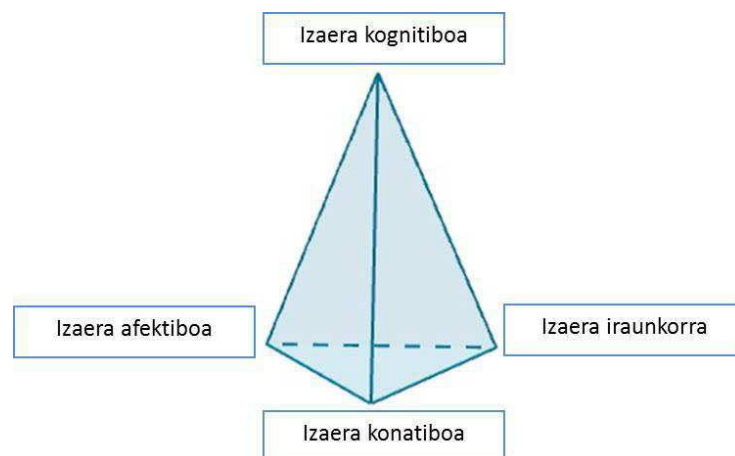

Kontzeptuzko eta prozedurazko ezagutzen eta jarreraren ikaskuntzak ez dira beraz banatuta ikustekoak, elkarren osagarri baizik. Kontzeptuzko eta prozedurazko ezagutzarik gabe ezin dira jarrerak sortu, eta alderantziz, jarrerak errazten ala eragozten dituzte kontzeptuzko eta prozedurazko ezagutzak eskuratzea².

²Artxibo honetan aipatzen diren jarrerak hautatze koerreferentzia HALL-TONNA-ren proposamena izan da. ELEXPURU, Itziar (2005): *Mapa y definiciones de los valores Hall-Tonna*. Adaptación del ICE de la Universidad de Deusto.

3. Artxiboaren barne egitura

Artxiboa lau karpetatan edo kapitulutan egituratzen da. Garrantzikoa da kapitulu hauen arteko loturaz ondo jabetzea. Loturak egiteko era, hautatzen den ardatzaren edo erdigunearen arabera, era batekoa ala bestekoa izango da. Erdigune moduan, oinarrizko zehar-konpetentzien arteko bat, adibidez, “Elkarbizitzarako konpetentzia” hartzen bada, beste osagai guztiak horren inguruan uztartuko dira. Gauza bera gertatzen da beste oinarrizko zehar-konpetentzia bat erdigune modura hautatzen bada. Erdigunea bati emango zaio, baina beti ere beste osagai guztiak beharrezkoak izango dira ardatz hori osatzeko. Edozelan ere, hitzezko komunikazioa, hitzik gabekoa eta komunikazio digitala biltzen dituen konpetentzia (A) beste konpetentzia guztien amarauna izango da eta norbera izaten ikasteko autorregulazioa (B) aurreko guztiekin batera bideratzen da.

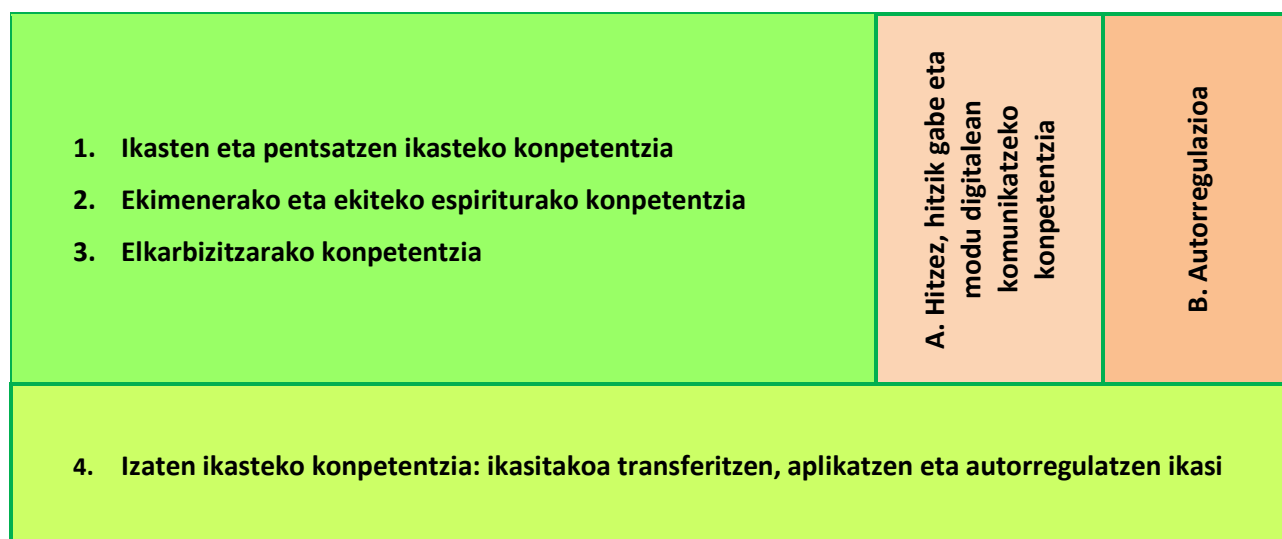

Konpetentzietan oinarritutako hezkuntzaren erdigunea edo ardatza “Ekimen eta espiritu ekintzailerako konpetentzia” garatzea da. Ekintzak gauzatzerakoan atal guztien osagaiak era dinamikoan jokoan jartzen dira. Ikuspegi logikoa jarraituz, badirudi ekintzak gauzatzeko urrats hauek jarraitzen direla:

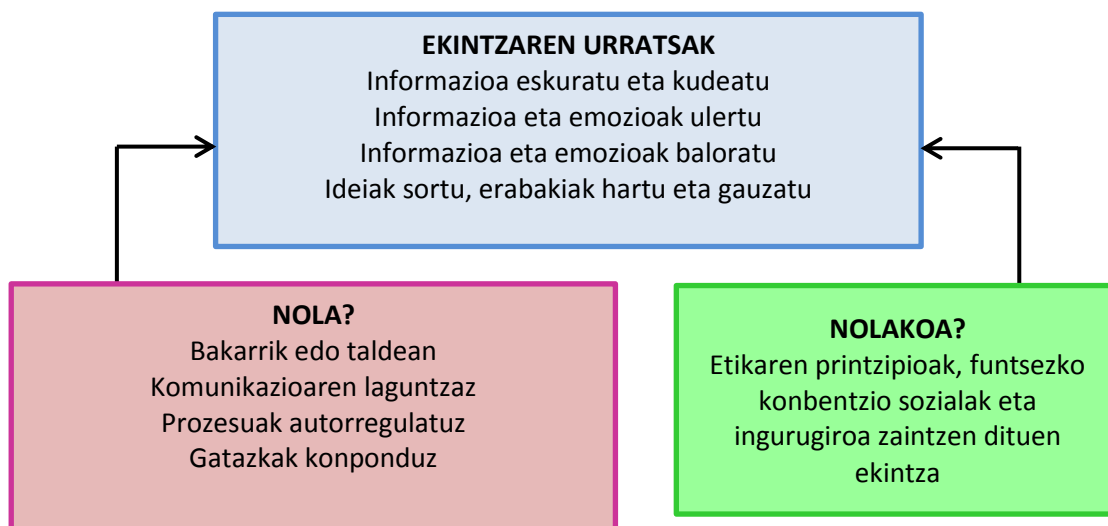

Ekintzaren urrats bakoitzarekin batera, urrats hori nola egiten den eta nolakoa den kontuan hartzekoa da.

Garrantzizkoa da jabetzea ekintza errealak gauzatzeko urratsak ez direla gehienetan aurreko irudian azaltzen diren hurrenkeran egiten. Ekintza errealak gauzatzeko kapitulu bat baino gehiagoko prozedurak behar izaten dira, eta ekintza bakoitzaren ezaugarrien arabera, eman beharreko urratsen hurrenkera aldatzen joaten da.

Artxiboaren kapitulu edo karpeta bakoitzaren barnean osagaiak daude eta osagai bakoitzaren formatu estandarren deskriptoreak hauexek dira:

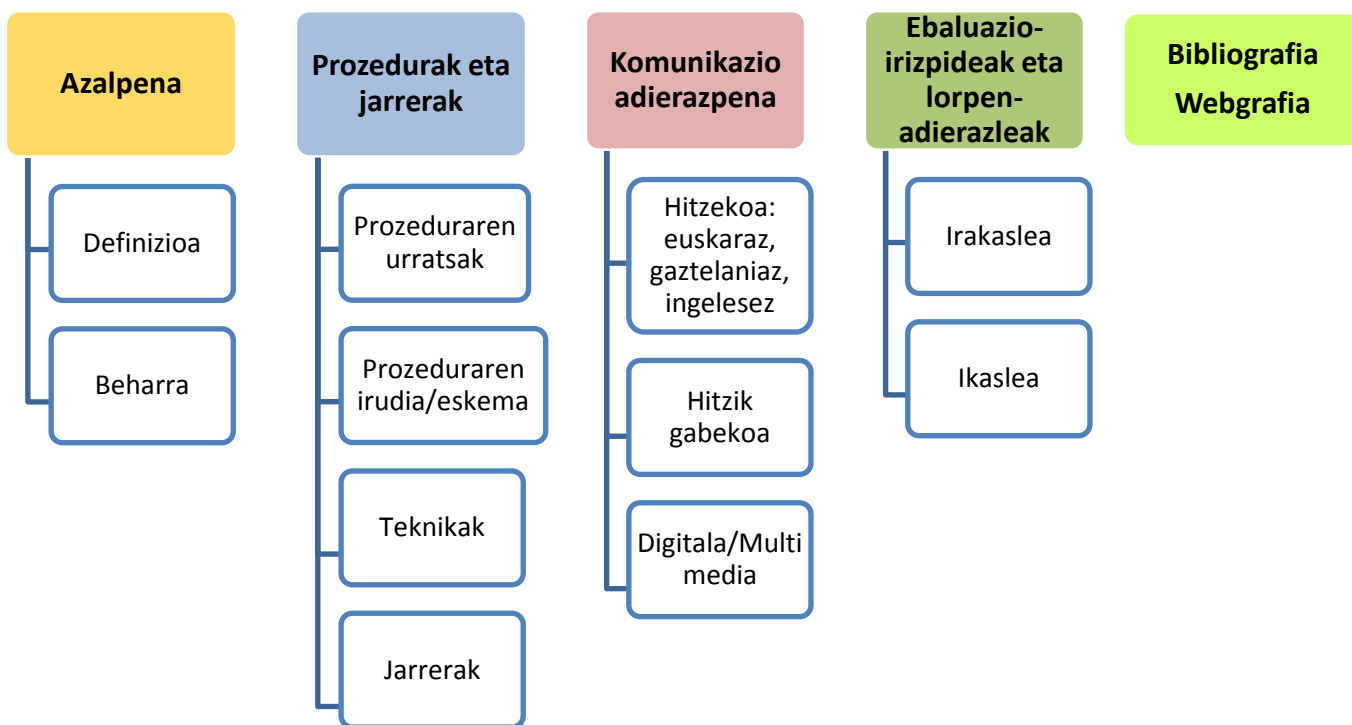

Oharra: Osagai bakoitzaren ezaugarrien arabera formatu estandar horren deskriptore guztiak betetzen dira eta beste batzuetan ez dira beharrezkoak.

4. Komunikatzeko konpetentzia: zehar-konpetentzia guztien amarauna

Oinarrizko zehar-konpetentzia guztiek dute zehar-izaera, baina "komunikatzeko" konpetentziak zehar-izaera du gainerako zehar-konpetentzietatik; izan ere, guztien berezko osagaia da eta ikasteko prozesu osoan esku hartzen du, bai informazioa jasotzean, bai ikasteko prozesuan egiten diren buru-eragiketetan, bai ikaste-prozesu horren emaitzak azaldu eta adieraztean. Hizkuntzaren sinbolo-sistema baliatzen da ikasteko prozesu osoan.

Hitzezko, hitzik gabeko eta komunikazio digitaleko konpetentziak gainontzeko zehar-konpetentzietan eta baita diziplina barneko oinarrizko konpetentzietan eragile zuzena eta bateragilea izateko ondorengo baldintzak bete behar ditu:

4.1. Adimen-jardueraren eta komunikazioaren arteko lotura

Adimen-jarduerak funtsean hiru osagai ditu: adimen-jardueraren objektua, eragiketa kognitiboa eta horren emaitza. Funtsezko hiru osagai horien arteko prozesuaren emaitza aberatsa izateko, ondorengo baldintzak kontuan hartzekoak dira:

- Eragiketa kognitiboaren ezaugarriak aurrezagutzen arabera aldatzen dira: zenbat eta handiagoak izan aurrezagutzak, orduan eta eragiketa kognitiboaren prozesua errazagoa eta emaitzak hobeak izango dira.
- Adimen-jardueraren prozesua errazagoa eta emaitzak hobeak izango dira, baldin eta eragiketa kognitiboa bideratzeko prozedurak erabiltzen badira eta jarrera egokiak badaude.
- Adimen-jardura komunikazioaren bidez gauzatzen da. Komunikazioaren bidez, hartzailleak jasotzen du objektuari buruzko informazioa (input), gauzatzen dira eragiketa kognitiboaren prozesuak eta igortzen dira prozesu horien emaitzak (output).

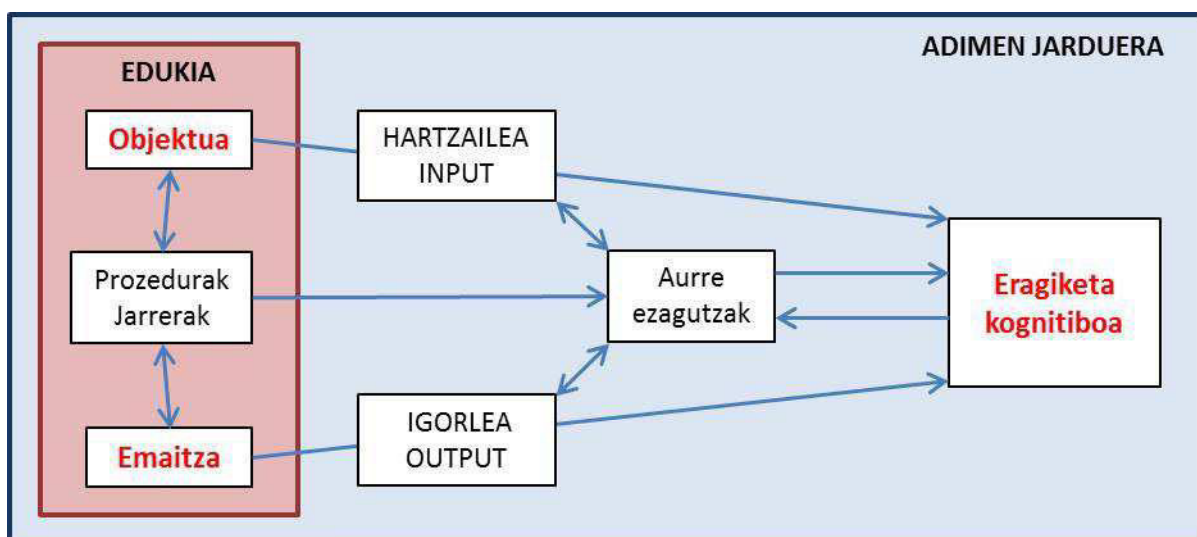

Hitzezko komunikazioa, hitzik gabekoa eta komunikazio digitalaren ulermena eta ekoizpena bideratzeko adimen-jarduera ugari behar dira. Adimen-jardueraren kalitateak, komunikazioaren kalitatea baldintzatzen duela esan daiteke. Alde horretatik, komunikatzeko behar diren adimen-jarduerak bideratzeko prozeduren eta jarrerren ikaskuntza sistematikoa ziurtatzea, ondo komunikatzeko aurre-baldintza da. Baina, era berean, adimen-jarduera hizkuntzaren bidez gauzatzen da eta adimen-jardueraren kalitatea hizkuntzaren kalitatearen menpe dago. Alde horretatik, barne hizkuntzaren bidezko adimen-jardueren prozesuak era sistematikoan adieraztea beharrezkoa da. Pentsamendua eta hizkuntza elkar elikatzen dira.

*Pentsamendurik gabeko hitza gauza hila da,
hitzetan gorputzu gabeko pentsamendua itzal bat besterik ez da
(Vigotsky)*

4.2. Komunikazioaren ikuspegi osoa

Komunikazio-formula informazioa, sentimenduak edo esanahia duen edozer trukatzeko prozesu soziala eta pertsonala da, gizakiakberarekiko eta hainbat izakibizidunen artean gertatzen dena, zeinu edo ikurrak baliatuz.

Komunikazioa gauzatu dadin beharrezkoak diren elementuak honako hauek dira:

- Igorlea: komunikazioan mezua adierazten duen pertsona edo iturria.
- Mezua: zeinu-multzo gisa eman nahi den informazioa.
- Hartzailea: komunikazioan mezua hartzen duen pertsona.
- Erreferentea: mezuak adierazten duen kanpo-errealitatea.
- Kodea: mezua osatzeko konbinatzen diren zeinu eta arauen multzoa da, eta berdina izan behar du igorle eta hartzailearentzat.
- Komunikazio-kanala: mezua interferentziarik gabe hartzailearengana heltzeko bidea.
- Mezuaren testuingurua: mezuaren aurretik eta ondoren adierazitakoak osatzen du eta esanahi osoa ematen dio.
- Intentzioa: igorlearen, pentsamenduaren edo iturriaren jokabidea.
- Arreta: hartzailearen jarrera

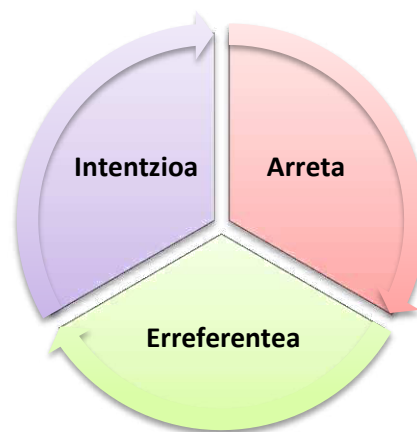
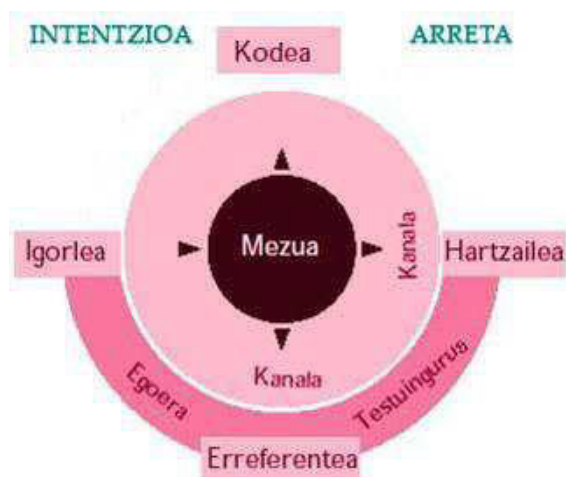

Erreferentzia, intentzioa eta arreta, bata bestearekin lotuta daude. Bestela esanda, bata murriztu egiten bada, beste biak ere murriztu egingo dira; eta alderantziz ere bai. Intentzioa kudeatzean, arretari erreparatzen ez bazaio, erreferentea murriztu edo galdu egingo da; eta alderantziz, intentzioak arreta aintzat hartzen duen heinean, erreferentea haziz joango da. Gela barruko jardunean berebiziko garrantzia duten hiru osagai horiek, zehar-konpetentzien eta diziplina mailako konpetentzien bilakaeran eragin zuzena dute. Ohartarazte soilak esate baterako, jarrerren garapenerako ekarpen handia izan dezake.

Heziberri 2020ko hezkuntza-eredu pedagogikoaren ikuspegitik, komunikazioaren konpetentziak hiru osagai ditu: Hitzeko komunikazioa, hitzik gabekoa eta komunikazio digitala. Hiru osagai horietako bakoitzak bere ezaugarriak eta helburuak ditu:

- Hitzeko eta idatzizko komunikazio jariatkor, autonomo, sortzaile eta eraginkorrak egitea.
- Hitzik gabeko kodeak ulertzea eta jarioz, autonomiaz, sormenez eta eraginkortasunez erabiltzea.
- Informazioaren eta komunikazioaren teknologiak modu sortzaile, kritiko, eraginkor eta seguruan erabiltzea, ikasteko, aisiarako, inklusiorako eta gizartean parte hartzeko.

Osagai bakoitzaren berriazko izaera aitortuz, hiru osagaiak batera eta osotasunez era osagarrian erabiltzea da helburua, komunikazio egokiak eta eraginkorrak egin ahal izateko egoera pertsonal, sozial eta akademikoetan.

	5. Komunikatzeko konpetentzia: hitzekoa, hitzik gabekoa eta digitala				
	Hitzeko adierazpenak			Hitzik gabekoak	Digitalak/ Multimedia
	Eusk.	Gazt.	Ing.		
1. Ikasten eta pentsatzen ikasteko konpetentzia:					
1.1. Informazioa eskuratzeko eta kudeatzeko	X	X	X	X	X
1.2. Informazioa ulertzeko	X	X	X	X	X
1.3. Informazioa baloratzeko	X	X	X	X	X
2. Egiten eta ekiten ikasteko konpetentzia:					
2.1. Ideiak sortzeko	X	X	X	X	X
2.2. Ideiak gauzatzeko	X	X	X	X	X
3. Bizikidetzan ikasten eta elkarrekin bizitzen ikasteko konpetentzia:					
3.1. Pertsonen artean komunikatzeko	X	X	X	X	X
3.2. Taldean lankidetzan ikasteko	X	X	X	X	X
3.3. Giza portaerak barnertzeko	X	X	X	X	X
3.4. Gataztak kudeatzeko	X	X	X	X	X
4. Izaten ikasteko konpetentzia	X	X	X	X	X

4.3. Hizkera akademikoa eta hizkera adierazkorra

Hizkera akademikoa

Hizkera akademikoa, hizkera teknikoa, hizkera formala.... hizkuntza idatziari oso lotua dago. Eskolan lantzen diren gaiak, oro har, hizkera mota hori eskatzen dute. Hizkera aseptikoa, inbertsonala izaten da, gertakizunekin halako distantzia hartzen duena, objektibotasun bila edo. Hizkera mota hori, bistan da, aski neutroa eta gatz gabekoa da. Azken batean, zehaztasuna eta logika eskatzen zaizkio horrelako berbaldiari. Hona hemen hizkera horren beste ezaugarri batzuk: ideia ordenatuak, hiztegi kultua, lexiko espezializatua, abstrakzio-maila altua, nominalizazioak, lokailu logikoak, aditzetan hirugarren pertsonaren erabilera, forma ez-pertsonalen erabilera....

Eranskinetan aipatzen ditugun hainbat funtzioak hizkera mota honekin lotura zuzena dute: deskribatzea, sailkatzea, sekuentzia antolatzea, azaltzea, kontrastatzea, konparatzea, analizatzea, sintesia egitea, arrazoiak ematea, baldintzak jartzea, ondorioak ateratzea...Baliabide horiekin testu-tipologia anitza sor genezake: narrazio-testuak, deskribapen-testuak, azalpen-testuak, argudio-testuak, jarraibide-testuak...

Hizkera adierazkorra

Goian aipatu dugun hizkera akademiko horrek ez ditu hiztunaren behar guztiak asetzen, ordea. Hitzek komunikatzeak berebiziko garrantzia du gizakiarengan. Esaterako, hizkuntzarekin jolastea, lagunartean jardutea, zirikatzea, txantxetan aritzea, interesa erakustea, mespretxatzea, jakintzat ematea Horrek guztiak beste hizkera mota bat eskatzen du: hizkera adierazkorra deitzen zaio. Beste izendapen batzuk ere entzun litezke: hizkera informala, lagunartekoa, kolokiala, familiarra... Ñabardura bereziak emateko erabiltzen dugu, emozioak azaltzeko, hurbiltasuna adierazteko etab.

Hizkera adierazkorraren zatirik mamitsuena esapideen bidez eman ohi da. Horrelako lokuzio edo esamoldez hornitua izan behar du hiztunak maila horretan jarduteko. Baina ez da pentsatu behar hizkera adierazkorra argotaren parekoa dela edo soilik behe-beheko mailari atxikitzen zaiola. Erabiltzen diren esapide batzuk oso ezagunak eta zabalduak dira. Aldiz, beste batzuk oso berriak izan litezke eta gizatalde mugatu batek erabiliak.

Bistan da, hizkera adierazkorra ahozko hizkuntzari, ahozkotasunari eta elkarrizketari oso lotua dagoela. Intonazioak ere garrantzi handia du: esaldi berak esanahi desberdina har lezake ematen diogun doinueraren arabera. Gainera, sarri, gorputz-hizkeraz (keinuez, begiradaz...) lagunduta erabiltzen da hizkera adierazkorra. Nolanahi ere, hizkera adierazkorra idatziz ere erabiltzen da. Esaterako, ahozko erregistrotik hurbil dauden jarduera batzuetan oso ohikoa da: irakurtzeko diren testuetan, mezu elektronikoetan, e-mailetan, sare sozialetan, zenbait iritzi-artikulutan eta batez ere kontakizunetan (ipuinetan, eleberrietan, filmen gidioetan...). Hizkuntza idatziak ere baditu bere lokuzio eta esapide berariazkoak, gehienetan neutroagoak edo karga emozional gutxiagokoak badira ere.

Orain arte esandakoarekin garbi gelditu da honez gero hizkera adierazkorra ez dela erabat eskolaz kanpokoa. Aitzitik, eskolan asko erabiltzen da: ikaskideen artean, irakasleen artean, eta baita irakasle-ikasle harremanean ere.

Zerrenda luzea egin liteke horrelako esapideekin, sinpleenetatik hasi eta metafora korapilatsuenetara. Adibide erraz batzuk ipintzearren hauek aipa ditzakegu:

- *Baina, zer diozu? Zer esaten duzu?*
- *Zer zabilta? Zertan ari zara?*
- *Baita zera ere! Bai zera! Ezta pentsatu ere! Ezta zoratuta ere!*
- *Hor konpon! Zuretzat kalte! Zoaz pikutara!*
- *Ezta arrastorik ere!*
- *Horrekin jai daukazu!*

Zorigaitzez euskara, denok dakigu, hanka-motz dabil joko-zelai honetan. Mendez mendez ez du izan oztoporik erregistro informalean aritzeko, are gehiago: bere-berea izan duen esparrua izan da ahozko jarduna. Orain, alabaina, gaztelaniazko esamoldez ziprztintzen dugu gero eta gehiago gure euskarazko jarduna. Eta kasu askotan euskarazko baliabide espresiboen eza nabari-nabaria da.

Horregatik, eskolan komunikazio eraginkorra bultzatu nahi bada, arreta eman behar diogu giza hizkuntzaren alor honi ere. Kontua ez da atsotitzak edo esapide zaharkituak irakastea. Ez hori bakarrik behintzat. Nagusiki, ikasleak egunero erabili ahal izango dituen baliabideak eskaintzea da erronka, tradizionalki eta gure egunetaraino euskaraz adierazi izan ditugun gauzak (asko eta asko sinple-sinpleak) gureganatu eta praktikan jartzea.

Artxibo honetan, zehar-konpetentziak lantzeko behar diren prozedurak adierazteko, hizkera akademikoaren eta adierazkorraren adibideak eskainiko dira.

4.4. Hizkuntzen trataera integratua eta integrala gauzatzeko bidea

Hizkuntzen trataera integratua

Hizkuntzak era integratuan edo bateratuan lantzeko funtsa, hizkuntza guztien oinarrian dagoen lengoaiaren sistema bakarretik ondorioztatzen da. Lengoiaren formak hizkuntza bakoitzean desberdinak dira azalean, baina sakonean sistema beraren bidez jarduten dute. Hizkuntza guztiek motor edo prozesadore bakarria dute, hau da, prozedura komunak erabiltzen dituzte.

Hizkuntzen trataera integratuaren ikuspegitik eleaniztasuna ez da hizkuntzen batura hutsa, hizkuntzak ez dira ikasten era isolatuan, bata bestearekiko elkar eraginean baizik. Hizkuntza batean ikasten diren informazioa eskuratzeko, ulertzeko, baloratzeko, sortzeko, ekiteko, elkarrekin bizitzeko ala auto-erregulatzeko prozedurak beste hizkuntzetan ere aplikatzen dira. Hartara, hizkuntza batetik bestera transferentziak egiten dira, betiere, ikasleak modu egokian eta eraginkorrean erabiltzen duen egoera bakoitzak eskatzen duen hizkuntza.

Artxibo honetan, alde batetik, hizkuntza guztietarako baliagarriak diren prozedura horien urratsak era sistematikoan irakasteko eta ikasteko proposamena egiten da; eta bestetik, prozedura horiek euskaraz, ingelesez eta gaztelaniaz adierazteko erak azaltzen dira.

Adibidez, sailkatzeko prozedura berdina da hizkuntza guztietan:

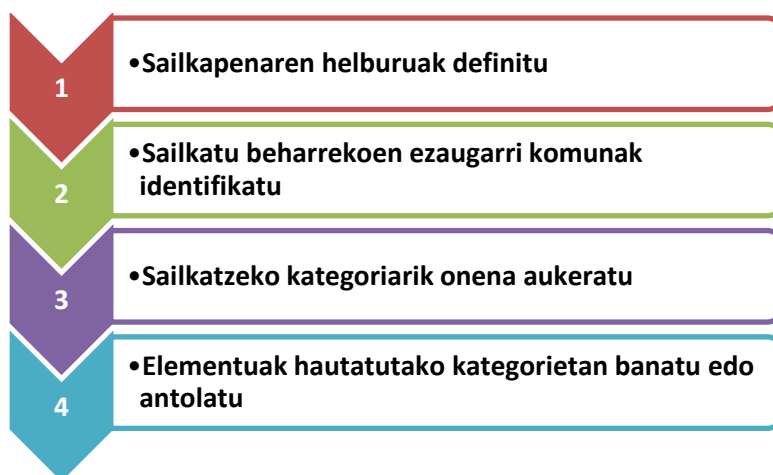

Prozeduraren urrats horiek edo antzekoak baliagarriak dira hizkuntza guztietan, baina sailkatzeko funtzioaren prozedura adierazteko erak desberdinak dira euskaraz, ingelesez eta gaztelaniaz:

Sailkatzea		Classifying		Clasificar	
Funtzioak	Adibideak	Functions	Examples	Funciones	Ejemplos
Identifikatu	<i>Identifikatu sailkatu nahi dituzun gauzak</i>	Identify	<i>Identify the items you want to classify</i>	Identificar	<i>Identifica las cosas que quieres clasificar</i>
Aukeratu, hautatu	<i>Aukeratu bat, deskribatu haren ezaugarriak eta...</i>	Select	<i>Select an item, describe its key attributes...</i>	Elegir	<i>Elige una, describe sus características...</i>
Sortu	<i>Sortu kategoría bat ...</i>	Create	<i>Create a category by specifying the attributes...</i>	Crear	<i>Crea una categoría</i>
Bereizi, bereizketa egin	<i>Bereizketa bat egin behar da hauen eta besteen artean.</i>	Tell the difference, distinguish	<i>Tell me the difference between...</i>	Distinguir, diferenciar	<i>Hay que distinguir entre....</i>
Sailkatu, banatu	<i>Muskerrak narrastien kategorian sailkatuta daude</i>	Classify distribute, allocate	<i>Lizards belong to the reptile class</i>	Clasificar, distribuir	<i>Los lagartos están clasificados como reptiles</i>
Zehaztu	<i>Zehaztu horien ezaugarriak</i>	Specify	<i>Specify the items included in it</i>	Especificar	<i>Especifica las características</i>
Konbinatu, zatitu	<i>Konbinatu kategoriak</i>	Combine, split	<i>If necessary, combine categories or split them into smaller categories</i>	Combinar, dividir	<i>Combina esas categorías...</i>
Ordenatu	<i>Ordenatu txitikitik handira</i>	Sort out (arrange, put in order)	<i>Have you sorted out all your washing?</i>	Ordenar	<i>Ordena de menor a mayor</i>

Hizkuntzen trataera integrala

Aurreko ikuspegia baliagarria da hizkuntzen trataera integrala bideratzeko ere. Hizkuntzak bizitzako esparru eta egoera ahalik eta zabalenean erabiliz ikasten dira: pertsonala, soziala, akademikoa eta laborala. Eskolaren barruan aipatu esparru guztietan aritzeko abagunea dago, baina esparru akademikoa nagusitzen da. Esparru akademikoaren barruan, bi eratako arloak eta ikasgaiak bereiz daitezke: a) Hizkuntza- eta Literatura-komunikaziorako diziplina barneko konpetentzia garatzeko arloak eta ikasgaiak; b) Beste diziplina barneko konpetentziak garatzeko arloak eta ikasgaiak: Matematika, Naturaren Zientziak, Gizarte Zientziak, Arte Hezkuntza, Gorputz Hezkuntza. Arlo eta ikasgai guztiek hizkuntza erabiltzen dute irakaskuntza-ikaskuntza prozesuak bideratzeko.

Hizkuntzen trataera integrala egin behar dela esaten denean:

- Hizkuntzak irakastea ez dela soilik hizkuntzako irakaslearen zeregina esan nahi da. Irakasle guztiek —hizkuntza-irakasle direnek nahiz ez direnek— elkarrekin aritu behar dute komunikaziorako konpetentzia garatzen. Hizkuntza guztiak dira ikaskuntza-tresna eta horretarako lagungarriak dira hizkuntzen trataera integratua bideratzeko aipatu diren prozedura orokorrak eta arlo edo ikasgai bakoitzeko jakintzen adierazpide bereziak eta hizkuntza bakoitzeko egoera eta esperientzia guztiak.
- Hizkuntzaren erabilera guztiak kontuan hartzekoak direla esan nahi da. Hau da, hizkera akademikoa ez da nahikoa, barne-pentsamendua bideratzeko eta eguneroko bizitzarako pertsonarteko harremanetarako behar den hizkera adierazkorraren erregistroa ere lantzekoa da.
- Hizkuntzaren eta kulturaren arteko harremanak etenezinak eta osagarriak direla esaten ari gara. Euskara eta, oro har, hizkuntzak ez dira hitz egiteko kode mekaniko huts, kultura eta komunitate baten isla eta adierazle baizik. Hizkuntzaren corpusa ahula bada, horrek kultura-produkzioa eragozten du, eta kultura-produkzioa eskasa, kolonizatua eta identitatetik gabekoa bada, horrek hizkuntzaren izaeran eragiten du. Hizkuntza eta kultura, kultura eta hizkuntza batera ikusi beharrekoak dira.

4.5. Norberaren Ikas-Alorra NIA-PLE³

Interneten etorrerak aldatu eta areagotu egin du pertsonen ikaskuntza prozesuaren zentzua. Egun ikaskuntza konektatua, etengabea, nonahikoa, eta ikusezina gertatzen ari da.

Kultura digitalean ikastun berria autonomoa eta independentea izango da, esparru formala eta ez formaletik kanpo esparru berrian ere diharduelako “sare sozialetan”. Ikastunak teknologia digitala bereganatuz komunitatean hartzen du parte, informazioa kudeatu, edukiak sortu, partekatu eta problema-arazoei irtenbidea ematen die, bere nortasun digitala modu sortzailean, seguruan eta kritikoa garatuz.

³Personal Learning Environment (PLE)

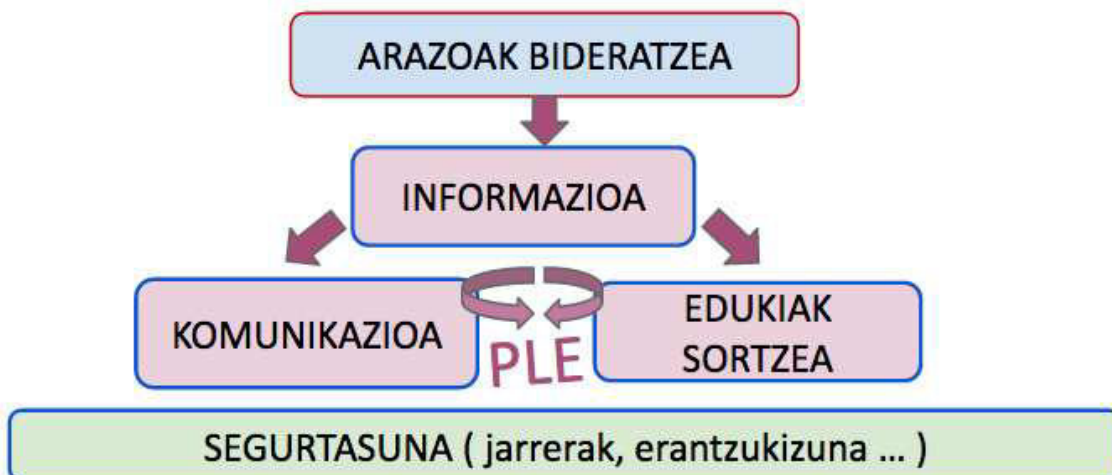

Hortaz, ikaslea konpetente digitala izango da bere PLE-az (Norberaren Ikas-Alorra) jakitun izanik, berori indarrean jartzen duena etengabe, ikasteko aukerak baliatu eta etekina ateratzen dakiena, hau da, norberak erabiltzen dituen tresna, zerbitzu eta konexioen multzoa (PLEa) konpetentzia berriak eskuratzeko eta bizialdian zehar ikasten jarraitzeko ahalmena duena.

5. Autorregulazioa: norbera izaten ikasteko bidea

Norbera izateko, nork bere burua osotasunez (gorputza, sentimenduak, pentsamenduak, hitzak, jokaerak, ekintzak) ezagutu, bere buruaz era kontzientean jabetu eta asmoen baitan ekintzak bideratzeko gai izan behar da. Norbere buruaren jabe izateko, ez dago autorregulazioa baino bide aproposagorik.

Autorregulazioaren kontzeptua

Egoera askotan eta era askotara ikasi eta ekin daiteke: era informalean eta konturatu gabe; era sistematikoan eta metodikoan, baina erabiltzen diren prozesu eta emaitzen kontzientziarik eta erregulaziorik gabe; era sistematikoan eta erabiltzen diren prozesu eta emaitzen kontzientzia izanik eta erregulatuz. Ikasteko eta egiteko era informalean zein sistematikoan, operazio kognitiboak, nahiz eta horren kontzientziarik izan ez, erabiltzen dira. Metakognizioaren bidez, ezarian egiten diren operazio kognitiboak kontzientziara ekartzen dira, eta era horretara pentsatzen, sentitzen, esaten eta egiten dena baloratu eta hobetu daiteke. Hau da, norbera izaten ikas daiteke.

Autorregulazioak, osagarriak eta errekurtsiboak diren, hau da, elkar elikatzen duten, bi prozesu barneratzen ditu:

a) Metakognizio-prozesuaren bidez sortzen den **kontzientzia**:

Era espontaneoan edo gehiegi pentsatu gabe jasotzen diren pertzepzio, sortzen diren sentimendu, pentsamendu, esaten diren, ikasten diren edota egiten diren ekintzen prozesu eta produktuei buruz distantzia hartzen da, kognizioaren objektu bihurtzen dira eta horiek hausnartuz, kontzientziara ekartzen dira baloratu ahal izateko:

- Zer (metakognizioaren objektua: sentitu, pentsatu, esan, ikasi, egin....)
- Zergatik/zertarako (helburuak)
- Norentzat eta norekin
- Nola (prozedurak, teknikak)
- Prozesuko ibilbidea (ahalmenak, mugak)
- Emaitzaren lorpenak (aurreikusitako helburuarekiko)
- Erabilpena (transferentzia beste egoera batean)
- Etab.

Metakognizioa, ikuspegi honetatik, kognizioaren kognizioa litzateke eta norberaren ezagutza deklaratihoan gauzatzen da, hau da, ezagutzaren objektuaren kontzientzia hartzen du eta ezagutza hori era askotara komunika eta adieraz daiteke.

b) **Erregulazioaren** bidez era autonomoan jokatzeko prozesua:

Gauza asko era automatikoan egiten dira, baina badira planifikazioa eskatzen duten ekintzak. Planifikazio hori kanpotik beste norbaitek gidatuz egin daiteke, edo norberak era autonomoan kontrolatuz. Erregulazioaren bidez, kontzientziara ekarri eta baloratu dena kontuan hartuz, norberaren ahalmenak eta mugak ezagutuz, aurrera begira lortu nahi diren helburuak erdiesteko asmoz, ikasteko edo egiteko egitasmoaren plangintza prestatzen da. Jarraian, plangintza horren

jarraipena eta, behar bada, doikuntza egiten da eta autoebaluazioaren bidez aurreikusitako helburuak lortu diren ala ez egiaztatzen da. Era horretara, norberak erabiltzen dituen ikaskuntza-prozesuak eta ekintzak hobeto kontrola daitezke eta eraginkorragoa izan daitezke.

Autorregulazioaren esparruak eta beharra

Autorregulazioaren eta metakognizioaren esparrua “Ikasten eta pentsatzen ikasteko” irakaskuntza-ikaskuntza prozesuko pentsamendu logikora mugatzen da sarritan. Artxibo honetan, pertsona osoaren alderdiak besarkatzen dituzten oinarrizko zehar-konpetentzia guztiekin lotzen da. Baldin eta pertsona batek bere prozesu kognitibo, afektibo eta motoreen, eta bere ekintzek duten balio moralaren eta arrakastaren edo porrotaren kontzientzia badu, pertsona hori bere buruaren jabe da, eta beregain har dezake ikaskuntza prozesuen eta jokaeren ardura.

Autorregulazioa norbera izateko bidea da, baina norbera gizarteko komunitatean egiten da, eta era berean, inguru jakin batean eraikitzen eta eraberritzen da. Autorregulazioak norberaren gizabanako, gizarte kide eta izadi kide dimentsioak uztartzen ditu:

- Pertsona bakoitzak subjektibotasunaz eta autonomiaz duen kontzientzia gizarte bakoitzaren hizkuntzak, kulturak eta abarrek baldintzatutako elementuen arabera garatzen da. Ez dago norberarik gizarterik gabe. Haurrek, gazte-gaztetarik, normalean laguntzeko prest izateko joera erakusten dute. Badakite hasieratik familiaren parte direla eta normalean familiaren ongizaterako berezko joera erakusten dute. Heziketa egokian eta Hezkuntza Sistema integratzaile batean oinarrituta, talde eta komunitate ezberdinen parte sentitzen diren neurrian, ezinbestekoa da talde horiekin konpromiso pertsonalak eta eginkizunak beren gain hartzeko berezko joera hori lantzea eta bultzatzea. Derrigorrezko Hezkuntzak oinarrizko gaitasun hori indartzeko oinarriak jartze aldera bideratzeko erantzukizuna du, hasieratik eta etorkizunari begira kooperazioa eta kolaborazioa pertsona guztientzat ardatz bihur dadin. Autorregulazioaren esparruan sartzen da pertsonaren dimentsio soziala.
- Gizabanakoaren eta gizartearen jokaera nagusiak naturan oinarrituta daude. Gizakiak izaki materialak eta bizidunak gara eta giza espezieko kide gara. Bestalde, gero eta argiago dago bizi kalitatea –bai eta gizakiak eta gizarteak denbora luzean irautea ere– natura errespetatzearen eta kontserbatzearen mende dagoela, eta ingurumenaren degradazioak gure degradazioa dakarrela. Autorregulazioaren esparruan sartzen da pertsonak naturarekin duen harremanaren kontzientzia eta erregulazioa.

Adituen ustez, ikasle baten arrakasta akademikoa eta portaera soziala iragartzeko adierazlerik onena, adimen-gaitasuna baino hobea, pentsamenduak, sentimenduak eta jokaerak autorregulatzeko duen gaitasuna da. Gaitasun hori garatzen duena etengabeko hobekuntzaren bidean jartzen da.

Norbera izatea, hau da, nortasunaren garapena, autorregulazio-prozesu dinamiko horren emaitza da. Pertsona bakoitzak garapen-esparru guztiak besarkatuz (gorputza, sentimenduak, kognizio arrazionala, konazioa, balorazio etikoa, estetikoa, espirituala) eta era pertsonalizatuan horiek integratuz eraikitzen da nortasuna. Azken batean, erronka gizabanako autonomia, bere buruaren jabe dena, eta kritikoa eraikitzea da, gizarte-komunitatearen ongizatearen eta naturaren garapen jasangarriaren alde egiteko gai izango den “subjektua”.

Informazioaren gizartean bizi garen garai hauetan, informazioa hainbat iturritatik heltzen zaigu eta eraikitzen dugu. Ohiko komunikazioaren industriak sortzen duten informazioaz gainera (liburugintza, prentsa, diskogintza, zinemagintza, irratia), ikus-entzunezko eta multimedia komunikazio-modu berriak (telebista, internet, mugikorra, ...) uholde baten antzera hedatu dira eta bertan murgildurik bizi gara. Estimuluak etengabe bata bestearen atzetik jasotzen ditugu eta zurrumbilo horretan zorabiatzeko arriskua dago. Garai hauetan inoiz baino beharrezkoagoa da gauzak patxadaz hartzea, barneratzea eta modu kritikoan sakontzea, alienazioan erori nahi ez bada. Autorregulazioaren prozesuak ikastea eta aplikatzea da horretarako bidea.

Ikaslearen garapena eta irakaslearen rola

Autorregulazio-prozesuan eragiten duten alderdiak ugariak dira eta ez da erraza ziurtasunez jakitea zergatik ikasle batzuk gai diren euren ikaskuntza-prozesuaz jabetzeko eta beste batzuk, aldiz, ez diren gai. Badirudi autorregulazio-prozesuaren hobekuntza epe luzean gertatzen dela eta ikaslearen garapen psikologiko orokorrarekin duela zerikusia. Ikaskuntza-prozesua ondo gidatuz eta denbora luzean jarraituz gertatzen da: ikerketek erakusten dute irakaslearen irakasteko era dela eragile nagusia. Metakognizio- eta erregulazio-prozedurak erakusten eta aplikatzen diren heinean areagotzen da autorregulatzeko gaitasuna ere.

Irakaslearen rola, ikasleak era autonomoan ikaskuntza-prozesuak kudeatzen ikas dezan laguntzea da. Irakaslea bitartekaria da: ikasleak ikasteko behar dituen tresnak eskaintzen ditu, eta hark dituen beharren arabera, tresna horiek era autonomoan erabiltzen ikasteko norabideak ematen ditu eta ikaskuntza prozesuak gidatzen. Irakasleak rol hori bete ahal izateko, aurretik gai izan behar du eta prestatuta egon behar du erabiltzen dituen prozedurak autorregulatzeko.

Ikaskuntza-prozesuak erregulatzen irakasteko eta ikasteko ez dago mugarik adinaren aldetik. Haur Hezkuntzatik hasita irakatsi daitezke ikaskuntza prozesuak erregulatzeko prozedurak eta teknikak, nahiz eta ikaslea ez izan oraindik gai horiek adierazteko. Ikaskuntza-prozesuen metakognizioak, aldiz, prozesu horiek kognizioaren objektu izatea dakar, eta hausnarketa-prozesu horrek pentsamendu formala garatzea eskatzen du.

6. Nola irakatsi/ikasi eta ebaluatu zehar-konpetentziak garatzeko prozedurak eta jarrerak

Badira, curriculum edukiekin loturarik gabeko, era desberdinetako trebetasunak (kognitiboak, afektiboak...) lantzeko programak. Programa horien arazo nagusia transferentzia da. Egoera eta eduki batekin lantzen dituzten prozedurak, automatikoki beste egoera eta edukietara transferitzea ezinezkoa da. Konparatzea, adibidez, beti izango da elementu desberdinen arteko antzekotasunak edo/eta desberdintasunak aurkitzea, baina ez da gauza bera literaturako bi obra edo historiako bi garai konparatzea. Prozedurak erabiltzen jakiteko, prozeduren mekanismoa edo urratsak ezagutu behar dira, baina urrats horiek ez dute izaerarik edukirik gabe. Alde horretatik, zenbat eta eduki-mota gehiagorekin prozeduren urratsak aplikatu, orduan eta baliagarriagoak izango dira.

“Prozeduren eta jarreraren artxibo” honetan proposatzen diren prozedurak eta jarrerak, Unitate Didaktikoetako jardueretan uztartuz irakasteko/ikasteko pentsatuz sortu dira. Jarduera horien ezaugarrien eta tipologiaren arabera, beharrezkoa izango da informazioa eskuratzea, ulertzea, baloratzea, sortzea... Ikasmaterialen egileen eta irakasleen zeregina izango da Artxiboaren “karpeta” desberdinetan dauden prozeduren eta jarreraren artean, jarduera horretarako egokia dena hautatzea eta jarduera horren ezaugarrien arabera egokitzea. “Artxiboan” aurki daitezkeen prozedurak eta jarrerak ez dira bere hartan zuzenean aplikatzeko, jarduera bakoitzaren ezaugarrien baitan egokitzekeo baizik. Egileek eta irakasleek kompetente izateko, beharrezkoa izango dute “Artxiboa” ondo ezagutzea, baina horretaz gain, jakin beharko dute ezagutza horiek era integratuan eta estrategikoan egoera bakoitzera egokitzen.

6.1. Printzipio metodologikoak

Bada ikaskuntza bideratzeko baliagarria den printzipio metodologiko orokorra: ikasteko eta ikasitakoa oroitzeko erarik eraginkorrena, ikaslearen aldetik inplikazio eta aplikazio handiena eskatzen duen hura da. Ezaguna da **ikaskuntzaren piramidea**:

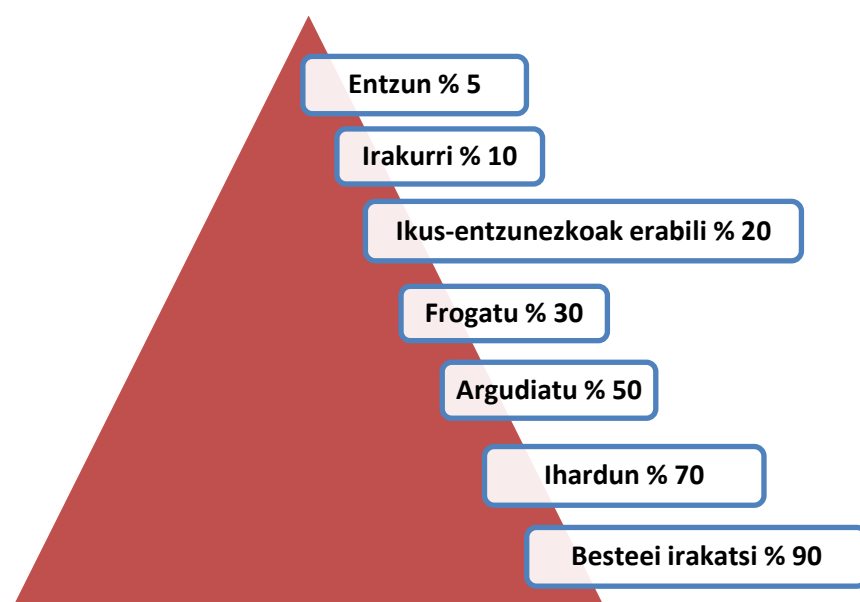

Ekimenaren printzipioak arnasa ematen die Artxibo honen abiapuntu diren konpetentzietan oinarritutako hezkuntzaren eta ikaskuntza kooperatiboaren ikuspegiari. Ekimenaren printzipio horrekin batera, Artxibo honetako prozedurak eta jarrerak era estrategikoan erabiltzen ikasteko, beste printzipio metodologiko hauek jarraitzea aholkatzen da:

- Ikas arloen irakaskuntza-ikaskuntza prozesuetan uztartuz ikasten dira.
- Era esplizituan eta sistematikoan irakatsi behar dira.
- Etengabe erabili behar dira irakaskuntza-ikaskuntza prozesuetan.
- Era estrategikoan erabiltzen ikasteko, hau da egoera bakoitzari eta ikasle bakoitzaren ezaugarriei dagokion prozedura eta jarrera hautatzen ikasteko, horiei buruzko metakognizio eta erregulazio prozesuak beharrezkoak dira.

Ikasleek prozedurak eta jarrerak erabiltzen ikasteko, bereziki ikasteko zailtasunak badituzte, irakaslearen rola funtsezkoa da. Jarraian, irakasteko era desberdinak azaltzen dira:

a) Irakaslearen prozeduren eta jarreraren erabilpenari buruzko **kontzientziaren arabera**:

- Saiakera itsua: Irakasleak prozeduraren urratsak eta teknikak nola erabili behar dituen azaltzen du, erabilpen horren arrazoiak azaldu gabe. Bide hau egokia izan daiteke prozeduren mekanika ikasteko, baina ez era autonomoan eta estrategikoan erabiltzeko.
- Saiakera arrazoitua: Irakasleak prozeduren urratsak eta teknikak nola erabili behar dituzten azaltzen du, erabilpen horren arrazoiak aipatuz. Bide hau egokiagoa da prozedurak era iraunkorragoan eta estrategikoan erabiltzeko.
- Saiakera metakognitiboa: Irakasleak, prozeduren erabilpenaren arrazoiak emateaz gainera, prozedura horien erabilpenari buruzko kontzientzia eta prozedura horiek era autonomoan erabiltzeko bideak erakusten ditu. Bide hau da prozedurak era autonomoan eta estrategikoan erabiltzen ikasteko egokiena.

Oharra: Saiakera metakognitiboa gauzatu ahal izateko, ikaslearen heldutasun kognitiboa beharrezkoa da.

b) Irakasleak eskaintzen duen laguntzaren edo ikaslearen **autonomia mailaren arabera**:

- Instrukzio esplizitua: Irakasleak erabiliko den prozeduraren urratsak eta teknikak azaltzen ditu, eta ikaslea irakasleak esandakoa egitera mugatzen da.
- Jarduera dialogikoa: Irakaslearen ardura da prozedurak erabiltzen ikastea, baina horretarako irakaslearen laguntza behar du. Irakaslearen inizatibaz, ikaslearen eta irakaslearen artean elkarrizketa sortzen da. Irakaslearen eginkizuna da, ikaslearen eskaeraren arabera, prozeduraren urratsak eta teknikak azaltzea eta aplikatzen laguntzea.
- Jarduera gidatua: Irakasleak erabiliko den prozeduraren urratsak eta teknikak azaltzen ditu eta, horrekin batera, prozedura hori aplikatzerakoan jarraitu beharreko gida (galderak, indikadoreak...).
- Jarduera kooperatiboa: Instrukzio esplizituaren, jarduera dialogikoaren zein gidatuaren bideetan oinarrituz, ikaslea bakarka aritu ordez, gelakideekin batera, bakoitzak bete behar dituen eginkizunak banatuz, aplikatzen da prozedura.

Oharra: Prozedurak aplikatzen ikasteko era desberdin hauen artean, guztiak dira erabilgarriak, beti ere ikaslearen autonomia eta autorregulazioa helburu izanik.

6.2. Aniztasunaren trataera eta ikasteko era pertsonala

Artxibo honetan proposatzen diren prozeduren urratsak baliagarriak izan daitezke ikasle guztientzat, baina beti ere kontuan hartuz ikasle bakoitzak, dituen gaitasunetan, aurre-ezagutzetan eta motibazioan oinarrituz, bere erara egingo dituela urrats horiek eta bere erara eraikitzen dituela ezagutzak, erabiltzen dituela prozedurak eta barneratzen dituela jarrerak. Aniztasunaren trataeraren printzipioa ikasle guztiekin aplikagarria eta aplikatu beharrekoa da, baldin eta irakaskuntza-ikaskuntza prozesua ikasle bakoitzaren ezaugarrietara egokitu nahi bada eta, azken batean, emaitza onak lortu nahi badira.

Aniztasunaren trataeraren printzipioa baliagarria da unean uneko ikaskuntza-prozesuak ondo bideratzeko, baina baita ere bizitza guztirako baliagarria den ikasteko era pertsonala eraikitzeko. Ikasteko era pertsonalaren helburua, ikaslearen ikaskuntza-prozesuak heteronomia-egoeratik, pausoz pauso, bere ezaugarrien arabera autonomia-egoerara bideratzen laguntzea da. Ikasle bakoitzak bere bidea egin ahal izateko irakaslearen gidaritza beharko du informazioa eskuratzen eta kudeatzen ikasteko, informazioa eta emozioak ulertzeko eta adierazteko, informazioa eta emozioak baloratzeko eta adierazteko, informazioa eta emozioak sortzeko, ideiak gauzatzeko, taldean era kooperatiboan eta kolaboratiboan aritzeko, gatazkak konpontzeko, ikaskuntza-prozesuak auto-erregulatzeko, etab. Irakaslearen gidaritza beharrekoa da, ikasle bakoitzaren ezaugarrietara egokituz, baina gidaritza horren xedea pausoz pauso ikaslearen ikasteko era pertsonala eta autonomia garatzea da.

Aurrekoak ikasle guztientzat balio du, baina ikasteko zailtasunak dituen ikaslearen kasuan, Artxibo honetan proposatzen diren prozeduren urratsak, irakaslearentzat erreferentzia lagungarria izan daitezke ikaslearen ikasteko zailtasunaren diagnostikoa egiteko eta horren arabera trataera zehatza finkatzeko. Alde horretatik, Artxibo honen erabilpena lagungarria izan daiteke ikasteko zailtasunak dituzten ikasleentzat curriculum-egokitzapenak egiteko. Era berean, egiten den proposamena, Ikasteko Diseinu Unibertsalaren bidetik urratsak emateko (Universal Design for Learning)⁴ eta Banakako Hezkuntza Errefortzurako Plana (Plan Individual de Refuerzo Educativo, PIRE) prestatzeko baliagarria izan daiteke.

6.3. Ebaluazioa

Artxibo honetan irakaslearen eta ikaslearen ebaluazioa bideratzeko irizpideak proposatzen dira.

Irakaslearentzat norberaren ebaluazioa egiteko irizpideak proposatzen dira. Irizpide horiek lagungarriak izan daitezke norberak dituen ahalmenen eta mugen kontzientzia hartzeko eta horren arabera hobetzeko bideak eta prestakuntza-beharrak aurre ikusteko eta planifikatzeko.

Ikaslea ebaluatzeko proposatzen diren ebaluazio-irizpideak eta lorpen-adierazleak (oinarrizkoa, tartekoa, aurreratua) baliagarriak dira Oinarrizko Hezkuntzako eta Batxilergoko maila desberdinetako ikasleentzat, baina irizpide eta lorpen-adierazle horiek aplikatzeko erabiliko beharreko proben atazak, ikasmaila bakoitzeko ikaslearen ezaugarrietara egokitu beharko dira.

Erabiliko diren testuek (ahozkoek, idatzizkoek zein digitalek) eta euskarriek garapen kognitiboari dagokion gaitasun-maila kontuan hartu beharko dute, normalean adinarekin edo ikasmilarekin lotuta. Bestela esanda, ataza bera proposatu, ekoiztu eta baloratzeko orduan, ikaslearen adina kontuan hartuko da.

⁴<http://www.educadua.es/>

ikasleak, testuinguruaren arabera, erreferente edo objektu beraren trataera modu ezberdinean ekoiztuko du, garapen kognitiboaren arabera, eta azkeneko hau normalean adinarekin edo/eta ikasmailarekin lotuta egongo da.

Adibide gisa, esan daiteke 5 urteko ikasle batek irakasleak kontatu dion ipuintxoa hiruzpalau hitz erabiliz laburtu dezakeela. 10 urteko ikasle bati, aldiz, ipuin baten laburpena egiteko esaldi batzuk sortzea eskatuko zaio. Eta 16 urteko ikasle bati testu akademiko baten laburpena egiteko, ideia nagusiak era ordenatuan, ahoz zein idatziz, aurkeztea eskatuko zaio. Ebaluazio-irizpidearen lorpen-adierazleen aplikazioa desberdina izango da testuaren zailtasuna, luzera, eskakizuna eta zuzentzeko irizpideen arabera.

Irizpide horiek baliagarriak izan daitezke zertifikazio- eta diagnostiko-funtzioetarako eta barne- zein kanpo-ebaluaziorako. Beti ere kontuan hartu behar da irizpide horiek ezin direla hutsean ebaluatu, ez dagoelako edukirik gabeko prozedurarik eta jarrerarik. Ebaluatzeke era bakarra, arlo eta ikasgaien edukien ebaluazioren bidez egitea da. Ebaluazio horretan garrantzizkoa izango da batez ere ikaslearen ataza ekoiztuetan oinarritzea, eta ez hainbeste era hartzailean eman litezkeen ekoizpenen atazetan. Bestela esanda, ikasleek sorturiko edo eginiko lanetan oinarrituta egon beharko luke. Artxibo honen atal bakoitzaren bukaeran proposatzen diren ebaluazio-irizpideak eta lorpen-adierazleen taulek bide horretan eragitea dute helburu.

Jarduerak bere osotasunean ebaluatu behar dira eta osotasun horren osagai bat izango da zehar-konpetentziak garatzeko prozedurak eta jarrerak nola menderatzen dituen eta barneratu dituen ebaluatzea. Ebaluazio horrek funtzio formatiboa beteko du irakaskuntza-ikaskuntza prozesuaren barneko jarraipena eta autorregulazioa egiten denean. Eta funtzio zertifikatiboa edo sumatiboa prozesuaren bukaeran, baliabideen konpetentziaren lorpena ebaluatzen denean. Arlo eta ikasgai guztien ebaluazio horien barnean integratu behar dira zehar-konpetentziak garatzeko prozeduren eta jarreraren ebaluazioa.

Sarrera honetan behin eta berriro aipatu da oinarrizko zehar-konpetentzien arteko harremana dinamikoa dela eta denak beharrezkoak direla ekintzak gauzatzeko. Hala ere, zehar-konpetentzia bakoitzaren barne-zein kanpo-ebaluazioa egiteko eta emaitzak adierazteko, lagungarria izan daiteke ondorengo taulan oinarrizko zehar-konpetentzien eta Artxibo honetako atalen artean egiten den lotura. Bestetik, zehar-konpetentzia guztiak ikaslearen metakognizioaren eta irakaslearen edo gurasoen behaketaren bidez ebaluatu daitezke, baina ezin dira guztiak ebaluazio-proba objektiboen bidez ebaluatu.

Oinarrizko zehar-konpetentziak	Ebaluatzeke erak				
	Au	Ko	Be/I	Be/G	Pro
1. Ikasten eta pentsatzen ikasteko konpetentzia	X	X	X		X
2. Ekimenerako eta espiritu ekintzailerako konpetentzia	X	X	X	X	
3. Elkarbizitzarako konpetentzia	X	X	X	X	
4. Norbera izaten ikasteko konpetentzia	X	X	X	X	
5. Hitzezko, hitzik gabeko eta komunikazio digitalerako konpetentzia	X	X	X		X

Ebaluatze erak:

Au = Ikaslearen metakognizioaren bidezko autoebaluazioa

Ko = Kideen arteko koebaluazioa

Be/I = Irakaslearen behaketa

Be/G = Gurasoen behaketa (tutoretza...)

Pro = Proba objektiboak

Oinarrizko zehar-konpetentziak ebaluatze erak

Oinarrizko zehar-konpetentziak ebaluatze era desberdinak daude. Edozein kasutan ere, ebaluazioak ikaslearen ekoizpena ebaluatu behar du. Bestela esanda, ikasleak sorturiko elementuak izango dira ebaluazioaren oinarrian; egokia bada ere, ez da nahikoa Aukera Anitzeko Galderen bidez soilik neurtzea. Izan ere, zehar-konpetentziak neurtzeko beste bide batzuk egokiagoak izan daitezke.

Ebaluazioak funtzio edo zertarako desberdinak bete ditzake (autoebaluazioa, diagnostikoa, formatiboa, sumatiboa). Bestetik, ebaluatzaileak kanpokoak (Administrazioa, nazioarteko erakundea,...)edo barnekoak (irakaslea, ikaslea, gurasoak..) izan daitezke. Aldagai horiek gurutzatuz ebaluatze era desberdinak ondorioztatzen dira. Edozein ebaluaziok irakaskuntza-ikaskuntza esanguratsua islatu beharko luke. Bestela esanda, ikaslea kompetentea dela erakusten duen ebaluazioa bideratu behar du. Edukien ezagutza-mailaren ebaluazioak soilik ez du bermatzen ikaslearen konpetentzia ebaluatzen ari garenik. Konpetentzien araberako ebaluazioak edukien ezagutza-maila bitarteko erabiliz, bizitzako ataza edo arazo-egoera erreal bati aurre egiteko duen gaitasuna neurtu behar du. Horretarako, zehar-konpetentziei dagokienez, ezinbestekoa izango da, prozedurak eta jarrerak eurak ebaluatuak izatea. Beti ere, oinarrizko diziplina konpetentzietan integratuta. Arazo-egoera edo hizkuntza-ataza batetik abiatuz, ikasmailaren arabera, zehar-konpetentziak baloratzeko hainbat jarrera edo prozedura neurtu daitezke ebaluazioa egitean, adibidez: 'sortu hitz teknikoen glosategi bat', 'definitu ondorengo hitzak', 'erakutsi mapa kontzeptualaren bidez...', 'sortu eskema bat ikusitako....(flipped classroom)', 'denbora-lerro baten bitartez erakutsi....' eta abar.

Bestalde, ebaluazioari begira, unitate didaktikoetan zehar-konpetentziak kontuan hartu behar dira, baina ez da nahikoa izango aipatze hutsa: ebaluatuko diren prozedurak eta jarrerak ere zehaztu behar dira. Horrela, metodologian ere eragin zuzena izango du, eta ikasleak instrukzio-hizkuntzan izan ditzakeen ulermen-arazoak eta horien ondorioak gainditzen lagunduko du.⁵

Sarrera honetan ezinezkoa da zehaztasunetan sartzea, baina irakasleak proba objektiboen bidez, sumatiboetan eta formatiboetan, zehar-konpetentzietako prozedurei eta jarrerei erreparatu behar diela azpimarratu nahi da. Lehentasuna, instrukzio-hizkuntzarekin loturiko Hitzeko eta Komunikazio digitalerako konpetentziei emanez, gainontzeko konpetentzia guztiak lortu ahal izateko bitartekoak baitira.

- Ikasleak berak, autoebaluazioaren bidez, eta ikasleen arteko koebaluazioaren bidez, oinarrizko zehar-konpetentzia guztien osagaien prozedurei eta jarrerei buruzko indarguneen eta ahulezien kontzientzia jaso dezake.
- Ikasleak zehar-konpetentzietan dituen indarguneen eta ahulezien informazioa jaso dezake irakasleak, ikaskuntza prozesuaren behaketaren bidez, eta aldiro-aldiro berriazko proba objektiboak eginez, sumatiboak edo/eta formatiboak.

⁵ Ikus Unitate Didaktikoen Gida: <http://heziberri.beritzegunenagusia.eus/1-unitate-didaktikoak-egiteko-eta-ebaluatze-gida/>

- Gurasoek, aldiz, beraien seme-alabak elkarrekin bizitzen ikasteko, norbera izaten ikasteko eta egiten eta ekiten ikasteko zehar-konpetentziei buruzko informazio esanguratsua eman dezakete. Esparru horietan irakasleen eta ikasleen ebaluazioak osagarriak izan daitezke.
- Barne- edo kanpo-ebaluazioko diagnostiko probak egiteko erabil daitezke. Proba horietan erabilgarrienak izango direnak honako hauek dira: Ikasten eta pentsatzen ikasteko eta Hitzeko eta Komunikazio digitalerako konpetentziak ebaluatzeko. Gainontzeko zehar konpetentziak ebaluatzeko (<Hitzik gabeko komunikazioa>, <Elkarrekin bizitzeko>, <Norbera izateko> eta <Ekintzailtza>), ikaslearen autoebaluazioa, koebaluazioa edota irakasleen/gurasoen behaketa subjektiboa erabil daitezke. Oinarrizko zehar-konpetentzia guztiak ebaluatuko badira, proba objektiboen eta subjektiboen arteko osagarritasuna kontuan hartu behar da.

1. IKASTEN ETA PENTSATZEN IKASI

SARRERA

Ikasten eta pentsatzen ikasteko konpetentzia funtsezkoa da konpetentzia giltzarri guztiak erdiesteko eta bizi osoan etengabeko prestakuntza lantzeko. Testuinguru formalean, ez-formalean eta informalean gauzatzen da etengabeko prestakuntza.

Europako Batzordeak (2006) honela definitu du "ikasten ikasteko" konpetentzia:

"Ikaskuntzari ekiteko eta ikasten saiatzeko trebetasuna da, nork bere ikaskuntza antolatzea eta denbora eta informazioa eraginkortasunez kudeatzeko, bai bakarka, bai taldeka. Konpetentzia hau izateko, nork bere ikaskuntza-prozesuaz jabetu behar du, ezinbestekoa da ikasle bakoitzaren ikaste-beharrizanez jabetzea, eskura dauden aukerak zehaztu behar dira eta oztupoak gainditzeko gai izan behar da, ikaskuntza arrakastaz amaitzeko."

175/2007 Errege Dekretuak, Euskal Autonomia Erkidegoko Oinarriko Hezkuntzaren curriculumak sortu eta ezartzekoak, honela azaltzen du "ikasten eta pentsatzen ikasteko" konpetentzia 6.2. artikuluan:

"Ikasten eta pentsatzen ikastea, informazioa interpretatzen, sortzen eta ebaluatzen ikasiz, erabakiak hartzen eta arazoak konpontzen ikastea, ikasketa- eta lan-ohiturak eta ikasketa-estrategiak barneratuz, eta jakintza zientifikoko eta matematikoko metodoak aplikatzen ikastea, ezagutzaren eta esperientziaren eremu ezberdinetan arazoak identifikatzeko eta konpontzeko"

Errealitaterako lehenengo hurbilketa holistikoa da, eta intuizioz egiten da, orokorki, emozioaren partaidetza handiarekin. Oinarri horren gainean pentsamendu arrazional analitiko eta kritikoa erabiltzen da (pentsamendu konbergentea), pentsamendu intuitiboa onartzeko edo baztertzeke. Sormenezko pentsamendua (pentsamendu dibergentea), era berean, ez da ezerezetik sortzen, pentsamendu intuitiboa eta arrazionala nahastuz baizik. Orain, banan-banan aztertuko ditugu errealitatera hurbiltzeko moduak, baina praktikan, pentsamendu intuitiboa, analitikoa, kritikoa eta sormenezkoa lotuta daude eta sekuentzia bat osatzen dute. Hala ere, trebetasun horiek banaka eta sistematikoki landu daitezke, berariazko prozeduren eta tekniken bitartez.

Ikasten eta pentsatzen ikasteko xede handi hori ez da bat-batean lortuko, esku-hartze kontziente, programatu, etengabe eta ebaluagarri baten bitartez baizik.

"Ikasten eta pentsatzen ikasteko" konpetentziak, orain azalduko ditugun osagaiez gain, osagai horiei guztiei zeharka eragiten dien beste osagai bat barne hartzen du, norberaren ikaskuntza-prozesu propioak kudeatzearen eta erregulatzearen kontzientziaren osagai metakognitiboa, eta osagai hori norbera izaten ikasteko konpetentzian adierazten da argiro. Azkenik, konpetentzietan oinarritutako hezkuntzaren ikuspegitik, funtsezkoa da erabakiak hartzeko prozesura transferitzea ikasitakoa eta arazo-egoerak konpontzeko erabiltzea. Hori horrela izanda, ikasitakoa askotariko egoeratarako transferitzeko eta hainbat inguruetan aplikatzeko adibideak proposatu behar dira.

Konpetentziaren osagaiak

Konpetentzia honen osagaien artean, honako trebetasun edo abilezia hauek nabarmentzen dira:

1. osagaia: hainbat iturritan (inprimatuak, ahozkoak, ikus-entzunezkoak, digitalak...) informazioa bilatzea, aukeratzea eta erregistratzea, eta iturrien egokitasuna ebaluatzea

Datuen edo elementuen multzo bat da "informazioa", errealitateari esanahia emateko baliagarri izan daitekeena, hura hautematen edo interpretatzen den neurrian. Informazio-iturriak bizitza bera bezain askotarikoak dira, eta zentzumen guztiak dira haien kanalak.

Honako hauek dira informazio lortzeko ohiko urratsak:

1. Informazioaren **beharrizana eta helburuak zehaztea**: Zertarako behar dut informazioa? Zer informazio behar dut? Zer informazio dut eta zein dut baliagarri? Zer zehaztasun izan behar du informazioak?
2. Bilaketaren **baldintzak zehaztea**: gaia, lotutako gaiak, hitz giltzarriak, argitaratze-data, hizkuntza, egileak eta gainerakoak.
3. **Iturria eta bilaketa-modalitatea hautatzea**: aurretiko ezagutzak, behaketa, ahozko euskarriak (inkestak, elkarrizketak...), euskarri idatziak (hiztegiak, entziklopediak, liburutegietako katalogoak, bibliografia-fitxak...), euskarri elektronikoak eta hipertextualak...
4. **Lortutako informazioa balioestea eta hautatzea**: betetzen al ditu lortutako informazioak aurrez ezarritako beharrizanak eta helburuak?
5. **Lortutako informazioa gordetzea eta, horrela behar badu, zabaltzea**: bilaketa-modalitate eta euskarri bakoitzari dagozkion prozedurak erabili behar dira.

Gaur egun, informazioaren eta komunikazioaren teknologiei esker, era esponentzian handitu da eskuragarri dugun informazio multzoa, eta bizkortu egin dira informazioa aurkitzeko moduak. Informazioa eskuratzea errazten dute euskarri berriek, baina prozedura egokiak erabili behar dira birtualtasun hori errealitate bihurtzeko, informazio baliagarria eta fidagarria eskuratzeko eta informazio-metan ez galtzeko.

Osagai honen balio eta jarrera nabarmenak dira jakintzarekiko jakin-mina izatea eta, behaketaren bidez, ezagutza bilatzea, informazioa gordetzeko antolamendu egokia izatea eta ikastea errazteko ingurunea sortzea, hainbat iturritan ulermenezko bilaketak egitea eta, horren bidez, ikaskuntzaz gozatzea, norberak gogoko duelako ikastea eta informatuta izatea.

2. osagaia: informazioa ulertzea, buruz ikastea, eta ulertutakoa adieraztea (pentsamendu analitikoa)

Irakasteko eta ikasteko prozesuaren funtsezko fasea da informazioa ulertzea, ulertu beharra baitago jakiteko. Jakina da ikasleek, maiz, ez dutela ikasten, ulertzeko zailtasunak dituztelako eta ulertze-erroreak izaten dituztelako. Zerbait ulertu den jakiteko irizpiderik fidagarriena da ikustea norbait gai dela ikasi duen hori erabiltzeko eta aplikatzeko. Ikasten eta pentsatzen ikasteko konpetentzia lantzean, curriculum-edukiak (adierazpen, prozedura eta jarrerazkoak) menderatu eta barneratuko ditu ikasleak, ekintzak, gertaerak eta teoriak aztertuko ditu, eta ulertu duela erakutsiko du esaten eta egiten duen guztian.

Informazio argia eman behar zaie ikasleei, hori baita ulertzea errazteko bidea, eta, orobat, haien garapen-mailara eta aurrez dituzten ezagutzetara egokitutako informazioa eman behar zaie.

Informazioa modu adierazgarrian interpretatzeko konpetentzia eskuratzen da norberak argi eta garbi ulertzen dituen era guztietako ezagutzak (berriak edo norberak ikasgai jakin bati buruz aurretik dituen ezagutzen osagarriak), haiek modu pertsonal eta ulergarrian azaltzen dituen, eta beste egoera batzuetara estrapola ditzakeenean. Konpetentzia horren barnean, prozesatu egin behar da informazioa – hau da, informazioa eskuratzeko, irudikatzeko, eraldatzeko, gordetzeko eta nahierara berreskuratzeko gai izan behar du norberak–; eta horrez gainera, oinarriko prozesu mentalak gauzatu behar dira, hau da, norberak gai izan behar du argudioen elementuak identifikatzeko, antzekotasunak eta ezberdintasunak alderatzeko, ezaugarri komunak araberako sailkapenak egiteko, zatiak eta osotasuna erlazionatzeko, zatiak berrantolatu eta ikuspegi berri bat emateko, informazioa irizpide jakinen arabera sekuentziatzeko, eta, azkenik, ideien eta jokabidearen oinarrian zer arrazoi eta ondorio dauden aztertze. Ikasten ikasteko, eragiketa mental horien prozedurak erabili behar dituzte ikasleek, eta, horrekin batera, ikasteko hainbat teknika baliatu behar dituzte; hala nola azpimarratzea, oharrak hartzea, kontzeptuzko eskemak eta mapak egitea, denbora-lineak eta mnemoteknia.

Ulertutakoa adieraziz edo jakinaraziz baino ezin da behatu eta ebaluatu eragiketa mentalen bidez osatutako irudikapenen emaitza. Ikasleek zer neurritan ulertu duten jakingo dugu beren hitzez adierazten dutenean ulertu beharrekoa, ulertu beharreko hori deskribatzen, definitzen, laburbiltzen eta aurkezten dutenean, ikasitakoa erabiltzen dutenean eta ikasitako hori beste egoera batzuetara transferitzen dutenean. Edonola ere, informazioaren ulermen-maila mailakatua izango da beti. Errealitatearen ulermena mugatua da beti, eta hura ulertzetik gertuago edo urrunago gera daitezke ikasleak.

Osagai honekin lotutako balioen eta jarreraren artean, honako hauek nabarmen daitezke: ezagutza bilatzea ikerketa sistematikoaren eta intuizioaren bitartez, errealitatea hobeto ulertzeko; ulermen-akatsak naturaltasunez onartzea; eta ideiak eta datuak jakinarazi eta trukatu nahi izatea.

3. osagaia: informazioa ebaluatzea eta nola ebaluatu den adieraztea (pentsamendu kritikoa)

Informazioa ebaluatzeko parametroak askotarikoak dira oso: iturrien fidagarritasuna, objektibotasuna, argitasuna, sormena, balio estetikoak, balio etikoak eta beste hainbat alderdi balora daitezke. Informazioa ebaluatzeko hartutako irizpidea, kasu honetan, argudioen eta arrazoibidearen logika erabiltzea da, baita horren pertsuasio-indarra ere.

Egunero izaten dira eztabaidatzeko eta iritziak kontrastatzeko egoerak, bai kaleko eguneroko bizitzan – elkarrizketa, bilera eta hedabideetan–, bai bizitza akademikoan, zalantzak eta interpretazio kontrajarriak argitzeko. Argudioak erabili eta ebaluatzeko prozedurek garrantzi handia dute eguneroko bizitzan, bizitza akademikoan eta lan-esparruan. Ondorio faltsuak ateratzen dira maiz, premisak faltsuak direlako edo arrazoibideak zuzenak ez direlako. Pentsamendu kritikoaren gaitasun behar-beharrezko hori garatzeko, jakintza zorrotzaren arauak ezagutu behar dira eta ilusioaren zein falaziaren engainuak hauteman behar dira.

Informazioa ebaluatzeko konpetentzia izango du ikasleak, baldin eta gai baldin bada ideien sendotasuna eta ekintzen baliozkotasuna arretaz aztertzeko, ondoren horiek onartu edo baztertzeko. Ebaluazioak hauek behar ditu funtsean: a) pentsamendu kritikoaren hainbat trebetasun gauzatzea; hala nola informazio-iturri bat fidagarria ote den ikertzea, gertatzen dena zerk eragiten duen interpretatzea, izan litezkeen ondorioak aurreikustea, emaitzak orokortzea, arrazoiei buruz analogikoki arrazoitzea eta ondorioak ateratzea alde aurretik formulatutako premisak oinarri hartuta; b) kanpoko irizpide objektiboak eta adituen ikuspuntuak baliatzea, batez ere gaiari buruzko ezagutzarik ez badago; c) argudio baten alde onen eta txarren gaineko azterketaren aurrean jarrera mental irekia, malgua, zintzoa eta gogoetatsua ezaugarri duen bizi-estiloa izatea, eta, horrez gain, aldatzeko jarrera ona izatea, baldin eta egindako balorazioaren gaineko ebidentzia berriak agertzen baldin badira. Trebetasun horiek guztiek printzipio komun bat dute; izan ere, judizio bat onartu aurretik, arrazoi sendoetan oinarrituta dagoela egiaztatu behar da, eta horrela izan ezean, ez da onartu behar. Konpetentzia hori funtsezkoa da informazio berria ondorioztatzeko, norberaren eta lanbidearen eginkizunak egoki gauzatzeko, eta xedeak eraginkortasun handiz lortzeko.

Gaur egun, azaldutako ikuspegia indarrean den arren, aberastu egin da argudiatzearen esparrua, komunikazioaren ikuspegi pragmatiko eta soziokulturalaren haritik. Ikuspegi horrek, argudioen arrazoizkotasuna ez ezik, haien eraginkortasuna eta pertsuasio-indarra zein diskurtsoaren dimentsio afektiboa ere balioesten ditu. Kasu guztietan, solaskidea behar duen gizarte-ekintza bat da argudiatzea, eta komunikazio dialogikoko egoera batean gauzatzen da, hizkuntza diskurtsiboaren bitartez. Osagai pragmatiko-diskurtsiboak hiru dimentsio ditu, soziolinguistikoa (mezuak hainbat gizarte-testuingurutan egoki sortu eta jasotzeari dagokion dimentsioa da), pragmatikoa (mikrofuntzio komunikatiboak eta interakzio-eskemak hartzen ditu), eta diskurtsiboa (makrofuntzio testualak eta genero diskurtsiboekin lotutako gaiak hartzen ditu).

Osagai pragmatiko-diskurtsiboaren balio eta jarreraren artean, nabarmentzekoa da pentsamendu logikoaren arrazoizkotasunaren balioa, emozioak arrazoiaren zein komunikazio zorrotzaren ikuspegitik kontrastatzen dituen aldetik.

1.1. INFORMAZIOA ESKURATZEKO ETA KUDEATZEKO PROZEDURAK ETA JARRERAK

Informazioaren fenomenoak alde askotatik aztertuta izan da: fisika, biologia, linguistika, komunikazioaren teoria, psikologia kognitiboa, teknologia, termodinamika, soziologia, ekonomia, politika, hezkuntza, etab. Begirada horiek bata bestearen osagarriak eta lagungarriak dira informazioaren fenomenoak osotasunez ulertzeko.

Hezkuntzaren ikuspegitik, aipatu zientzia horien ekarpenak integratuz, informazioa produktu eta prozesu modura begira daiteke. Produktu modura informazioak izaera objektiboa hartzen du eta arlo/ikasgai desberdinetako curriculumaren edukietan gauzatzen da. Prozesu modura informazioak izaera subjektiboa hartzen du eta informazio objektibo hori ikasleak nola bereganatzen eta ezagutza bihurtzen duen aztertzen da.

Atal honetan, informazioa objektu modura hartuko da. Ondorengoetan, informazioaren ulermena, balorazioa eta sormena aztertzen direnean, prozesu modura hartuko da. Baina objektu gisa ere, hezkuntzaren esparruan, badira hainbat arazo:

- Zein irizpidetan oinarrituz **hautatu** behar da irakaskuntza-ikaskuntza prozesuaren lehengai den informazioa? Galdera eta arazo honen erantzuna curriculumaren teoriak eta praktikak eman dezake.
- Zein dira irakaskuntza-ikaskuntzan, egoeraren eta arazoaren arabera, informazioa aukeratzeko erabiltzen diren prozedurak? Alegia, nola identifikatzen ditugu beharrak? Nola eskuratzen dugu informazioa? Zeren arabera onesten dugu informazio bat edo bestea? Galdera eta arazo hauek informazioaren dokumentazioaren esparrukoak dira. Esparru horretan kokatzen da atal honen zeregina.

Informazioa ideia bat, sentimendu bat, datu bat, iritzi bat, kontzeptu bat, esplikazio bat ... izan daiteke. Informazioa eman diezaguke keinu batek, pertsona batek hitz egitean darabilen intonazioak, zeinu edo kolore batek, aditu batek, lagun batek... Informazioa aurki dezakegu norberaren barruan (ezagutzak, esperientziak...); besteekin aurrez aurre nahiz askotariko bitartekoekin interakzioan; edota beste hirugarren batek euskarri aniztan jarritako testuetan. Informazio hori ezagutza bihurtzea norberaren baitan geratzen da, eta bide hori egiteko zenbait prozedura ezinbesteko dira.

Informazioa eskuratzeko bi sarrera nagusi daude: entzumenaren bidez jasotzen den hitzezko informazioa (garunaren ezker aldea) eta ikusmenaren bidez espazioan jasotzen den informazioa (garunaren eskuin aldea). Bi sarrera hauek bata bestearen osagarriak dira informazioa prozesatzeko, baina sarrera horietako baten ala bestearen nagusitasunaren arabera, irakaskuntza-ikaskuntza prozesuetan kontuan hartzekoa den pertsonen arteko aniztasun handia dago. Ikaskuntza Unibertsalaren Diseinuak⁶, informazioa ikasle guztiak baldintza egokietan jaso ahal izateko era desberdinetan aurkeztea proposatzen du (ikusmenean, entzumenean ala ukimenean oinarrituz) eta ikasle bakoitzaren ezaugarrietara egokituz (irudiaren eta

⁶ CAST (2011): *Universal Design for Learning Guidelines version 2.0*. Wakefield, MA: Author (gaztelaniako itzulpena, 2013)

letraren tamaina, soinuaren bolumena eta abiadura). Printzipio hau, ikasle bakoitzaren pertzepzio era nagusiaren arabera, aplikagarria da ikasle guztientzat, baina bereziki ikusmen- edo entzumen-arazoak dituzten ikasleentzat. Irudiak, grafikoak, animazioa, bideoa eta testua batera aurkezten dituen multimedia formatua oso egokia da ikasle guztiek informazioa era egokian jaso ahal izateko.

Jarraian aurkeztuko den proposamena hiru multzotan antolatuko da: a) Informazioa identifikatzeko eta eskura ekartzeko prozedurak; b) Informazio-iturriak jasotzeko eta biltegitzeko prozedurak; c) Era guztietako informazio-iturrien egokitasuna ebaluatzeko prozedurak.

Informazioa eskuratzeko garaian badago estrategia komun bat, jarraian doan diagramak laburbil dezakeena.

INFORMAZIOA ESKURATZEKO ESTRATEGIA

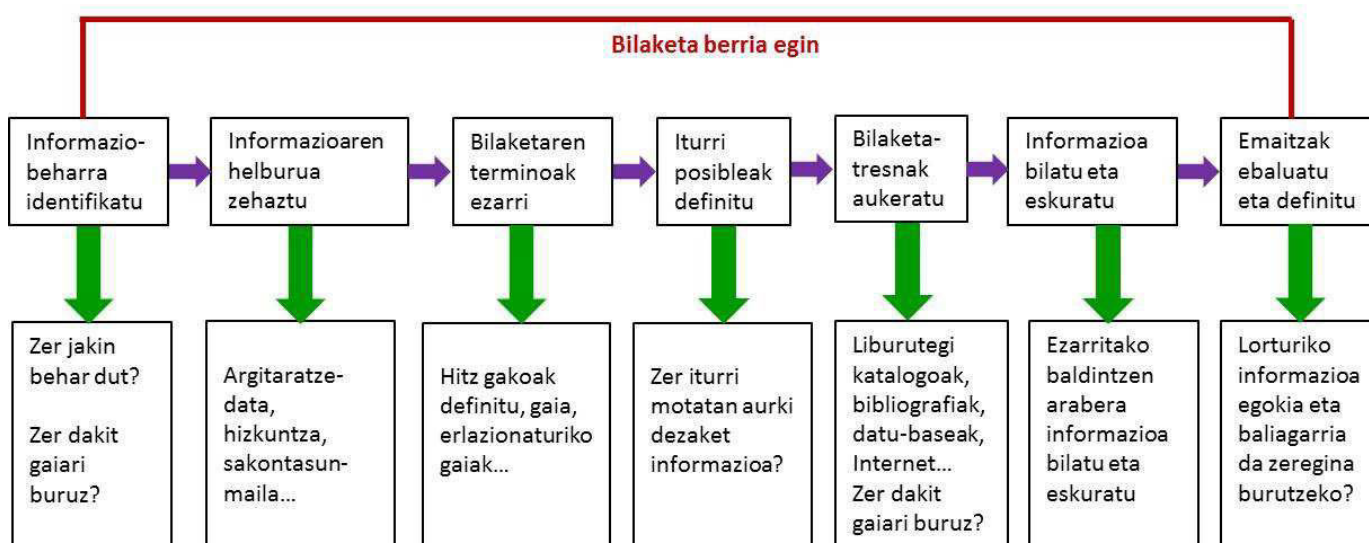

Egun, IKT euskarriek esker bereziki, lehen ez bezala, era guztietako informazioak bilduta daude internet sarean eta edonork eskura ditzake. Baina eskuragarri izatetik benetan eskuratzera pasatzeko bidea egin behar da. Informaziotik ezagutzara eta ezagutzatik erabilpenera iristea da egin beharreko bidea kompetentzia bihurtzeko, alabaina ibilbide horren abiapuntua informazio egokia eskuratzetik hasten da. Lehen urrats hori sendoa ez bada, beste urrats guztien oinarriak ahulak izango dira. Urrats hau, beraz, garrantzi handikoa da.

1.1.1. INFORMAZIOA IDENTIFIKATZEA ETA EGOKITASUNA EBALUATZEA

Informazioa eskuratzen hasi aurretik, informazioa horri buruzko ondorengo urratsak ematea komeni da:

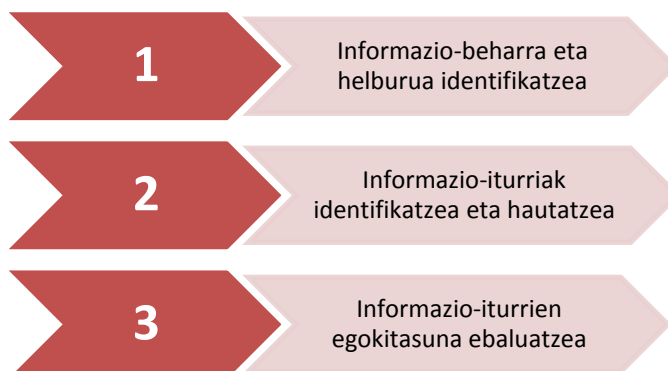

1.1.1.1. INFORMAZIO-BEHARRA IDENTIFIKATZEA

AZALPENA	
Definizioa	Beharra
<p>Egoera izango da beti markatuko duena zertarako behar dugun informazioa, zer informazio behar dugun, zer egin informazio horrekin, nori komunikatu behar diogun, nola komunikatu behar dugun, informazioaren tratamendurako prozeduraren faseetatik zein hartu behar den aintzat eta zein ez, zeregin komunikatiboa bakarka burutu behar dugun edo kooperazioan.</p>	<p>Informazio-bilaketaren premia definitzen duten parametroak zehaztea, premia hori asetzeak eskatzen dituen erabakiak eraginkortasunez hartzeko.</p> <ol style="list-style-type: none"> 1. Informazio beharra testuinguru edo egoera jakin batean identifikatu. 2. Helburua zehaztu, lortu behar edo nahi dena argi definituz. 3. Erabakia hartzera orientatuko duen plangintza prestatu. 4. Informazioak beharrak betetzen/asetzen dituela egiaztatu.

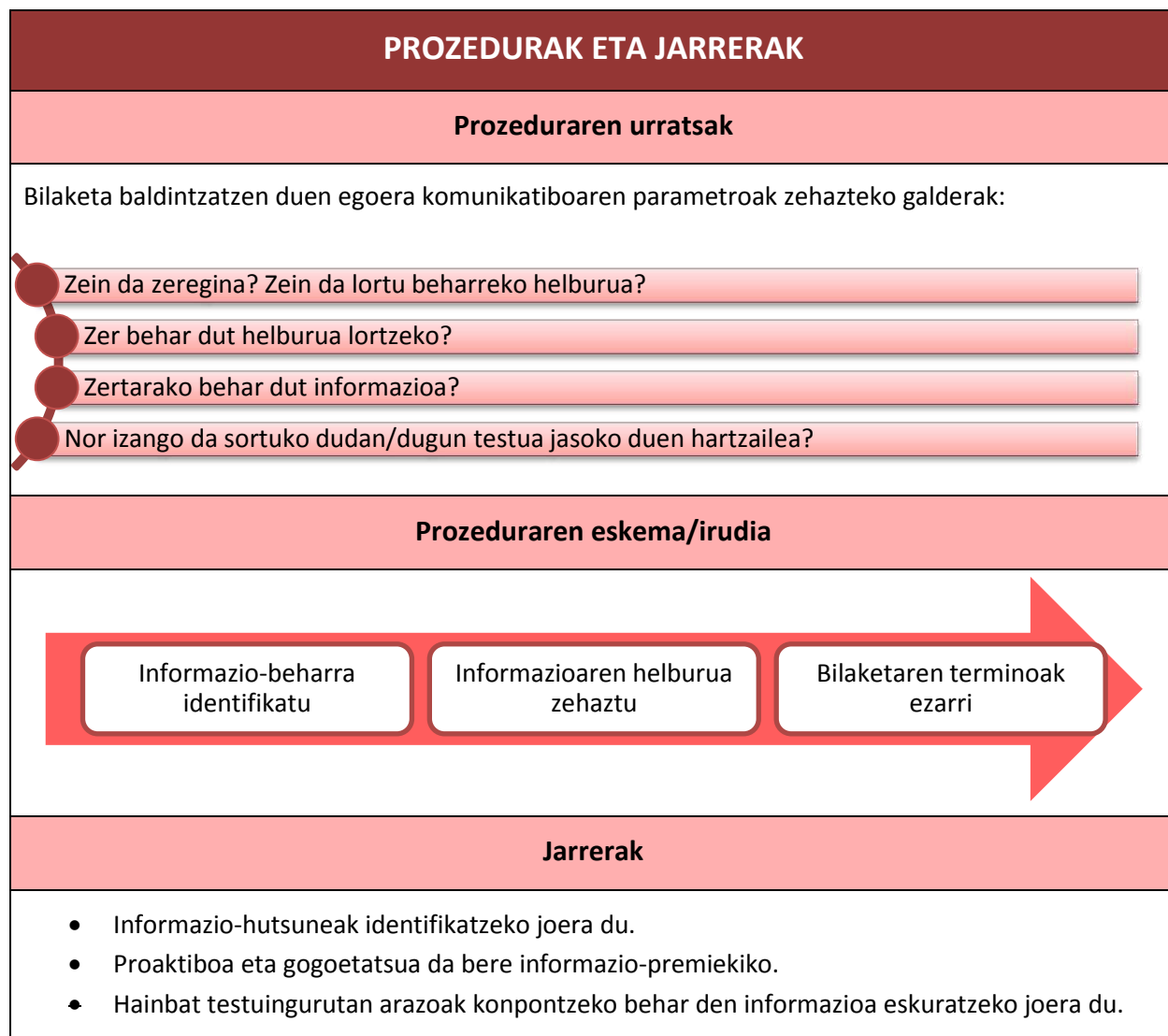

KOMUNIKAZIO-ADIERAZPENA

Hitzezkoa

Informazio-beharra identifikatzea	Identifying need of information	Identificar la necesidad de información
Zein?	Which?	¿Cuál?
Zer?	What?	¿Qué?
Zertarako?	What is it for?	¿Para qué?
Norentzat?	Who is it for?	¿Para quién?

Digitala/Multimedia

Prozeduraren ESKEMA modu digitalean irudikatuz.

1.1.1.2. ITURRIAK IDENTIFIKATZEA ETA HAUTATZEA

AZALPENA	
Definizioa	Beharra
<p>Informazioa lortzeko erabili beharreko bilaketa-ibilbide egokienak zehaztu eta aukeratzea, behar den informazioa lortzeko baliagarriak direnak hautatzeko irizpideak bermatuz. Informazio-iturri nagusi bi erabiltzen dira: Lehen mailako edo zuzenak, informazio berri eta originala dutenak, ikerketa edo neurri handi batean sorkuntzaren produktu direnak; Bigarren mailako edo moldatuak, lehen eskuko informazioa dutenak baina laburtu eta berrantolatuta. Lehen mailako iturrien edukietara hurbilketa errazteko disenatuak daude.</p>	<p>Ikaslea informazio-bilatzaile kompetente egitea, edozein dela informazioa lortzeko erabiliko duen euskarria.</p>

PROZEDURAK ETA JARRERAK
<p style="text-align: center;">Prozeduraren urratsak</p> <p>Informazio-iturriak hautatzeko urratsak:</p> <ol style="list-style-type: none"> 1 • Informazioa bilatzeko era guztietako iturriak ezagutu eta identifikatu 2 • Zeregina burutzeko erabilgarri direnak aukeratu <p>Iturrien identifikazioa eta hautaketa bideratzeko egoera komunikatiboaren parametroak zehazteko galderak:</p> <ul style="list-style-type: none"> • Zer informazio mota behar dut? Zer euskarri erabiliko dut? • Informazio-iturria zein motatakoa da? • Zer informazio mota ematen du? • Zein informazio-iturri da egokiena?

Interneten bilatzeko prozedurak:

- Bilaketak emaitzen arabera doitzen joan.
- Hiperesteka eta forma ez-linealetan aurkeztutako informazioa atzitu.
- Emaitzen kopurua mugatzen duten hitzak bilatu.
- Informazio-bilaketa zehatzak egiteko berariazko hiztegia hautatu.
- Bilaketa-estrategiak berariazko gailu, aplikazio edo bilaketa-tresna baten arabera egokitu.

Prozeduraren eskema/irudia**Teknikak**

Interneten bilaketak egiteko modu desberdinak daude, erabilitako bilatzailearen arabera *.

Bilatzaile orotan pausu hauek jarraitu behar dira:

- Bilatu nahi den hitza/k testu-kutxan idatzi eta "Bilatu" botoia sakatzea nahikoa da bilaketa egiteko. Hitz hurrenkeran aurretik garrantzitsuenak jartzea komeni da, emaitzak lehenesteko .
- Testua komatxo artean jarriz gero, emaitzak idatzitako ordenan dituzten erreferentziak lortuko dira.
- Bilaketa aurreratuak egiteko "komatxoak" erabiltzen dira, edota parametro gehiago erantsiz, besteak beste,
 - Zein baliabide mota: irudia, artxibo formatua, egile-eskubideak ...
 - Zein hizkuntzatan.
 - Nolako emaitza-kopurua.

** Ikus "Elebila", "DuckDuckGo" eta "Google" bilatzaileak, hurrenez hurren, erabiltzeko jarraibideak.*

Jarrerak

- Proaktiboa eta gogoetatsua da informazioa bilatzearen alde.
- Informazioa berreskuratzeko teknologia digitalen alderdi positiboak balioesten ditu.
- Baliabide teknologikoen bitartez egin daitezkeen bilaketen muga jakitun da.

KOMUNIKAZIO-ADIERAZPENA		
Hitzekoa		
Iturriak identifikatzea eta hautatzea	Identifying and selecting sources	Identificar y escoger las fuentes
Non?	Where?	¿Dónde?
Zer motatako?	What kind?	¿De qué clase/tipo?
Nola?	How?	¿Cómo?
Zeren bitartez?	In what way?	¿Mediante qué?
Zein?	Which one?	¿Cuál?
Digitala/Multimedia		
Interneten egindako bilaketa-emaitzak.		

1.1.1.3. ITURRIEN EGOKITASUNA EBALUATZEA

AZALPENA	
Definizioa	Beharra
<p>Informazio-iturrien jatorria eta ziurtasuna aurkitzean datza, lortutako datuak ebaluatuz eta emaitzetatik ondorioak ateraz. Horrela iturriaren baliagarritasuna ebaluatuko da, informazioaren bilaketa, erabilpen eta balorazioan irizpide objektibo eta subjektibo sendoz lan egin ahal izateko.</p>	<p>Maiz informazio bat ontzat ematen dugu haren jatorri eta fidagarritasuna egiaztatu gabe. Oso ohikoa da informazio-iturriak auzitan ez jartzea eta zenbaitetan ez gara ohartzen ikuspegi partzialetan oinarrituta daudela. Pentsamendu kritikoa sustatu nahi badugu ikasleengan, lehenbiziko eta ezinbesteko urratsa iturrien egokitasuna ebaluatzeko irizpide oinarritzko batzuk lantzeko bideak urratzea da.</p> <p>Behar honen premia Interneten bidez hedatzen den informazio-uholdearen eraginez areagotzen da.</p>

PROZEDURAK ETA JARRERAK
Prozeduraren urratsak
<p>Honako galderari erantzuteak lagunduko digu informazio-iturrien egokitasuna aztertzen:</p> <ul style="list-style-type: none"> ● Zer informazio-iturri ari gara ebaluatzen? ● Informazio-iturriarekin erlazionaturiko zer faktore ikertu behar dira? (egileak, datak, argitalpenak, tendentzia ideologikoa...) ● Faktore bakoitzaren inguruan zer emaitza lortu ditugu? ● Ikerketa-gaiarekiko zer garrantzia du faktore bakoitzak? ● Ba al da bestelako informazio-iturririk iritzi bera mantentzen duenik? Zein edo zeintzuk dira? ● Zer ondorio atera dezakegu Iturriaren fidagarritasunari buruz?

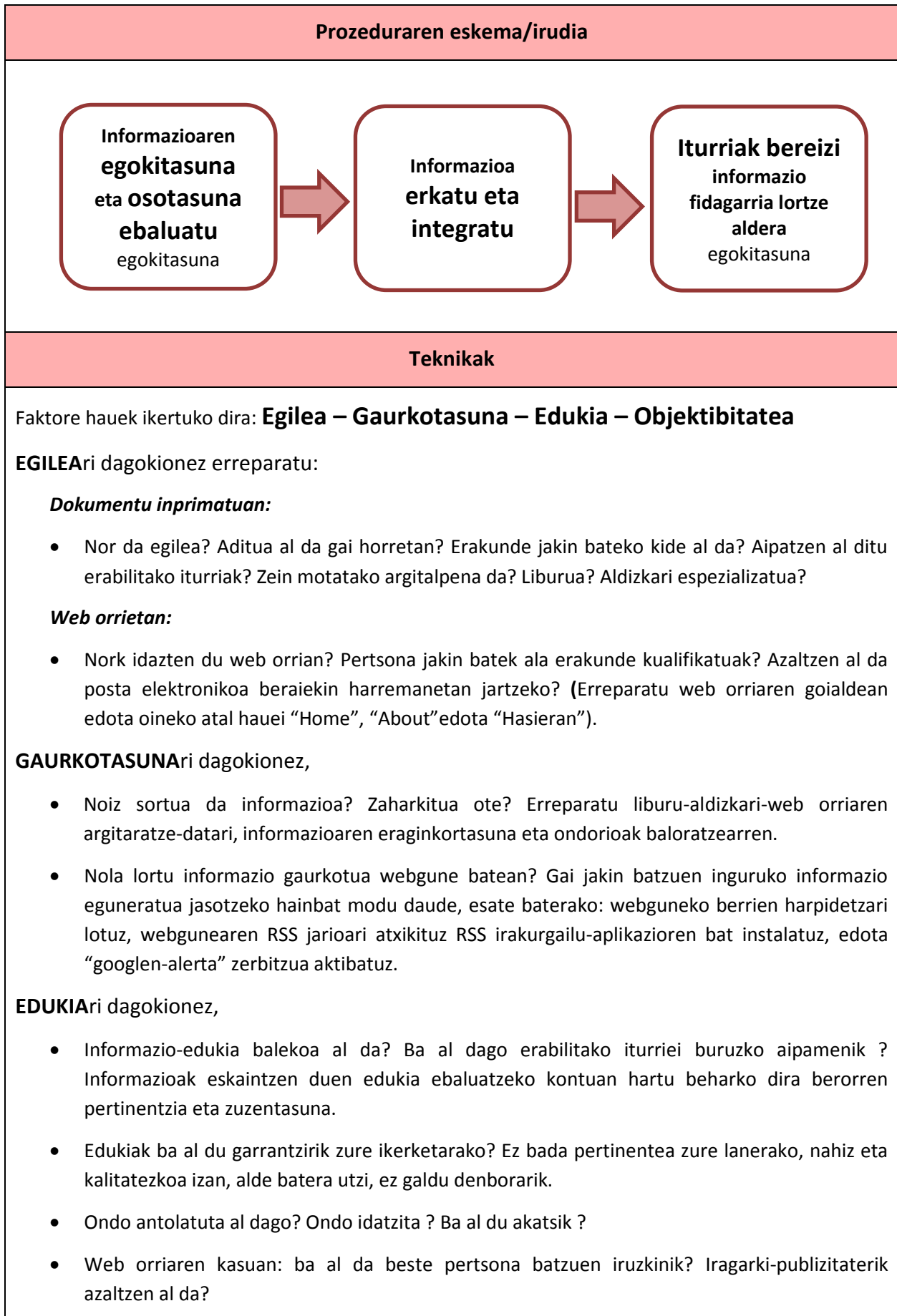

OBJEKTIBITATEAri dagokionez,

- Informazioa objektiboa-inpartziala- osatua-zuzena al da? Iritzi edota iruzkin okerrak al ditu?

Informazioa balekoa eta ikertua al da? Erreferentzia baliogarriak edota esteka sinesgarriak azaltzen al dira ?

Jarrerak

- Informazio-iturriak erkatzeko eta egiaztatzeko, hau da, informazioaren fidagarritasuna auzitan jartzeko ohitura du.
- Aurkitutako informazioekiko kritikoa da, hau da, jabetzen da informazioa ez dela beti neutrala izaten, manipulatu ere izan daitekeela.
- Aitortzen du informazio guztia ezin dela Interneten aurkitu.
- Jakin badaki, globalizazioa gorabehera, Interneten zenbait herrialdek beste batzuk baino presentzia handiagoa dutela.
- Ohartzen da bilaketa-tresnaren mekanismoa eta algoritmoak ez direla beti neutralak informazioa erakustean.

KOMUNIKAZIO-ADIERAZPENA

Hitzezkoa

Iturrien egokitasuna ebaluatzea	Evaluating suitability of sources	Evaluar la adecuación de las fuentes
Informazio zehatza da?	Accurate	¿Es una información precisa?
Zuzena?	Correct	¿Es correcta?
Sinesgarria?	Believable	¿Es creíble?
Iturri fidagarria da?	Reliable	¿La fuente es fiable?
Nork egina?	Author	¿Quién es el autor?
Noiz?	When published	¿Cuándo se publicó?
Non?	Where published	¿Dónde se publicó?
Bat dator?	Coincide	¿Coincide con otras informaciones?
Objektiboa da?	Objective/Subjective	¿Es objetiva? ¿Es subjetiva?

Digitala/Multimedia

Interneten egindako bilaketen emaitza.

1.1.2. INFORMAZIOA ESKURATZEA

Informazioa iturri askotatik eskura daiteke. Iturri horietatik guztietatik ondorengoak nabarmentzen dira atal honetan:

- Norberaren memorian gordetzen diren aurrezagutzak arakatzuz berreskuratu daitekeen informazioa.
- Behaketaren bidez norberak jaso dezakeen informazioa.
- Elkarrizketaren eta galdetegien bidez besteengandik jaso daitekeen informazioa.
- Liburutegietan eta interneten bilduta dagoen informazioa.

Informazioa eskuratzeko bi era daude:

- Informazio berria zuk zeuk sortzea
- Zuk zeuk edo besteek sortutakoa erabiltzea.

Bi bideak dira beharrezkoak. Informazio berria behaketaren, elkarrizketen eta galdetegien bidez sor daiteke. Sortu ondorengo informazioa, norberaren memorian gordetzen diren aurrezagutzetan arakatzuz eta liburutegietan eta interneten bidez eskura daitezke. Interneten bidezko informazio bilgunea da zalantzarik gabe nagusia eta era berean eskuratzen erraza.

1.1.2.1. AURREZAGUTZAK

AZALPENA	
Definizioa	Beharra
<p>Kanpoan informazio berria aurkitzen saiatu aurretik, bidezkoa da norberak bere memorian gordetzen duen informazioa eskuratzea. Ikasleak berria den zerbait ikasteko, ez da hutsetik abiatzen, gehienetan edo ia beti, aurretik eraiki dituen ezagutzetan oinarrituz, hau da, aurrezagutzetan oinarrituz, ikasten du.</p> <p>Ikasleek eraikitzen dituzten aurrezagutzak, ikasi nahi diren ezagutza sistematiko eta zientifikoekin alderatuz, sarritan mugatuagoak izateaz gainera, sakon itsatsitako eskema eta aldatzeko zailak diren errepresentazio okerretan eta teoria pertsonaletan oinarritzen dira.</p>	<p>Sarritan etena egoten da ikasleak bere modura, era espontaneoan edo analogiak erabiliz, zentzu komunean edo bere irudimenean oinarrituz, sortzen dituen errealtatearen errepresentazioen eta ezagutza akademikoan, zientzian oinarrituz, ikasten diren ezagutzen artean.</p> <p>Ikaskuntzak eraikitzen dituen ikaslea bada eta ikaskuntza berriak eraikitzeko alde aurretik dituen ezagutzan edota ezagutza okerretan oinarrituz ikasten badu, oroimenean gordeta duen informazioa azaleratzea guztiz beharrezkoa da ezagutza berrien eta horretaz lehendik dituen ezagutzen artean loturak egin ahal izateko.</p> <p>Aurrezagutzen diagnostikoa irakaskuntza-ikaskuntza prozesuko une desberdinetan egitea lagungarri izan daiteke. Adibidez, ikasturtearen hasieran, unitate didaktikoaren hasieran, unitate didaktikoaren barnean eduki berri bat lantzen hasterakoan.</p>

PROZEDURAK ETA JARRERAK

Prozeduraren urratsak

Aurrezagutzak eskuratzeko ondorengo urratsak jarraitzea eskatzen du:

1

- Ikasleak ikasi behar duen informazioa zergatik eta zertarako behar duen erabaki.

2

- Helburu horretarako eta ikaskuntza berriak eskuratzen hasteko, garrantzizkoa, esanguratsua eta bereziki ezinbestekoa den informazioa definitu.

3

- Garrantzizkoa, esanguratsua eta bereziki ezinbestekoa irizten den informazioari buruz ikasleak duen ezagutza jaso, horretarako behar diren tresnak erabiliz.

4

- Jasotako informazio horren balioa (zuzena, mugatua, okerra ...) baloratu, erabakitako helburuen argitan.

5

- Jasotako informazioaren balioaz (zuzena, mugatua, okerra ...) eta dituen eskemaz eta errepresentazioaz ikaslea jabetzeko bideak egin.

Prozeduraren eskema/irudia

Informazio berria zergatik eta zertarako?

Zein da garrantzizkoa, esanguratsua edo ezinbestekoa den informazioa?

Nola jasotzen da informazio hori?

Zein da, aurreikusitako helburuaren arabera, jasotako informazio horren balioa?

Nola jabetuko da ikaslea, aurreikusitako helburuaren arabera, eskura duen informazioaren balioaz?

Teknikak
<ul style="list-style-type: none"> • Tresna irekiak: galdera irekiak, elkarrizketak, behaketa, egoeren edo kasuen azterketa ... • Tresna itxiak: inkestak, diagramak, kontzeptu-mapak ... <p>Tresna irekiak ala itxiak erabil daitezke, baina ahal den neurrian tresna irekiak erabiltzea aholkatzen da. Ikasleen kontzeptuzko edukien ezagutza ala akatsak jakiteko tresna irekiak eta itxiak erabil daitezke, baina ikasleen prozedurazko eta jarrerazko edukiak eta, are gehiago, ikasleen errepresentazio mentalak eta era inplizituan erabiltzen dituen sakoneko eskemak ezagutzeko, tresna irekiak egokiagoak dira. Egokiagoak izateaz gainera, aurre ezagutzen diagnostikoa ez da ikaslea kalifikatzeko erabiltzen den azterketa, ikaslea eta bereziki irakaslea ezagutza berrien aurrean kokatzeko baizik. Alde horretatik begiratuz, aurrezagutzen diagnostikoaren funtzioa argiago ikusten da tresna irekiak erabiliz. Tresna irekien aldeko argumentuak are indar gehiago dute ikasle gazteen kasuan.</p>
Jarrerak
<ul style="list-style-type: none"> • Bere buruan konfidantza du eta kanpoan informazio berria aurkitzen saiatu aurretik, memorian gordetzen duen informazioa berreskuratzen saiatzen da. • Bere oroimenaren mugaz jabetzen da eta gordetzen duen informazioaren balioa (zuzena, mugatua, okerra,...) auzitan jartzen du.

KOMUNIKAZIO-ADIERAZPENA		
Hitzezkoa		
Aurrezagutzak	Previous knowledge	Conocimientos previos
Zer dakit?	Personal knowledge	¿Qué sé?
Zer entzun dut?	Hear/Listen/Read	¿Qué he oído?
Nondik dakit?	When/Where	¿De dónde sé?
Zuzena ote da?	Correct	¿Es correcto?
Ziur nago?	Sure	¿Estoy seguro?
Bat dator?	Match	¿Es coincidente?
Digitala/Multimedia		
Eskemak edota kontzeptu-mapak era digitalean adieraztea.		

1.1.2.2. BEHAKETA

AZALPENA	
Definizioa	Beharra
Objektu edo egoera bati buruz zentzumenak erabiliz, bereziki ikusmenaren bidez, eta hauei laguntzeko tresnen bidez, informazioa ateratzean datza.	Behaketa era guztietako errealitateak (pertsonalak, sozialak, naturalak,...) ezagutzeko lehen urratsa da. Patxadazko eta gidatu gabeko behaketa da sakonagoak eta era zientifikoan ikerketak egiteko, edo era artistikoan edota literarioan adierazteko lehen pausoa.
Ezaugarriak	
Behaketaren prozedura zientifikoa den heinean, behaketak honako ezaugarriak ditu: berariazkoa da, helburu bati erantzun behar diolako; argigarria, edozein behaketa, behaketa izan dadin, ezagutza korpus batean kokatu behar baita: selektiboa, uneoro ezagutu nahi duguna behar ez ditugun sententzietatik bereizi behar dugulako, eta interpretaziozkoa, behatzen ari garena deskribatu eta azaldu nahi dugun neurrian bederen.	

PROZEDURAK ETA JARRERAK	
Prozeduraren urratsak	
Behaketa on batek honako urratsak kontuan izatea ekartzen du:	
1	•Behaketa egingo den ikuspegi edo marko kontzeptuala definitu.
2	•Behaketa-gida ahalik eta zehatzena egin.
3	•Behatutakoa albait arinen eta modu fidagarrienean erregistratu.
4	•Behatutakoa emandako baldintzen arabera interpretatu.

Behaketa prozesua errazte aldera, irakasleak honako pausoak eman ditzake:

- 1 •Ikasleei denbora nahikoa eskaini gidatu gabeko behaketak arretaz egin ditzaten, ikerketa-gaiarekin lehen kontaktua ezarri dezaten.
- 2 •Ondoren gida bat eskaini behaketa interesatzen den gunetara fokaliza dezaten.
- 3 •Behaketa galdera egokiekin gidatu.
- 4 •Taldekako eztabaidak sustatu, ikasleak egoera edo objektu batekiko egin daitezkeen behaketak anitzak izan daitezkeela ikus dezaten.
- 5 •Ikasleen ideiak zuzenketetan sartu gabe entzun.
- 6 •Zer den behaketa eta zer den interpretazioa bereizten lagundu.
- 7 •Ikasleak behatu dutenaren irudi edo deskribapen oso zehatzak egitera bultzatu .

Prozeduraren eskema/irudia

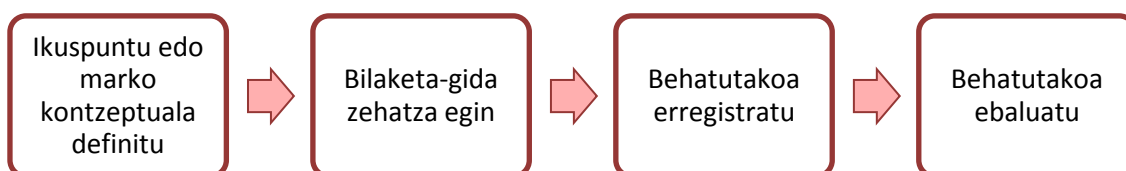

Teknikak

1) Behaketaren sistematizazio-mailaren arabera:

- **Sistematizatorik gabeko behaketa:** Aurretik planifikatu gabeko bat-bateko behaketa.
- **Behaketa erdi-sistematikoa:** Behaketaren objektua, helburua, edukiak, tresnak, denbora,... planifikatuta daude, baina ez dira emaitzak erregistroetan jasotzen.
- **Behaketa sistematikoa:** Behaketaren objektua, helburua, edukiak, tresnak, denbora,.. planifikatuta daude eta emaitzak aurretik prestatutako erregistroetan jasotzen dira.

2) Behatzailearen partaidetza-mailaren arabera:

- **Kanpotik egindako behaketak:** Behatzailea eta behatzen dena berezita daude. Adibidez, errealitate fisiko-naturalen behaketa.
- **Barrutik egindako behaketak:** Behatzailea behatzen denaren partaide da, baina bere funtzioa behaketa egitera mugatzen da. Adibidez, talde baten barruan rol desberdinak bereizten dira eta taldekide batek behatzailearen rola hartzen du.
- **Barrutik egindako behaketak:** Behatzailea behatzen denaren partaide da eta beste partaide guztiekin batera, inolako bereizketarik gabe, parte hartzen du.
- **Auto-behaketa:** Introspektzioaren bidez, norberaren jokaeren, sentimenduen, pertzepzioen,... behaketa.

3) Behaketa-objektuaren ezaugarrien arabera:

- **Behaketa kuantitatiboa:** Behatzen den objektuaren ezaugarriak egonkorak dira eta datuak era objektiboan jaso daitezke. Adibidez, naturaren zientzietan eta laborategietan egiten diren behaketak.

Behaketa kualitatiboa: Behatzen den objektuaren ezaugarriak aldakorak dira eta datuen interpretazio subjektiboagoa eskatzen dute. Adibidez, eguneroko egoeretan eta gizarte zientzietan egiten diren behaketak.

Jarrerak

Aztertu nahi diren objektuak eta egoerak arretaz, patxadaz, sakon eta era sistematikoan behatzeko ohitura du, horiei buruzko norberaren informazioa eskuratu ahal izateko.

KOMUNIKAZIO-ADIERAZPENA**Hitzekoa**

Behaketa	Observation	Observación
Behatu, ikertu	Observe, look into	Observar, investigar
Bereizi	Tell the difference	Discriminar
Desberdindu	Differentiate	Diferenciar
Zer da?	What?	¿Qué es?
Nolakoa da?	What like?	¿Cómo es?
Zer ezaugarri ditu?	Features	¿Qué características tiene?
Zer gertatzen da?	What is happening?	¿Qué sucede?

Digitala/Multimedia

Ikus-entzunezko grabazioa.

1.1.2.3. ELKARRIZKETA

AZALPENA	
Definizioa	Beharra
<p>Aurretik adostutako lekuan eta gai konkretu baten gainean aritzeko, hau da, finkatutako helburuarekin, bi pertsona edo gehiagoren artean egiten den araututako solasaldia da elkarrizketa. Elkarrizketan jasotzen diren erantzunak jendea informatzeko erabiliko dira.</p>	<p>Galderen bidez ahozko informazioa jasotzeko iturria da. Lehen eskuko informazio iturria denez, pertsonen sentimendu eta pertzepzioak ezagutzeko modu zuzena ematen digu.</p> <p>Onurak:</p> <ul style="list-style-type: none"> • Malgutasuna, hots, galderak edozein norabidetara gidatzeko aukera ematen du. • Elkarrizketatuaren gorputz-adierazpena aztertzeko bidea ematen du. • Elkarrizketatuak bizi izan dituen edo lekuko izan denaren egoerak, edo berak dakizkien narrazioez edo daukan jakinduriaz ikertzeko aukera ematen du. • Elkarrizketatuak ideiak antolatzeko beta hartzeko aukera ematen du. Jasotzen den informazioa kuantifikatzeko aukera ematen du. <p>Mugak:</p> <ul style="list-style-type: none"> • Denbora eskatzen du. • Errealitatearen ikuspegi partziala edota subjektiboa eman dezake.

PROZEDURAK ETA JARRERAK**Prozeduraren urratsak****Elkarrizketa aurretiko urratsak:**

- 1 •Elkarrizketatuko den pertsonaren inguruan aurretiazko informazioa lortu.
- 2 •Egin beharreko galderetarako dokumentatu.
- 3 •Elkarrizketarako denbora mugatu.
- 4 •Elkarrizketa eroso egingo den tokia aukeratu.
- 5 •Aurretiaz hitzordua finkatu.

Elkarrizketa egiten deneneko urratsak:

- 1 •Elkarrizketaren xedea eta balio adierazi
- 2 •Elkarrizketatuaren funtzioa zein izango den zehaztu.
- 3 •Galdera zehatzak egin.
- 4 •Errespetuz jokatu, iritzia saihestuz eta objektibotasuna bultzatuz.
- 5 •Elkarrizketatuaren hitzak arretaz entzun.

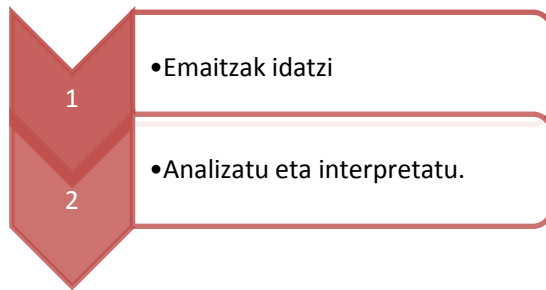
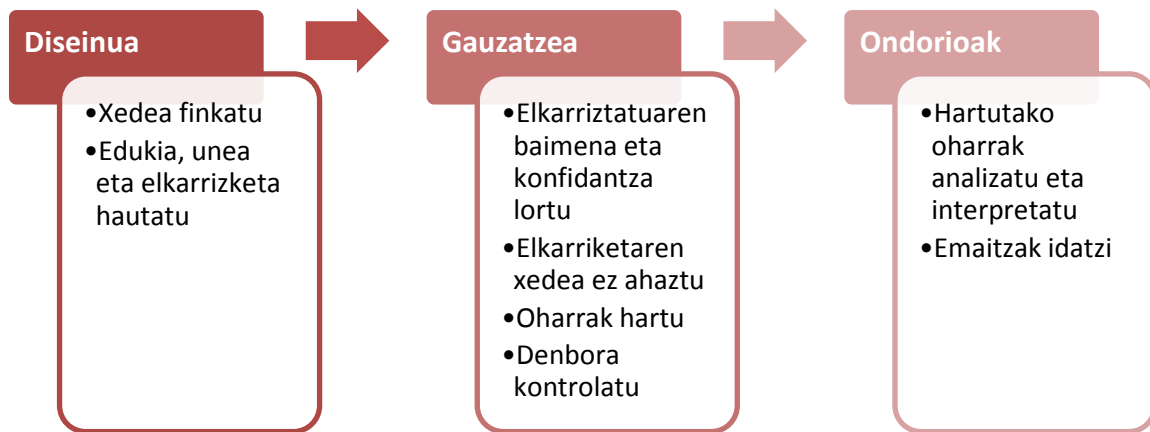
Elkarrizketa ondorengo lanak:**Prozeduraren eskema/irudia****Jarrerak**

- Proaktiboa eta gogoetatsua da elkarrizketatuak duen informazioa bilatzearen alde.
- Elkarrizketatua errespetuz eta begirunez hartzen du.
- Elkarrizketatuak esaten duena arretaz, enpatiaz eta era aktiboan entzuten du.
- Elkarrizketatuak esaten duena zuzen eta maltzurkeriarik gabe jasotzen du.

KOMUNIKAZIO-ADIERAZPENA		
Hitzezkoa		
Elkarrizketa	Discussion	Conversación
Elkarrizketa norekin? Zertaz? Helburua zein da? Zenbat denboran? Oharrak	Talk to Talk about/Discuss something Aim/ Goal Conversation length Minutes / Notes	¿Con quién? ¿Sobre qué tema? ¿Cuál es el objetivo? ¿Qué duración tendrá? Observaciones
Hitzik gabekoa		
Gorputzaren jarrera, ahotsaren intentsitatea, intonazioa, erritmoa...		
Digitala/Multimedia		
Ikus-entzunezko grabazio (bideo, audio-podcast) moduan.		

1.1.2.4. GALDETEGIA

AZALPENA	
Definizioa	Beharra
<p>Aurretik, xede konkretu batekin eta prestatutako galderen bidez aurrera eramaten den eta era kuantitatiboan informazioa jasotzeko erabiltzen den ikerketa-prozedura zorrotza da galdetegia. Populazioaren lagin bati ateratako erantzunei esker populazio zabalago bati aplikatu dakiokeen informazioa lortzeko erabilitako teknika da. Beste elkarrizketa-teknikekin alderatuz, galdetegiak badu berezitasun bat, alegia, galdera berdinak egiten zaizkie elkarrizketatu guztiei ordenan eta egoera sozial bertsuan. Horrek bermatzen du lorturiko emaitza ikertutako giza taldera hedagarria izatea.</p>	<p>Galderen bidez ahozko informazioa jasotzeko iturria da. Lehen eskuko informazio iturria denez, pertsonak zer sentitzen, pentsatzen eta egiten duten ezagutzeko modu zuzena ematen digu.</p> <p>Onurak</p> <ul style="list-style-type: none"> • Jende askorengana iristeko aukera ematen du. • Azkar eraikitzen den prozedura da. • Aurrera eramateak koste ekonomiko txikia du. <p>Mugak</p> <ul style="list-style-type: none"> • Trebezia behar da galderak prestatu eta aztertzeko.
Ezaugarriak	
<p>Galdetegiak irizpide desberdinen arabera sailka daitezke. Helburua kontuan harturik, honakoak bereiz daitezke: politiko-sozialak, erakunde publikoek egindakoak; komertzialak, enpresa handien ikerketa-bulegoek egindakoak eta, azkenik, ikerkuntza sozialeko helburu zehatzak dituztenak.</p> <p>Jorratzen duten gaia abiapuntu hartuta, alde batetik iritzi-inkestak ditugu, non hiritarrari sentimendu, motibazio edo iritzi baten inguruan galdetzen zaion eta, bestetik, aurreikuspen-inkestak, eginkizun den aktibitate baten inguruan galdetzen dutenak.</p> <p>Erantzunak jasotzeko erabiltzen den bitartekoei gagozkiola, inkesta pertsonalak, telefono bidezkoak eta posta bidezkoak aurki ditzakegu.</p> <p>Laginari erreparatuz gero, galdeketa aleatorioaz edo ausazkoaz hitz egin daiteke, galdetegia pasako zaien pertsonak aldeztu aurretik aukeratu gabe egiten denean, edo ez aleatorioaz, non galdetegia aukeraketa zorrotz baten ostean pasatzen den, emaitzak kolektibo jakin batera hedagarriak izan daitezten.</p> <p>Bukatzeko galdetegi motaz ari bagara, inkesta irekiak, mistoak eta itxiak bereiz ditzakegu.</p>	

PROZEDURAK ETA JARRERAK

Prozeduraren urratsak

Galdetegiak ondo prestatzeko eta emaitza onak jasotzeko ondorengo urratsak jarraitzea aholkatzen da:

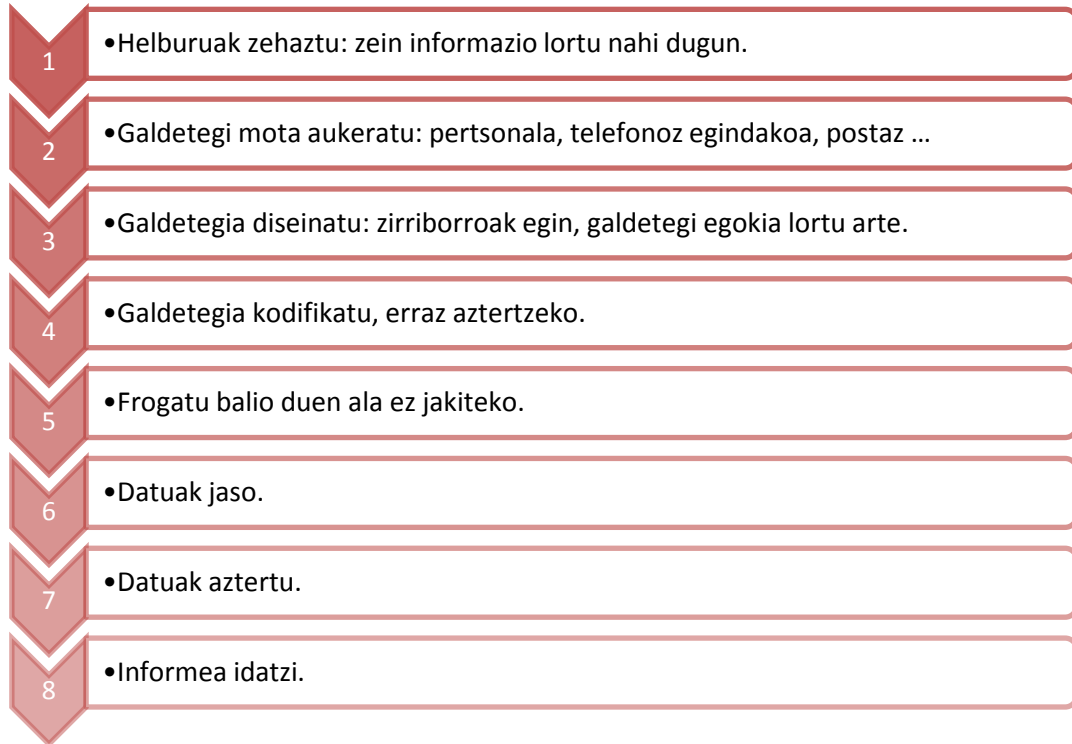

Oso garrantzitsua da galdetegia ondo osatzea, galdetegi txar batekin zaila baita emaitza onak ateratzea. Horregatik, galderak idazteko garaian arreta handiz jokatzeko komeni da, honako hauek kontuan hartuz:

- Galdera gutxi (gehienez 30).
- Ahal den neurrian, galdera itxiak eta kodifikatuak.
- Galdera zehatzak eta ulergarriak, esanahi anitzeko hitzak eta termino abstraktuak saihestuz.
- Galdera neutralak, aurreiritzirik gabekoak. Ez bideratu galderak erantzun batera eta utzi inkestatuari bere iritzia ematen.
- Datuak gogoratzea, kalkulu sakonak egitea edo beste informazio bat kontsultatzea eskatzen duten galderak saihestu.
- Galdera lotsagabekorik ez, ezta karga emozional handia duenik ere.
- Erreferentzia edo ideia bakarrari lotutako galderak .
- Galderak baiezeko forman (ezezko formak saihestu).
- Ikerketaren helburuari lotuta, galderak gaiari buruz sailkatuta eta ordena egokian.
- Erantzunik gabeko galdera gutxiago jasotzeko, eskaini galderaren erantzun posible guztiak.
- Galdera itxietan erantzun errealak, sailkatuak eta bateraezinak, hots, galderaren erantzuna bakarra izan dadin.
- Karga emozionala duten galderetan erantzun orokorrak, leunak, ...

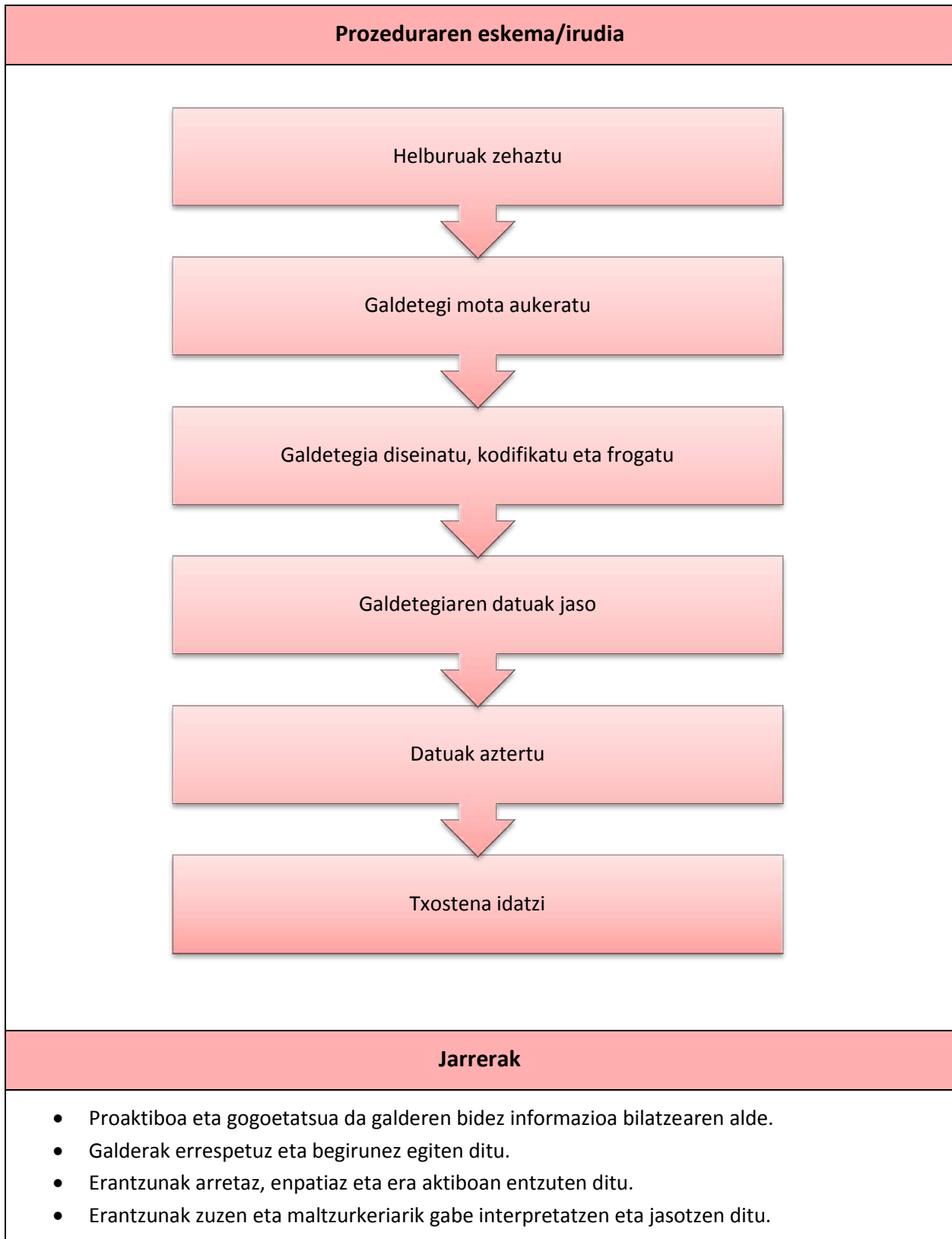

KOMUNIKAZIO-ADIERAZPENA		
Hitzekoa		
Galdetgia	Questionnaire	Cuestionario
Galdetzaileak: nor, zer, nola, zergatik, noiz...	Question words: who, what, how, why, when	Interrogativos: quién, qué, cómo, cuándo,...
Helburua zein da?	Purpose	¿Cuál es el objetivo?
Nori pasatu?	Survey respondent	¿A quién?
Kodetu	Code	Codificar
Datuak jaso	Collect data	Recoger datos
Txostena idatzi	Write the report	Redactar informe
Digitala/Multimedia		
<p>On-line formularioak erabiltzea hobesten da, moldatzeko errazak baitira. Behin egituratuta, edozein blog edota webgunetan txerta daitezke.</p> <p>Emaitzak jaso ahala Excel-orri batean biltzen joaten dira eta grafikoetan zuzenean irudikaturik adierazi daitezke.</p>		

1.1.2.5. BILAKETAK

AZALPENA	
Definizioa	Beharra
Egin beharreko lanarentzat egokiak diren dokumentuak identifikatu eta horietara iristeko beharrezko den informazioa aurkitzean datza.	Edozein ikerlan egiteko funtsezkoa da iturri bibliografiko zein webgrafikoak kontsultatzea. Horiek ematen dute ikerketa baterako aurretiazko oinarri teorikoa.

PROZEDURAK ETA JARRERAK	
Prozeduraren urratsak	
Bilaketak ondo egiteko ondorengo urratsak jarraitzea gomendatzen da:	
1	• Informazio beharra ongi zehaztu.
2	• Bilatu nahi dugun informazio deskribatuko duten kontzeptu garrantzitsuak identifikatu.
3	• Hitz gakotan sintetizatu.
4	• Erabiliko ditugun informazio iturriak aukeratu: liburutegi konbentzional edo birtualak, Internet bidezko bilatzaileak edo datu-baseak.
5	• Bilaketa aukeratutako iturriaren ezaugarrietara egokitu.
6	• Bilaketa modu eraginkorrean egin.
7	• Emaitzak ebaluatu.
8	• Emaitzen arabera, bilaketa-estrategia birplanteatu.

Prozeduraren eskema/irudia

Dokumentuak nola bilatu liburutegian.

Beheko eskeman: liburu-katalogoan

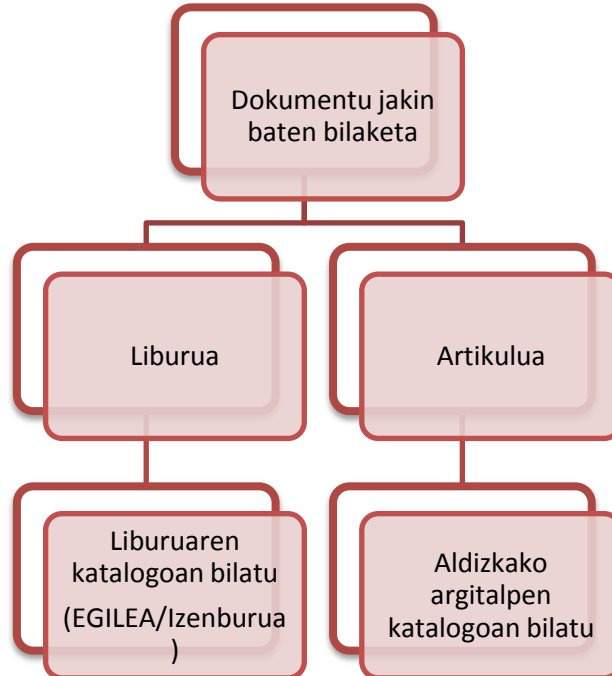

Gai baten inguruko dokumentazio-bilaketa

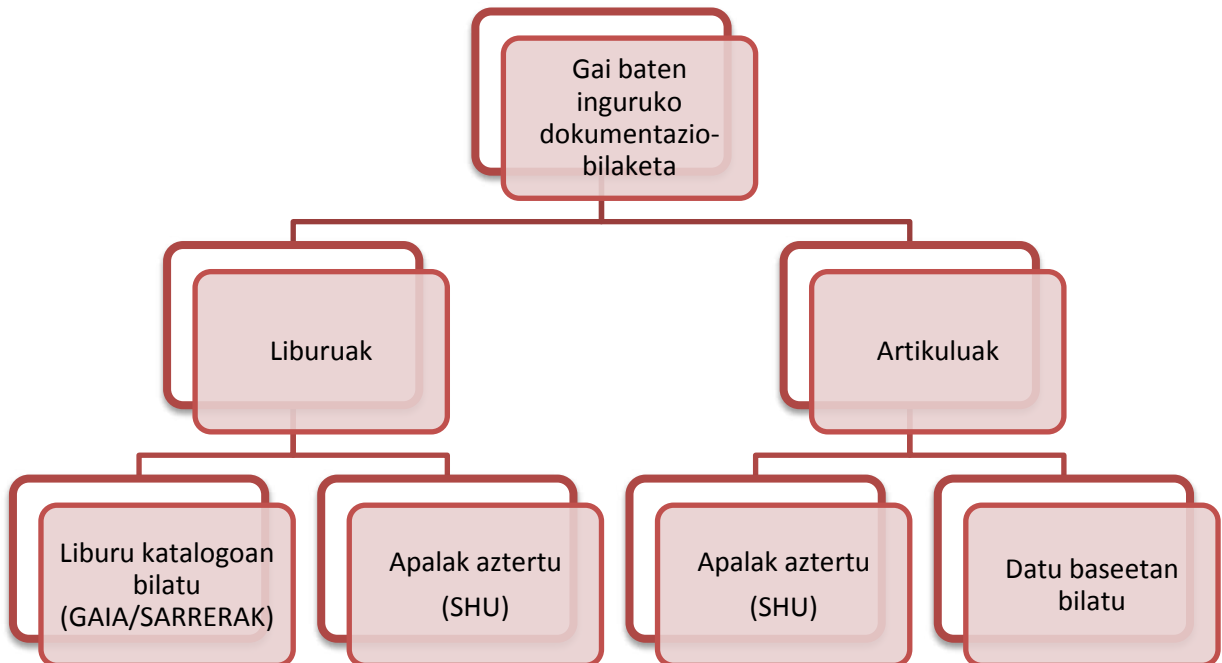

Teknikak

Internet bidezko bilaketak

Ondorengo hiru bilatzaileak hobesten dira: Elebila, DuckDuckGo eta Google.



Elhuyar fundazioak garatua da, euskarazko bilaketak fintzeko moldatua.

Bilaketa arruntak burutzeko pausuak :

- Bilatu nahi den testua testu-kutxan idatzi eta "Bilatu" botoia sakatzea nahikoa da bilaketa egiteko. Sartutako hitz guztiak edozein ordenatan ditzuten dokumentuak agertuko dira emaitzan. Elebilak euskal deklinabidearen ezagutza du eta "energia" bilatuz gero, adibidez, Elebilak, "energi" erroaren forma guztiak atzitu ditu.
- Testua komatxo artean badago, emaitzan hitzak idatzitako ordenan ditzuten dokumentuak bakarrik lortuko dira. Kasu honetan deklinabidearen ezagutza azken hitzari bakarrik aplikatuko zaio, hau da, "New York" bilatzen badugu "New Yorkeko" eta "New Yorken" lortuko ditugu baina ez "Newko York".

Bilaketak egiteko orduan bi aukera daude:

- **Euskarazko dokumentuak bakarrik bilatu:** bilaketaren emaitza osatzerakoan euskaraz idatzita dauden web orriak bakarrik hartuko dira kontutan. Hau da aukera lehenetsia.
- **Edozein hizkuntzatan bilatu:** aukera hau markatzen bada emaitzan edozein hizkuntzako dokumentuak onartuko dira.

Bilaketa aurreratuak burutzeko pausuak

Bilaketa aurreratuak bilaketa arruntaren ezaugarri berberak ditu. Ezaugarri hauetaz gain bilaketa aurreratuak emaitzan eragina duten **lau** parametro definitzeko aukera ematen du. Parametro hauek uneko bilaketan bakarrik izango dute eragina.

Aukerak :

- **Testua bere horretan bilatu:** aukera hau gaituta badago, Elebilak ez du deklinabidea kontutan hartzen bilaketak egiteko orduan. Erabili aukera hau sartu dituzun hitzak bere horretan bilatzea nahi baduzu. Normalean aukera hau ez dago gaituta.
- **Web guneko emaitzen kopurua mugatu:** aukeratuta badago, emaitzan webgune bereko bi orri bakarrik onartzen dira. Aukeratuta ez badago, ez dago mugarik guneko bakoitzeko orri-kopuruan. Aukera hau gaituta dago normalean eta horri esker antzekoak diren edo elkarrekin lotuta dauden web-orriak ez dira emaitzan erakusten.

- **Emaitza kopurua:** bilaketa baten emaitzan orri asko daudenean 10naka, 20naka edo 50naka erakusteko aukera dago. Parametro honen bidez adierazten zaio Elebilari zenbat emaitza nahi ditugun (gehienez) orri bakoitzean.
- **Estaldura:** emaitzan euskarazko web-orriak bakarrik lortzen direla bermatzeko hainbat iragazki erabiltzen ditu Elebilak. Iragazki hau zenbat eta zorrotzagoa izan, orduan eta zailagoa da euskaraz ez dauden emaitzak lortzea. Bestalde, iragazkia oso zorrotza bada, posible da euskaraz dauden zenbait emaitza kanpoan geratzea. Egokiena iragazkia maila altuenean mantentzea da (oso fidagarria da) eta emaitza gutxi lortzen diren kasuetan iragazkia ahulduz probatzea.

Bilaketa proposamenak egiteko pausuak:

- Euskaraz bilaketa bat egiten den bakoitzean, Elebilak bilaketarekin aurrera jarraitzeko proposamenak ematen ditu. Proposamen hauetako batean klik egitea besterik ez dago bilaketarekin aurrera jarraitzeko. Proposamen hauen artean interesgarrienak sinonimoak izango dira. Elebilak egin duzun bilaketa aztertzen du, eta hitz bakoitzaren sinonimoen aukerak proposatzen ditu bilaketa findu dezazun.

Irudien bilaketa burutzeko pausuak:

- Irudi-bilaketa egiterakoan, Elebilak sartu duzun terminoa aztertzen du. Azterketa horren informazioa erabiliz, bilaketa hedatzen du zuk erabili dituzun hitzen itzulpenak txertatuz.
- Jasotzen duzun emaitza bilaketa hedatu horren emaitza da. Honi esker, "auto" hitzaren bilaketa egin, eta "coche" edo "car" hitzarekin lotutako emaitzak lortu ahal izango dituzu.

Hobespenak

Hobespenetan agertzen diren aukerak bilaketa aurreratuan agertzen diren berdinak dira baina Elebilak parametroen balioak gogoratzen ditu.



Duck Duck Go

Bilatzaile honen ezaugarri nagusienetakoa pribatutasuna kontuan hartzean datza, pertsonen anonimotasuna ziurtatze aldera. Beste ezaugarri neutroa ere badu, esate baterako, bilaketen "burbuila pertsonalizatua" saihesten du erabiltzaile orori emaitza berberak eskainiz.



Azkenik, gehien erabiltzen den Google bilatzailea erabiltzeko pausuak:

- **Informazio-esparru jakin batean bilaketak egiteko tabuladoreak erabili** behar dira (Guztiak, Maps, Irudiak, Bideoak, ...) **eta bilaketa aurreratuen abantailak ere bai**, esaterako: *Edozein herrialdeko vs. bilatzailearen herrialdeko informazioa / Garai guztietako vs data jakin batzuetako informazioa / Emaizta guztiak vs Hitzez hitzekoa.*

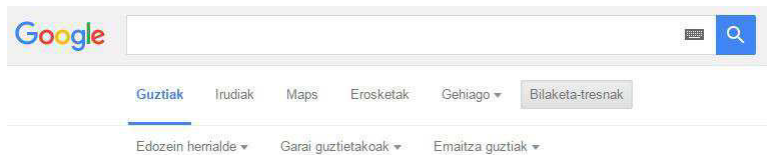

Bilaketa aurreratuan, aukera ugari eskaintzen da, *hizkuntza jakin batean* aurkitzea informazioa esaterako. Bilaketa aurreratua esteka honetan atzi daiteke:

https://www.google.es/advanced_search

- Irudien bilatzaileak badu interesgarria den beste funtzionalitate bat, **irudi bat emanik, Googlek irudia gordetzen duen webgunea ematen du**. Horretarako, argazki-kamera itxurako ikonoan egin klik eta irudia igotzeko aukera azalduko zaizu.



- **Komatxoak literal jakin baten agerpenak bilatzeko.** Literal jakin baten bila bazabiltza, literal hori komatxoan [“ ”] artean erabili. Zehatz-mehatz hitzak hurrenkera horretan bilatuko ditu.
- Marratxo [-] batez **markatu daitezke bilaketatik kanpo utzi nahi dituzun hitzak zehaztuz.**
Ad: katu -Doraemon
- **Gune jakin batean bilaketak egiteko** [site:] batez markatu. Orio site:berria.eus
- **Eta webgunearen izenburuan bilatu nahi badugu,** [intitle:] erabili. Ad: intitle:Laponia. Erabili [define:] **hitz baten definizioa bilatzeko.** Ad: define:azeria
- **Egile baten dokumentuak bilatzeko** Erabili [author:] aurretik. Ad: author: Kirmen Uribe

[filetype:]-rekin **fitxategi jakin bat bilatu, fitxategi mota kontuan hartuta.** Esate baterako, Bilintx poetari buruzko PDF fitxategiak, edo Aralarren egiteko mendi-zeharkaldiak... Ad: bilintx filetype:pdf aralar filetype:gpx

Jarrerak

- Jarrera proaktiboa du informazioa bilatzearen alde.
- Informazioa berreskuratzeko teknologien alderdi positiboak balioesten ditu.
- Bere bizitzaren hainbat alorretan informazioa bilatzeko motibatuta dago.
- Jakin-nahia du informazio-sistemei eta haien funtzionamenduari buruz.
- Baliabide teknologikoen bitartez egin daitezkeen bilaketan mugen jakitun da.
- Aurkitutako informazioekiko kritikoa da.
- Jakin badaki, globalizazioa gorabehera, Interneten zenbait herrialdek beste batzuk baino presentzia handiagoa dutela.
- Ohartzen da bilaketa-tresnaren mekanismoaz eta algoritmoak ez direla beti neutralak informazioa erakustean.

KOMUNIKAZIO-ADIERAZPENA

Hitzezkoa

Bilaketak	Searching	Búqueda
Zein da helburua?	Goal	¿Cuál es el objetivo?
Dokumentu-mota	Type of document	Tipo de documento
Hitz-gakoak	Keywords	Palabras clave
Non bilatu?	Search	¿Dónde buscar?
Emaitza	Result/Outcome	Resultado

Digitala/Multimedia

Interneten egindako bilaketa-emaitzak.

1.1.3. INFORMAZIOA BILTEGIRATZEA ETA BERRESKURATZEA

Eskuratutako informazioa erraz berriro berreskuratu ahal izateko ondorengo aukerak egon daitezke:

- Eduki-fitxak
- Erreferentzia bibliografikoak
- Gogokoak gorde
- Laster-marka sozialak

1.1.3.1. EDUKI-FITXAK

AZALPENA	
Definizioa	Beharra
<p>Ikerkuntzan oso erabilia den teknika da. Irakurritako lanetatik ateratako ideiak jaso eta biltegiratzeko modua da. Ohiko fitxak laukizuzen forma duten txartelak dira. Egun, ordea, datu baseak eta bestelako euskarri elektronikoak ere erabiltzen dira lan horretarako. Fitxak artxibategi (fisiko edo birtual) batean biltzen dira sailkapen-irizpide jakin bati jarraiki.</p>	<p>Iturri bibliografiko (liburu, aldizkari, eta egunkari) edo ez bibliografikoetatik ateratako datuak erregistratu eta laburtzeko erabiltzen dira.</p>
Ezaugarriak	
<p>Mota desberdinetako fitxak daude:</p> <p>Fitxa testualak</p> <p>Hemen kontsultaturiko testuaren edo horren zati baten edukiaren transkripzioa idazten da. Horrexegatik aukeraturiko informazioa komatxo artean eman behar da. Honako datuak izan behar ditu:</p> <ol style="list-style-type: none"> 1. Informazioa nondik jaso den erreferentzia. Egilearen edo egileen izen-deiturak idazten dira, obraren izenburua azpimarratua eta orrialdearen zenbaki laburtua. Datu hauek fitxaren goialdean eta ezkerrean idazten dira. 2. Materialaren sailkapena. Fitxaren goialdean eta eskuinaldean idazten da kontsultaturiko lanaren ateratako informazioaren sailkapena, hau da, materia edo azpi-gaia. 3. Kontsultaturiko testuaren oharra kakotx artean. 	

Laburpen-fitxak

Testualak dituen datu berak ditu. Kasu honetan oharrak ez dira egilearen ideien kopia, baizik eta laburpen bat. Laburpenak egiteko hauek dira eman beharreko pausoak:

1. Dokumentua aztertu (irakurri, entzun, ikusi ...), batez ere aurkibidea, aurkezpena eta ondorioak.
2. Dokumentuaren ideia garrantzitsuenak atera, eta gordeko diren kontzeptuak hautatu.
3. Laburpena osatu: testuan agertzen diren esaldiak errepikatu gabe; sintaxia, puntuazioa eta gramatika kontua harturik; eta laburpenari berezko egitura emanez, estilo eta tamaina egokian.
4. Testu zientifikoen laburpenetan ondokoak azaldu behar dira: lanaren helburuak, erabili den metodologia, lortutako emaitzak eta ikerketaren ondorioak.
5. Estiloari dagokionez, laburpenak argia eta zehatza izan behar du, errepikapenak eta anbiguotasunak albo batera utzita. Lehenbiziko esaldiak dokumentuaren ideia nagusia hartuko du, titulua errepikatu gabe. Ideia bakoitza esaldi batean joango da; laburpena motza bada, paragrafo batekin nahikoa izan daiteke. Laburpenak leiala izan behar du jatorrizko dokumentuarekin, eta interpretazio pertsonalik gabekoa.

Fitxa pertsonalak

Iruzkun pertsonalak idazteko erabiltzen dira. Ikerketarako dokumentuak ekarri digun iritzi edo hausnarketak idazteko baliagarri dira.

Mistoak

Testuala eta laburpenaren erdibidekoa da. Iruzkun pertsonalak aipu testualekin nahasten ditu.

PROZEDURAK ETA JARRERAK**Prozeduraren urratsak**

Fitxa hauek egiterakoan honakoak kontuan hartzea komeni da:

1. Elementuen aurkezpenean (izenburua eta edukia) uniformitatea mantentzea komenigarria da.
2. Izenburuak goialdean idazten dira eta informazioaren edukia eta jatorria adierazteko balio dute.
3. Izenburuak labur eta zehatzak izango dira, fitxaren edukia eta sailkapen tematikoa azkar identifikatu ahal izateko.
4. Ez ahaztu informazioaren jatorria ematen (egilea, data, urtea).
5. Fitxan idazterakoan paragrafo laburrak erabili.

Prozeduraren eskema/irudia

IZENBURU OROKORRA

GAI ZEHATZA

IZENBURU ZEHATZA

Egilea, data, orrialdeak

.....

.....

.....

.....

.....

.....

.....

Jarrerak

Informazioaren iturriak zuzen eta zintzo adierazten ditu.

1.1.3.2. ERREFERENTZIA BIBLIOGRAFIKOAK ETA WEBGRAFIKOAK

AZALPENA	
Definizioa	Beharra
<p>Ikerlan bat burutzeko kontsultatu diren dokumentuak identifikatzeko ematen den elementu-multzoa dira. Bi helburu dituzte:</p> <ol style="list-style-type: none"> 1. Ikerketa-lan baten amaieran eman beharreko bibliografia egitea errazten dute. 2. Testuan txertatu beharreko aipuak behar bezala egiten laguntzen dute. 	<p>Ikerketa batean egilearen ideia propioak eta iturri desberdinetatik harturikoak bereizteko balio du.</p>

PROZEDURAK ETA JARRERAK
Prozeduraren urratsak
<p><u>Liburuaren erreferentzia bibliografikoak.</u></p> <ol style="list-style-type: none"> 1. Egile edo egileak. <ul style="list-style-type: none"> • Abizena(k) eta ondoren izena edo honen inisiala. • Lanak egile bat baino gehiago badu, azalean agertzen diren ordena berean ematen dira. • Lanak hiru egile baino gehiago baditu, lehenbizikoaren izena ema eta ondoren “et al.” (eta besteak) laburdura latinoa erantsi. • Argitalpenaren egiletza korporatiboa bada (erakunde publiko edo pribatua), erakundea bera hartuko da egiletzat. • Egile zenbait direnean eta horietako bat arduraduna bada, hauxe izango da erreferentzian. • Lan anonimoetan, hala nola kongresuetako aktak (editore zientifikorik ez badute), entziklopedia eta hiztegiak, izenburua jarriko da. 2. Lanaren izenburua. <ul style="list-style-type: none"> • Lanaren izenburua portadatik hartuko da, ortografia eta puntuazioa errespetatuz. • Kurtsibaz idatziko da edo azpimarratuz. • Azpitituluak bada, laburdurarik gabe osorik transkribatuko da. • Doktore tesia bada, parentesi zuzen bidez adieraziko da izenburuaren ondoren.

3. Bestelako datuak.
 - Non argitaratu den.
 - Argitaletxea.

Aldizkarien erreferentzia bibliografikoak.

1. Egile edo egileak.
 - Abizena(k) eta ondoren izena edo honen iniciala.
 - Lanak egile bat baino gehiago badu, azalean agertzen diren ordena berean ematen dira.
 - Lanak hiru egile baino gehiago baditu, lehenbizikoaren izena ema eta ondoren “et al.” (eta besteak) laburdura latino erantsi.
 - Argitalpenaren egiletza korporatiboa bada (erakunde publiko edo pribatua), erakundea bera hartuko da egilezat.
2. Lanaren izenburua.
 - Lanaren izenburua portadatik hartuko da, ortografia eta puntuazioa errespetatuz.
 - Azpтитulua badago, laburdurarik gabe osorik transkribatuko da.
 - Izenburua eta azpтитulua komatxo artean idatziko dira.
3. Aldizkaria.
 - Izenburuaren ondoren aldizkariaren izena, kurtsibaz edo azpimarratuta.
4. Zenbakia, urtea eta orrialdeak.
 - Aldizkariaren zenbakia, urtea eta kontsultatutako orrialdeak eman behar dira.
 - Aldizkariaren izenaren ondoan, parentesi artean ale horren argitaratze urtea ematen da.
 - Azkenik, lehenengo eta azken orriak zehaztuko dira.

Webguneetatik lorturiko baliabideen erreferentziak.

Internetetik jasotako baliabide anitzen kasua (artikuluak, liburuak, aldizkariak, egunkariak ...) erreferentziak emateko garaian honako elementuak eman behar dira: baliabidearen izenburua, argitaratze-data edo jasotze-data, URL helbidea. Posible den heinean, baliabideen arduradun edo egilearen izena.

Prozeduraren eskema/irudia

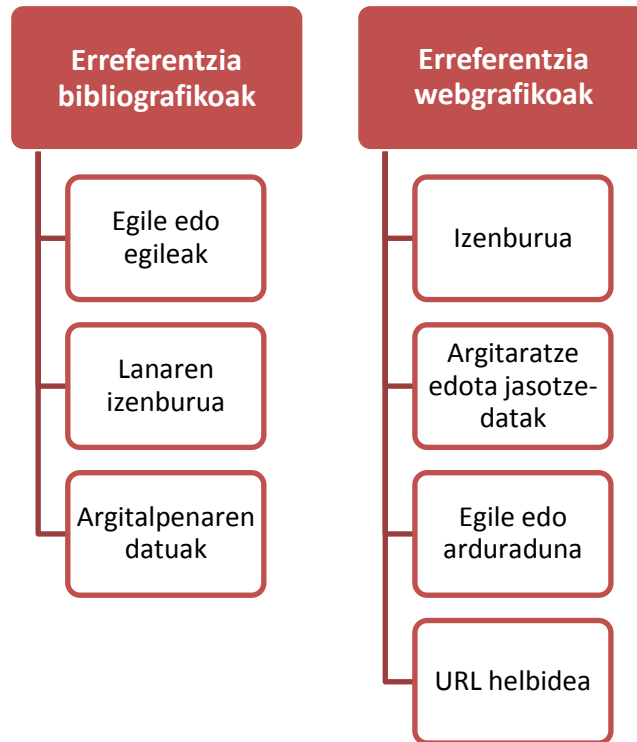

Jarrerak

- Egile-eskubideen jakitun da besteen lanak aitortzerakoan.
- Bere gain hartzen du aukeren erantzukizuna.

1.1.3.3. GOGOKOAK GORDE

AZALPENA	
Definizioa	Beharra
Webgune bat bisitatzen dugunean eta gorde edo biltegitatu nahi dugunean, nabigatzaileek gogokoetara joanda, berreskuratzeko aukera ematen du.	Interneten kontsultaturiko webguneak gorde eta biltegitatzeko aukera erraza eta praktikoa ahalbidetzen du.

PROZEDURAK ETA JARRERAK	
Prozeduraren urratsak	
Nabigatzaile orotan	
1	•Menuaren barran “laster-markak” edo “gogokoak” atalean klik egin eta txertatu aukera egin.
2	•Leiho bat irekiko da beste izen bat jartzeko edo duena emateko. Horrela gordez gero, ez da karpitetan antolatua izango eta asko direnean, zaila izango da aurkitzea.
3	•Karpitetan antolatu: karpetak sortu aukeran klik egin eta karpeta berria hautatu. Izena eman eta laster-markak irekitzerakoan han ikusiko da sortutako karpeta.
Prozeduraren eskema/irudia	
	
<p>FIREFOX nabigatzailean</p> <p>Izartxoari sakatuz egiten da, bildutako laster- marka guztiak tresna-barran edo karpitetan antola ditzakegu.</p>	

zientzia.eus/artikuluak/zientziapp-garatu-du-elhuyarrek

Enzun Zientzia.eus **elhuyar**

ZIENTZIAPP garatu du Elhuyarrek

Zientzia-edukiak eskaintzen dituen doako aplikazioa

2016/12/14 Elhuyar Zientzia

Internet

Zientzia-edukiak erabiltzeko erabilgarri eta erabilgarri eskura izateko lehen aplikazioa da Zientzia-edukiak. Alabotak, audioak, bideoak eta agendak eskaintzen ditu. Zientzia.eus aplikazioa Google Play Storen eta App Storen eskuragarri.

JARRAITU ZIENTZIA.EUS

EDUKI GEHIAGO BOKUSARE BIDEZ

ZIENTZIA.EUS-EN

- Zientzia-blokeak: Zientzia.eus atariaren atal berria - Zientzia.eus 2016-10-21
- Mizurik mugikorra: itzuraile berriztatzen duen aplikazio librea - Elhuyar 4 irailak 2016-9-5-12
- Mizurik mugikorra: itzuraile berriztatzen duen aplikazio librea - Elhuyar 4 irailak 2016-9-5-12

Teknikak

Gailu digital bat baino gehiago (ordenagailua, mugikorra, tableta ..) erabiliz gero, badaukagu gailu horietan egindako laster-marka guztiak sinkronizatzea, Firefox-en kontu bat sortuta. Hala, bildutako informazio guztia nonahi/noiznahi eskura izango dugu beti.

Firefox Sync

Eraman ezazu weba zurekin

Sinkronizatu laster-markak, historia, fitxak, pasahitzak, gehigarriak eta hobespenak zure gailu guztien artean.

Konektatu Firefox kontua erabiliz

Sortu kontua Hasi saioa

Jarrerak

- Metatzeko hainbat gailu eta zerbitzuren onura eta gabezien jakitun da (online eta tokiko metaketa-aukerak).
- Metatzeko sistema/eskema ulergarri eta praktikoa izatearen garrantzia aintzat hartzen du.

KOMUNIKAZIO-ADIERAZPENA**Digitala/Multimedia**

Laster-marken karpeta antolaketa.

1.1.3.4. LASTER-MARKA SOZIALAK

AZALPENA	
Definizioa	Beharra
Laster-marka sozialak Interneten edo intranet batean estekak metatzeko, sailkatzeko eta partekatzeko erabiltzen dira. Laster-marken jarduerak sailkatzeko etiketak edo tag-ak erabiltzen dira.	Ikasle zein irakasleek gogokoen esteka-zerrenda osatu eta parteka dezaten erabil daiteke. Nabigatzailean gordetzen diren gogokoak biltegitratzen diren ordenagailuetan bakarrik ikus daitezke. Laster-marka sozialak, berriz, Internet konexioa dagoen toki orotan ikusgai daude.

PROZEDURAK ETA JARRERAK	
Prozeduraren urratsak	
<p>Laster-markak egiteko aplikazio ugari daude. Askotariko baliabideak biltzeko balio dezakete: Interneteko laster-markak, oharrak , irudi eta dokumentuak, eta nabarmendutako testuen hautaketak. Etiketak ezartzeaz gain koloreekin marka daitezke etiketatutako webguneak. Taldeak osatzeko aukera ere ematen du, pribatu nahiz publikoak.</p> <p>Nabigatzaile orotan atxiki daitezke. Askotariko gailu mugikorretan eraman daiteke instalatuta APP moduan bilduma osoa eskura izanik uneoro.</p> <p>Aplikazio mota hauek erabiltzeko urratsak honakoak dira. Lehendabizi izena eman beharra dago. Ondoren laster-markak gordetzeko egin beharreko urratsak hauek dira:</p>	
1	•Kontuan identifikatu, sortutako izena eta pasahitza erabiliz.
2	•Esteka berri bat gordetzeko, “laster-marka gehitu” dioen tokian klik egin.
3	•Ondoren, sartu nahi dugun laster-markaren hainbat datu eskatuko dira.
4	•Etiketa atalak arreta berezia merezi du, etiketa horien bidez aurkitu ahal izango baitira gordetako laster-markak. Etiketa horiek gorde diren web-orriekin zerikusia duten hitzak dira eta laster-marka hori aurkitzen lagunduko dute.

Prozeduraren eskema/irudia

Hezkuntza alorrean Diigo ⁷ da On-line aplikazio erabiliena.

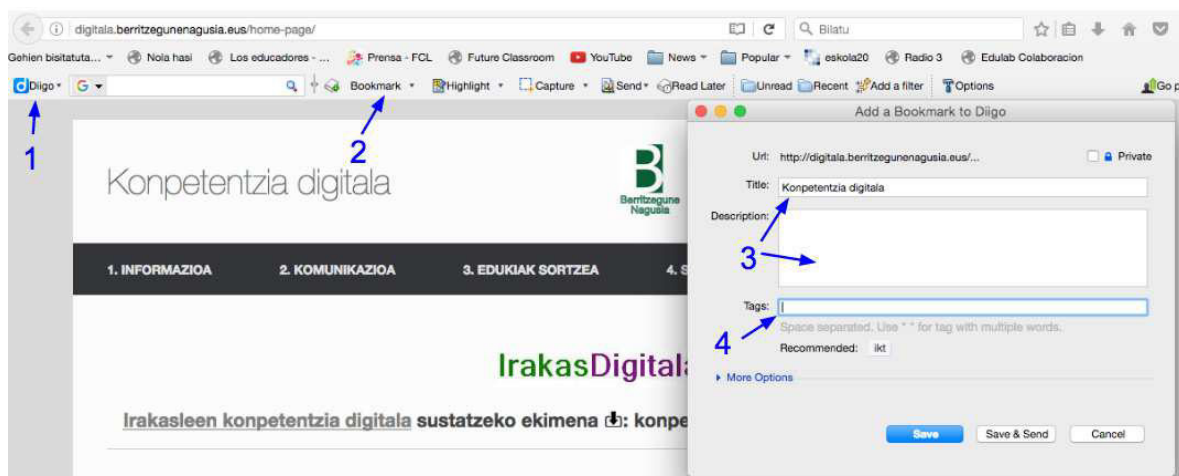

Teknikak

Hezkuntza alorrean Diigo ⁸ da aplikazio erabiliena.

Jarrerak

- Metatzeko hainbat gailu eta zerbitzuen onura eta gabezien jakitun da (online eta tokiko metaketa-aukerak.
- Metatzeko sistema/eskema ulergarri eta praktikoa izatearen garrantzia aintzat hartzen du.
- Eduki pribatu zein publikoen metaketak dituen ondorioen jakitun da.

KOMUNIKAZIO-ADIERAZPENA

Digitala/Multimedia

Etiketa-bildumaren egituraketa.

⁷ digest of Internet information, groups, and other stuff

⁸ digest of Internet information, groups, and other stuff

1.1.4. EBALUAZIO-IRIZPIDEAK ETA LORPEN-ADIERAZLEAK

1.1.4.1. IRAKASLEA

Irakasleak nekez lagundu diezaioke ikasleari informazioa eskuratzeko eta kudeatzeko behar diren prozedurak eta jarrerak eskuratzen, baldin eta aurretik irakasleak berak ez baditu eskuratu prozedura eta jarrera horiek.

Ondoren proposatzen diren ebaluazio-irizpideak, irakaslearen metakognizioa eta erregulazioa suspertzeko asmoz aurkezten dira. Hau da, aurkezten diren prozedurak eta jarrerak ikasleari irakasteko gai den ala ez kontzientzia hartzeko dira, eta horren arabera, hutsuneak ikusten baditu, hobetzeko bideak har ditzan.

EBALUAZIO-IRIZPIDEAK		LORPEN-ADIERAZLEAK	
		BAI	EZ
1	Ikaslearen informazio-beharrak, -helburuak, -iturriak identifikatzen eta hautatzen laguntzeko, eta horien egokitasuna ebaluatzen laguntzeko, behar diren prozedurak eta jarrerak irakasteko/sustatzeko gai da, ikaslearen eta arloaren/ikasgaiaren ezaugarrietara egokituz.		
2	Ikasleak informazioa eskuratzeko era desberdinak egoki erabil ditzan prozedurak eta jarrerak irakasteko gai da, informazioa ikaslearen ahalmenetara eta ikasgaiaren ezaugarrietara egokituz. <ul style="list-style-type: none"> • Aurrezagutzak • Behaketa • Elkarrizketa • Galdetegia • Bilaketak 		
3	Ikasleak informazioa biltegitratzeko eta berreskuratzeko era desberdinak egoki erabil ditzan behar diren prozedurak eta jarrerak irakasteko gai da, ikaslearen eta arloaren/ikasgaiaren ezaugarrietara egokituz. <ul style="list-style-type: none"> • Eduki-fitxak • Erreferentzia bibliografikoak • Gogokoak gorde • Laster-marka soziala 		

4	Ikasleak informazioa interneten bilatzeko askotariko estrategiak irakasteko gai da, ikaslearen eta arloaren/ikasgaiaren ezaugarrietara egokituz.		
5	<p>Ikasleak informazioa atzitzeko (identifikatu, eskuratu eta kudeatu) erabiltzen dituen prozeduren eta erakusten dituen jarreraren metakognizioa eta erregulazioa bideratzen irakasteko gai da, ikaslearen eta arloaren/ikasgaiaren ezaugarrietara egokituz.</p> <ul style="list-style-type: none"> • Ikaslearen auto-erregulazioa bideratzeko, ikaslearen autonomia-eta adimen-mailaren metakognizio-gaitasunaren araberako estrategiak erabiltzen irakasteko/sustatzeko gai da. • Ikasleak autonomiaz ikasteko eta planifikatzeko estrategiak erabiltzen irakasteko gai da. • Lortu denaren adierazpena autorregulatzeko estrategiak erabiltzen irakasteko gai da. 		

1.1.4.2. IKASLEA

Proposatzen diren ebaluazio-irizpideak eta lorpen-adierazleak (oinarrizkoa, tartekoa, aurreratua) baliagarriak dira Oinarrizko Hezkuntzako eta Batxilergoko maila desberdinetako ikasleentzat, baina irizpide eta lorpen-adierazle horiek aplikatzeko erabiliko beharreko proben atazak, ikasmaila bakoitzeko ikasleen ezaugarrietara egokitu beharko dira.

EBALUAZIO-IRIZPIDEAK			LORPEN-ADIERAZLEAK		
			Oinarrizkoa	Tartekoa	Aurreratua
1	Informazio-beharrak, -helburuak, -iturriak identifikatzeko eta hautatzeko, eta horien egokitasuna ebaluatzeko behar diren prozedurak erabiltzea eta jarrerak erakustea.	Informazio-beharra identifikatzea	Ikasleak zailtasunak ditu zein informazio behar duen erabakitzeko.	Ikasleak badaki zer behar duen oro har, baina laguntza pixka bat behar du.	Ikasleak badaki zer behar duen, helburua zehazturik, erabakiak gogoz eta modu autonomoan hartzen ditu.
		Informazio-iturriak hautatzea	Ikasleak informazio-iturriak hautatzeko zailtasunak ditu.	Ikaslea informazio-iturri egokiak aurkitzeko gai da: liburuak, aldizkariak, egunkariak, webguneak.	Ikaslea informazio-iturri egokiak gogoz eta era autonomoan hautatzeko gai da: liburuak, aldizkariak, egunkariak, datu-baseak, webguneak
		Hautatutako informazioa baloratzea	Ikasleak jasotako informazioaren egokitasuna ebaluatzeko zailtasunak ditu.	Ikaslea jasotako informazioen egokitasuna ebaluatu, erkatu eta osatzeko gai da, baina laguntza behar izaten du batzuetan.	Ikaslea jasotako informazioa ebaluatu, erkatu, osatu eta fidagarritasunaren arabera era kritikoan eta autonomoan bereizteko gai da.

		JARRERAK	<ul style="list-style-type: none"> • Bere bizitzaren hainbat alorretan informazioa bilatzeko motibatuta dago. • Informazio-hutsuneak identifikatzen ditu. • Hainbat testuingurutan arazoak konpontzeko behar den informazioa eskuratzeko ahalegina egiten du. • Proaktiboa eta gogoetatsua da informazioa bilatzearen alde.
--	--	-----------------	---

EBALUAZIO-IRIZPIDEAK		LORPEN-ADIERAZLEAK			
		Oinarrizkoa	Tartekoa	Aurreratua	
2	Era eta iturri desberdinetatik jaso daitekeen informazioa eskuratzeko behar diren prozedurak erabiltzea eta jarrerak erakustea.	Aurrezagutzak	Ikasleak zailtasunak ditu berak duen ezagutza eskuratzeko.	Ikaslea gai da eta berorrek duen ezagutza eskuratzeko. Informazioa baloratzeko eta eskema-errepresentazioaz jabetzeko gai da, laguntza izanik.	Ikaslea gai da eta bere buruan konfiantza du berak duen ezagutza esanguratsua eskuratzeko, informazioaren balioa eta mugak bereizteko, eta dituen eskema-errepresentazioaz jabetzeko
		Behaketa	Ikasleak ohitura gutxi du behatzeko. Zailtasunak ditu behaketa gidatzeko eta erregistratzeko.	Ikasleak badu ohitura behatzeko eta gida zehatza egiteko gai da. Erregistratutakoa ebaluatzeko gai da, laguntza izanik	Ikasleak badu ohitura arretaz eta patxadaz behatzeko eta gida zehatza egiteko gai da. Erregistratutakoa ebaluatzeko gai da era autonomoan
		Elkarrizketa	Ikasleak zailtasunak ditu elkarrizketaren galderak eta euren balioa zehazteko.	Ikaslea gai da elkarrizketaren balioa eta galderak zehazteko.	Ikaslea gai da elkarrizketaren balioa eta galderak zehazteko. Emaitzak

			Emaizak analizatzeko eta interpretatzeko gai da, laguntza izanik.	analizatzeko eta interpretatzeko gai da era autonomoan eta objektiboan.
	Galdetegia	Ikasleak zailtasunak ditu galdetegiaren helburua zehazteko eta galderak kodifikatzeko.	Ikaslea gai da galderak zehazteko eta kodifikatzeko. Datuak aztertze eta informea burutzeko gai da, laguntza izanik.	Ikaslea gai da galderak zehazteko eta kodifikatzeko. Datuak aztertze eta informea burutzeko gai da era autonomoan eta objektiboan.
	Bilaketa	Ikasleak zailtasunak ditu bilaketaren gakoak identifikatzeko eta modu eraginkorrean egiteko.	Ikaslea gai da bilaketaren gakoak identifikatzeko. Emaizak baloratzeko eta estrategia birplanteatzeko burutzeko gai da, laguntza izanik	Ikaslea gai da bilaketaren gakoak identifikatzeko. Emaizak era kritikoan baloratzeko eta estrategia birplanteatzeko burutzeko gai da era autonomoan
	JARRERAK	<ul style="list-style-type: none"> • Bere buruan konfiantza du eta kanpoan informazio berria aurkitzen saiatu aurretik, memorian gordetzen duen informazioa berreskuratzen saiatzen da. • Bere oroimenaren mugaz jabetzen da eta gordetzen duen informazioaren balioa (zuzena, mugatua, okerra,...) auzitan jartzen du. • Aztertu nahi diren objektuak eta egoerak arretaz, patxadaz, sakon eta era sistematikoan behatzeko ohitura du, horiei buruzko norberaren informazioa eskuratu ahal izateko. • Proaktiboa eta gogoetatsua da elkarrizketatuak duen informazioa bilatzearen alde. • Elkarrizketatua errespetuz eta begirunez hartzen du. • Elkarrizketatuak esaten duena arretaz, enpatiaz eta era aktiboan entzuten du. • Elkarrizketatuak esaten duena zuzen eta maltzurkeriarik gabe jasotzen du. • Proaktiboa eta gogoetatsua da galderen bidez 		

			<p>informazioa bilatzearen alde.</p> <ul style="list-style-type: none"> • Galderak errespetuz eta begirunez egiten ditu. • Erantzunak arretaz, enpatiaz eta era aktiboan entzuten ditu. • Erantzunak zuzen eta maltzurkeriarik gabe interpretatzen eta jasotzen ditu.
--	--	--	--

EBALUAZIO-IRIZPIDEAK			LORPEN-ADIERAZLEAK		
			Oinarrizkoa	Tartekoa	Aurreratua
3	<p>Informazioa biltegitratzeko eta berreskuratzeko era desberdinak egoki erabiltzeko behar diren prozedurak erabiltzea eta jarrerak erakustea.</p>	Eduki-fitxak	<p>Oinarrizko datuak eta datu bibliografikoak eta ez bibliografikoak jasotzeko gai da: izenburua, egilea, gaia, azpi-gaia, kokalekua, orrialdea etab.</p>	<p>Oinarrizko datuak eta datu bibliografikoak eta ez bibliografikoak jasotzeko gai da: izenburua, egilea, gaia, azpi-gaia, kokalekua, orrialdea etab. Horrez gain, laburpen pertsonala ere badu.</p>	<p>Oinarrizko datuak eta datu bibliografikoak eta ez bibliografikoak zehatz jasotzeko gai da: izenburua, egilea, gaia, azpi-gaia, kokalekua, orrialdea etab. Horrez gain, laburpena eta iruzkin pertsonala ere baditu.</p>
		Erreferentzia bibliografikoak eta webgrafikoak	<p>Erreferentzia bibliografiko eta webgrafikoen garrantziaz jakitun da, baina horiek adierazteko ohitura falta du.</p>	<p>Erreferentzia bibliografiko eta webgrafikoak adierazten ditu, laguntza izanik.</p>	<p>Erreferentzia bibliografiko eta webgrafikoak zehatz adierazteko ohitura du, aintzakotzat hartuz beti egilearen ekarpena.</p>
		Gogokoak gorde	<p>Laster-marken bidez gogokoak metatzeko onuraz jakitun da ikaslea, baina ez du</p>	<p>Laster-marken bidez gogokoak metatzeko onuraz jakitun izanik, praktikan jartzen</p>	<p>Gogokoak metatzeko onuraz jakitun izanik, praktikan jartzen du ikasleak</p>

		praktikan jarri du ikasleak metatze-egituraketa.	metatze-egituraketa praktikoa, eta gailu bat baino gehiagotan du sinkronizatuta.
Laster-marka sozialak	Ikaslea gai da baliabide ezberdinak metatzeko eta etiketatzeko, baina ez ditu partekatzen.	Ikaslea gai da baliabideak metatu-etiketatu eta partekatze, eta laguntza izanik beste ikaskideek metatutakoa ere atzitzeko.	Ikaslea gai da baliabideak metatu-etiketatzeko, eta ikaskide talde ezberdinekin partekatze, baita besteak ere atzitzeko.
JARRERAK	<ul style="list-style-type: none"> • Jakin-nahia du informazio-sistemei eta haien funtzionamenduari buruz. • Informazioaren iturriak zuzen eta zintzo adierazten ditu. • Egile-eskubideen jakitun da besteen lanak aitortzerakoan. • Bere gain hartzen du aukeren erantzukizuna. • Informazioa metatzeko eta berreskuratzeko hainbat gailu eta zerbitzuren onura eta gabezien jakitun da (online eta tokiko metaketa-aukerak). • Metatzeko sistema praktikoa izatearen garrantzia aintzat hartzen du. • Eduki pribatu zein publikoen metaketak dituen ondorioen jakitun da. • Informazioa eskuratzeko teknologia digitalen alderdi positiboak balioesten ditu. • Aitortzen du informazio guztia ezin dela Interneten aurkitu. 		

EBALUAZIO-IRIZPIDEAK			LORPEN-ADIERAZLEAK		
			Oinarrizkoa	Tartekoa	Aurreratua
4	Informazioa eskuratzeko eta kudeatzeko lagungarriak diren IKT baliabideak erabiltzea.	IKT baliabideak	Ikaslea gai da informazioa eta eduki ezberdinak gordetzeko, baina ez ditu modu egokian antolatzen.	Ikaslea gai da informazioa eta edukiak metatu eta antolatzeko, baita gailu ezberdinetan metatutakoa sinkronizatzeko, laguntza izanik.	Ikaslea gai da informazioa eta edukiak metatu-antolatu eta berreskuratzeko era autonomoan, eta erabiltzen dituen gailuetan sinkronizaturik.
		JARRERAK	<ul style="list-style-type: none"> • Informazioa berreskuratzeko teknologia digitalen alderdi positiboak balioesten ditu. • Baliabide teknologikoen bitartez egin daitezkeen bilaketen mugen jakitun da. • Informazio-iturriak erkatze eta egiaztatze, hau da, informazioaren fidagarritasuna auzitan jartzeko ohitura du. • Aurkitutako informazioekiko kritikoa da, hau da, jabetzen da informazioa ez dela beti neutrala izaten, manipulatu ere izan daitekeela. • Aitortzen du informazio guztia ezin dela Interneten aurkitu. • Jakin badaki, globalizazioa gorabehera, Interneten zenbait herrialdek beste batzuk baino presentzia handiagoa dutela. • Ohartzen da bilaketa-tresnaren mekanismoa eta algoritmoak ez direla beti neutralak informazioa erakustean. 		

EBALUAZIO-IRIZPIDEAK			LORPEN-ADIERAZLEAK		
			Oinarrizkoa	Tartekoa	Aurreratua
5	Informazioa hautatzeko, eskuratzeko eta kudeatzeko erabiltzen dituen prozeduren eta jarreren metakognizioa eta erregulazioa egitea.	Autorregulazioa	Erabiltzen dituen prozeduren eta erakusten dituen jarreren kontzientzia arina du, eta horiek laguntzarekin eta era autonomoan hobetzeko ahalmena urria da.	Erabiltzen dituen prozeduren eta erakusten dituen jarreren kontzientzia arina eta sakonaren artekoa du, eta horiek laguntzarekin eta era autonomoan hobetzeko ahalmena nahikoa da.	Erabiltzen dituen prozeduren eta erakusten dituen jarreren kontzientzia sakona du, eta horiek laguntzarekin eta era autonomoan hobetzeko ahalmena handia da.
		JARRERAK	<ul style="list-style-type: none"> • Informazio-hutsuneak identifikatzen ditu. • Informazio-iturriak eratzeko eta egiaztatzeke, hau da, informazioaren fidagarritasuna auzitan jartzeko ohitura du. • Aztertu nahi diren objektuak eta egoerak arretaz, patxadaz, sakon eta era sistematikoan behatzeko ohitura du, horiei buruzko norberaren informazioa eskuratu ahal izateko. • Aurkitutako informazioekiko kritikoa da, hau da, jabetzen da informazioa ez dela beti neutrala izaten, manipulatu ere izan daitekeela. 		

BIBLIOGRAFIA/WEBGRAFIA

BIBLIOGRAFIA:

AGIRREAZALDEGI BERRIOZABAL, T. (2006): *Informaziorako dokumentazioaren oinarriak*, Udako Euskal Unibertsitatea.

AUSUBEL, D.P.; NOVAK, J.D; HANESIAN, H. (1983): *Psicología educativa: un punto de vista cognoscitivo*. Trillas, México.

CAST (2011): *Universal Desing for Learning Guidelines version 2.0*. Wakefield, MA: Author (gaztelaniako itzulpena, 2013)

COLL, C. Eta beste(1993): *El constructivismo en el aula*. Graó, Barcelona.

ESNAL, Pello: "Ahozko euskaratik kazetaritzako " *Euskal kazetarien jardunaldiak*. Eusko Jaurlaritzaren Argitalpen Zerbitzu nagusia, Gasteiz, 1991.

GOÑI, A. (Ed) (1995): *Psicodiáctica y aprendizajes escolares*. EHU/UPV, Argitarapen Zerbitzua, Bilbo.

HABE (1992): *Euskaltzaindiak batasunerako eskaini dituen zenbait erabaki*, Donostia.

MIRALLES,P. et MOLINA, S. (2011): "Técnicas de recogida de información social. Encuestas y entrevistas" in *Geografía e Historia. Investigación, innovación y buenas prácticas*. Graó, Barcelona

MITXELENA, K. (1988): *Euskal idazlan guztiak*. Euskal Editoreen Elkarte.

MONEREO, C. (Coord.) (2005): *Aprender a buscar y seleccionar en Internet*. In *Intenet y competencias básicas*. Graó, Barcelona.

EL PAÍS (1990): *Libro de estilo*. Madrid.

PEREZ, F. (2005): "La entrevista como técnica de investigación social. Fundamentos teóricos, técnicos y metodológicos". *Extramuros*, mayo 2005, vol.8, nº.22.

SALABURU, P. eta KINTANA, X. (1984): *Euskara hobean hobe*. Euskal Herriko Unibertsitatearen Argitalpen Zerbitzua, Bilbo.

SANZ DE ACEDO, M.L. (2010): *Competencias cognitivas en Educación Superior*. Nafarroako Unibertsitate Publikoa.

WEBGRAFIA:

INTSAUSTI, J.M. (2016-03-23) *Google bilaketak hobetzen (2016ko abenduan bistaratua)*

<http://mukom.mondragon.edu/ismu/2016/03/23/google-bilaketak-hobetzen/>

Sevillako Unibertsitateko Liburutegia: *Criterios para evaluar la información*. (2016ko abenduan bistaratua)

http://fama2.us.es/bgu/ad/tfg/Evalua/3.%20Evaluar_02.htm

1.2. INFORMAZIOA ETA EMOZIOAK ULERTZEKO ETA ADIERAZTEKO PROZEDURAK ETA JARRERAK

Zerbait ikasi nahi bada, ezinbestekoa da ondo ulertzea, izan ere ondo ulertzen ez bada informazio hori ez baita erabilgarria izango. Ikerketa ugari esaten dute - eta irakaskuntzan esperientzia duenak badaki- ikasle askok ikasten ari diren informazioak ez dituztela ondo ulertzen. Konpetentzia hori garatzeak aukera emango du curriculumeko edukiak –bereziki adierazpen-edukiak- menderatzeko eta barnerratzeko, bai eta egiten eta esaten den guztia ulertzen dela erakusteko ere.

Atal honetan, ulermena lortzeko eta lortu den jakiteko prozedurak eta jarrerak azaltzen dira. Prozedura hauen bidez **oinarrizko operazio mentalak** bideratzen dira; esaterako, informazio baten elementuak identifikatu, antzekotasunak eta desberdintasunak alderatu (konparazioa), ezaugarri komunak arabera sailkatu (sailkapena), irizpide jakin baten arabera segidak osatu (sekuentzia), zatiak osotasunarekin lotu (analisisa), zatiak berrantolatu eta ikuspegi berri bat aurkeztu (sintesia). Oinarrizko eragiketa mental hauek adimena suspertzeko **prozesadorearen funtzioa** betetzen dute eta ikasleak zailtasunak baldin baditu, oztupoak izango ditu edo ezinezkoa egingo zaio eragiketa mental konplexuagoak (justifikazioa, argudioa, problemen ebazpena...) bideratzea.

Ikasle bakoitzaren adimenaren prozesadorearen ezaugarriak bereziak dira, bakoitzak ditu bereak bai ahalmenari zein bizkortasunari dagokionez. Hori kontuan hartzea garrantzizkoa da ikasle bakoitzaren aniztasuna aintzat hartu ahal izateko. Baina era berean, helburua bada ikasle guztiek ondo pentsatzea, ikasle guztiek saiatu beharko dira oinarrizko eragiketa mental horiek egoki erabiltzen, horien irakaskuntza sistematizatuaren eta horien inguruko kontzientzia eta erregulazioaren bidez.

Informazioaren ulermenaz ari garenean badirudi alde kognitiboa begiratzen dela, emozioen eragina alboratuz, baina informazioa ulertzeko alde emozionalaren eragina ezaguna eta kontuan hartzekoa da. Hori aitortuz, emozioen eragina indaritsu izan ordez, ondo bideratu eta mesedegarria izateko, era berean, emozioak ulermenean oinarritutako prozeduren bahetik igarotzea komeni da.

Ikasleari, ulertu duena egiaztatzeko, horren adierazpena (ahozkoa zein idatzizkoa) egitea eskatzen zaio maiz eskolako ikas jarduera askotan eta arlo/ikasgai guztietan. Ariketa horrek trebetasun kognitiboak eta linguistikoak mobilizatzea eskatzen dio. Horiek guztiak trebetasun kognitibo-linguistiko izenburupean bilduko ditugu eta testu-generoekin estuki lotuak daude. Trebetasun kognitibo-linguistikoen atal honetan, oinarrizko operazio mentalak bideratzeko prozesadorearen funtzioa betetzen duten trebetasunekin batera (konparatzea, sailkatzea, sekuentziatzea, analizatzea eta sintesia egitea), trebetasun horiek adierazteko beste hauek ere sartu ditugu: deskribatzea eta definitzea, azaltzea, kontrastatzea.

Hurrengo atalean pentsamendu kritikoa adierazteko erak (arrazoiak ematea eta argudiatzea, baldintzak jartzea, ondorioak ateratzea) azalduko ditugu. Ikus jarraian doan irudian trebetasun kognitibo, kognitibo-linguistiko eta testu-tipoen arteko harremana nolakoa den.

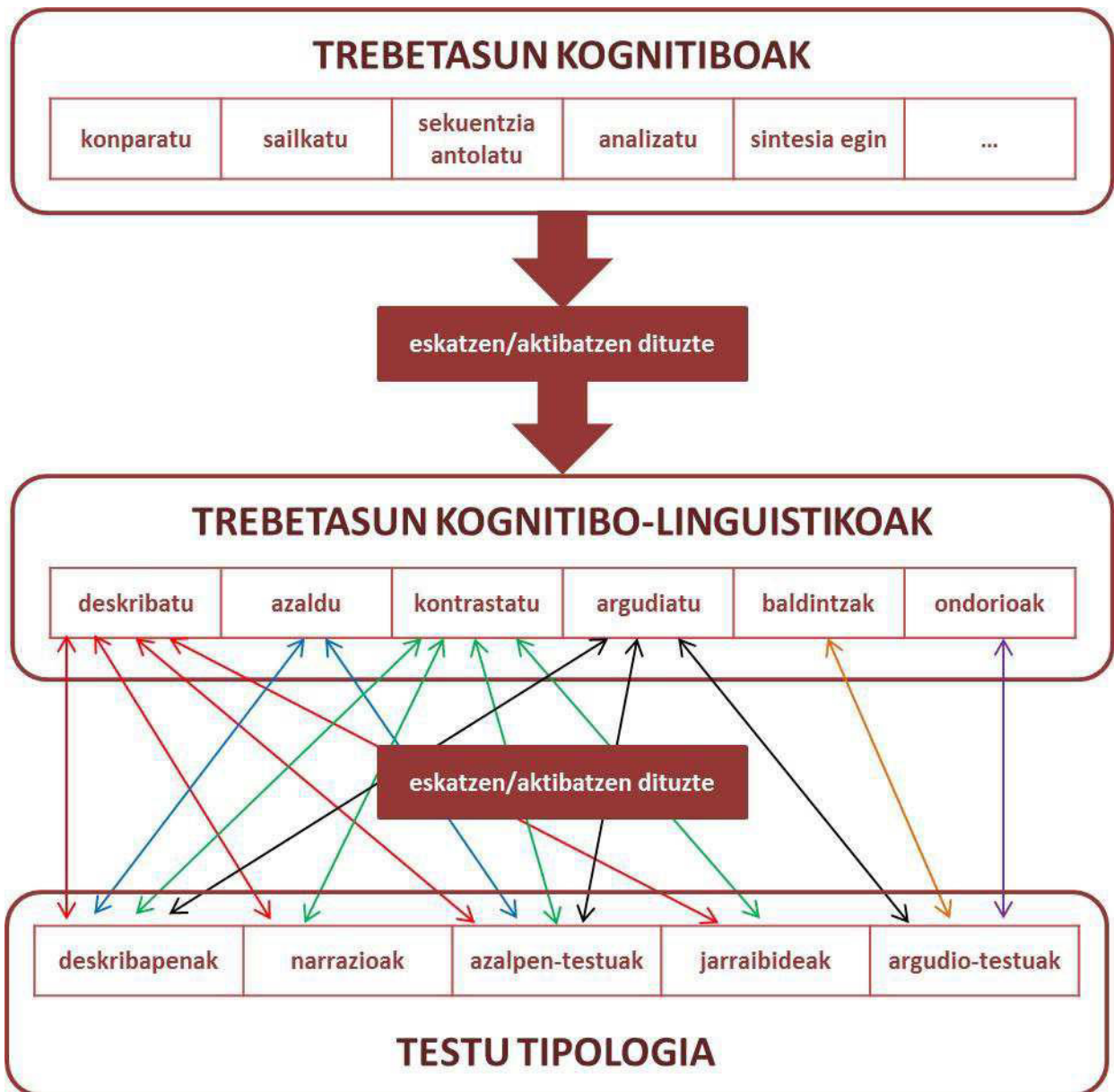

Oinarrizko operazio mental horiek egiteko **ikasteko teknikak** lagungarriak dira: idatziz datorren informazioaren ideia nagusiak identifikatzeko azpimarratzea edo ahoz jasotzen dena laburtuz idaztea (apunteak hartzea); eskemak eta kontzeptu mapak egitea informazioaren analisia eta sintesia egiten laguntzeko; denbora lerroak egitea irizpide baten arabera gertaerak sekuentziatzeko; laburpenak egitea; mnemoteknia erabiltzea ezagutu eta ulertu den informazioa epe luzeko oroimenean gordetzeko.

Ikasteko tekniken laguntzaz eragiten diren operazioen bidez, informazioa interpretatuz, ulertutakoaren irudi mentalak sortzen dira. Irudi mental horiek ikusezinak dira eta ikusgarriak eta ebalugarriak bihurtzen dira **adierazten** diren neurrian. Jasotako informazioa, ez bere horretan errepikatuz, norberaren hitzez adierazteko, hau da, informazio hori azaltzeko, deskribatzeko, laburtzeko eta definitzeko gai den neurrian, ikasleak informazioa ulertu duen ala ez jakin daiteke.

Nola jakin ikasle batek ondo ulertu duen ala ez? Informazioa egoera batean erabiltzeko gai bada, informazio hori ulertu duela esan nahi du. Ulermenaren gakoa eta adierazlea erabiltzeko gaitasuna da. Zenbait adituk *ezagutza* eta *ulermenaren* artean bereizketa egiten du. *Ezagutza* informazioaren jabetzaren adierazlea litzateke, eta nahikoa genuke ikasleak buruz informazioa esatea edota era mekanikoan ekintza aplikatzea informazio horren jabe egin den ala ez den egin jakiteko. *Ulermena*, aldiz, informazioaren jabetza baino haratago doa. Zerbait ulertzen denean, informazioaren jabetza eta ezagutza horrekin zerbait egiteko gaitasuna izaten da.

Laburtuz, informazioa modu esanguratsuan interpretatzeko eta ulermena ondo garatzeko:

- Ondo egituraturako eta ikaslearen garapen mailari eta aurre-ezagutzei egokitzen zaien informazio argia da abiapuntua. Abiapuntu hori sendoa ez bada, ondorengo urratsak nekez emango dira.
- Ikasleek, ikasteko teknikak erabiliz, ulermenerako operazio mentalak bideratzeko aukerak behar dituzte.
- Ikasleek, informazioaren irudi mentalak modu pertsonalean komunikatzeko eta beste egoera batzuetara transferitzeko aukerak behar dituzte.

1.2.1. INFORMAZIOA ETA EMOZIOAK ULERTZEA

1.2.1.1. KONPARATZEA

AZALPENA	
Definizioa	Beharra
<p>Elementu desberdinen arteko antzekotasunak edo/eta desberdintasunak aurkitzeko asmoz, elementu horiek alderatzea da konparazioa. Prozesu horretan objektuak, egoerak, erakundeak eta argudioak alderatzen dira, horien ezaugarriak eta horien arteko loturak identifikatuz, zer kategoriatakoak diren zehaztuz, antzekotasunak eta desberdintasunak aurkituz, eta defendatzen den ikuspuntuari buruzko ondorio bat azalduz, beti ere, ezagutza argitzeko eta sakon azaltzeko.</p>	<p>Pertsonok, konparazioa erabiltzen dugu edozein informazio modu esanguratsuan interpretatzeko. Konparazioak egiten jakitea baliagarria da identifikatze hutsetik haratago doan beste edozein prozesu mental egiteko eta pentsamendu abstraktua garatzeko. Gainera, ikasleak ezinbestekoa du ikaskuntza esanguratsua lortzeko, eskuratutako edozein informazio, dituen aurrezagutzekin alderatu behar baitu. Eta edozein erabaki hartu edo iritzi eman aurretik ere, konparazioa egin beharrea aurkitzen baita.</p>
Ezaugarriak	
<p>HH: Haur Hezkuntzan konparazioa etengabe lantzen da. Haurra modu naturalean koloreak, tamainak, formak, kopuruak... bezalako kontzeptuak barneratzen joaten da, gelako jardueratan eta jolasetan parte hartzen duen bitartean.</p> <p>LH: Ikasleak informazioa eta ideiak biltzeko, ulertzeko, baloratzeko eta sortzeko beharrezkoa du konparazioak egitea. Lehen Hezkuntzako arlo guztietan topa daitezke konparazioa lantzeko ikaskuntza egoerak.</p> <p>Hona hemen konparazioa lantzeko erabil daitezken baliabide batzuk:</p> <ul style="list-style-type: none"> • Matematikan: gorputz geometriko eta irudi lauen ezaugarriak , neurrien arteko baliokidetasunak, zenbaki hamartarren eta zatikien arteko baliokidetasunak , eragiketa ezberdinak bereiztea (batuketa/kenketa; biderkaketa/zatiketa) ... • Hizkuntzan: informazioaren antolaketa, testu baten sorrera eta berrikusketa kontrol-orria erabiliz, sinonimoak edo antonimoak, hitzen familiak, similak eta metaforak... • Ingurunean: paisaia, leku, baliabide natural, organismo, ohitura, kultura, fenomeno... ezberdinak. 	

DBH: Hona hemen DBH etapan konpara daitezken hainbat elementu:

- Gertaerak: Partaideak, liderrak, arrazoiak,...
- Organismoak: Habitata, motak, egiturak,...
- Pertsonak: aurrekariak, lorpenak, ideiak,...
- Lekuak: Kokalekua, erliebea, garrantzia
- Gauzak: Elementuak, neurriak, klaseak,...

PROZEDURAK ETA JARRERAK

Prozeduraren urratsak

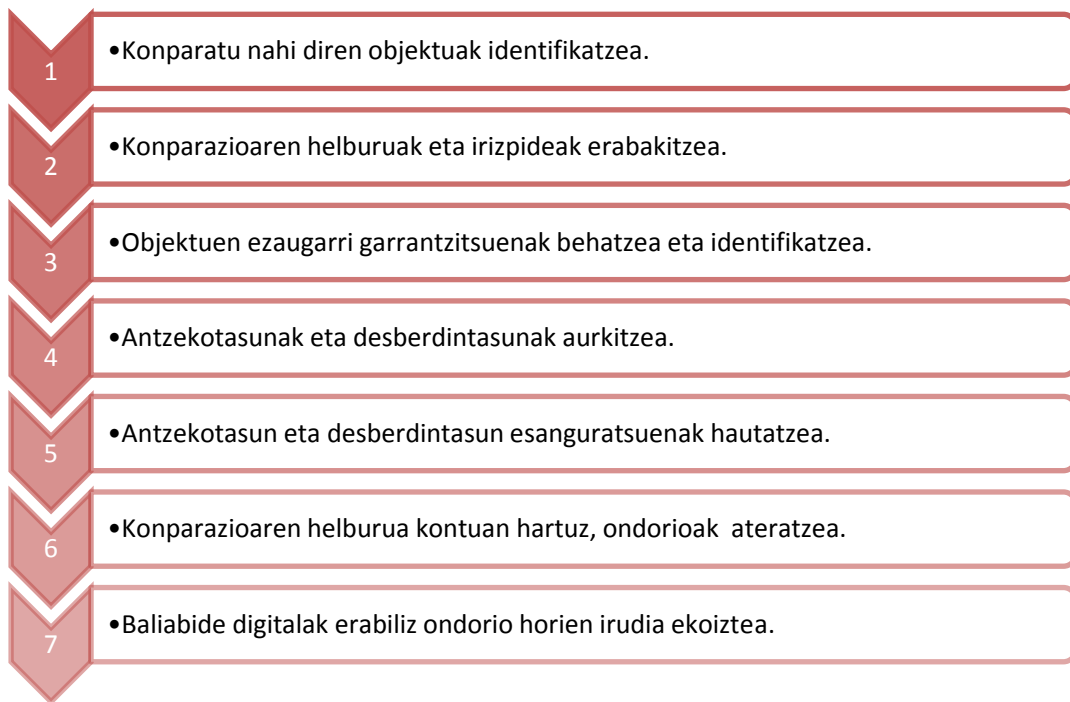

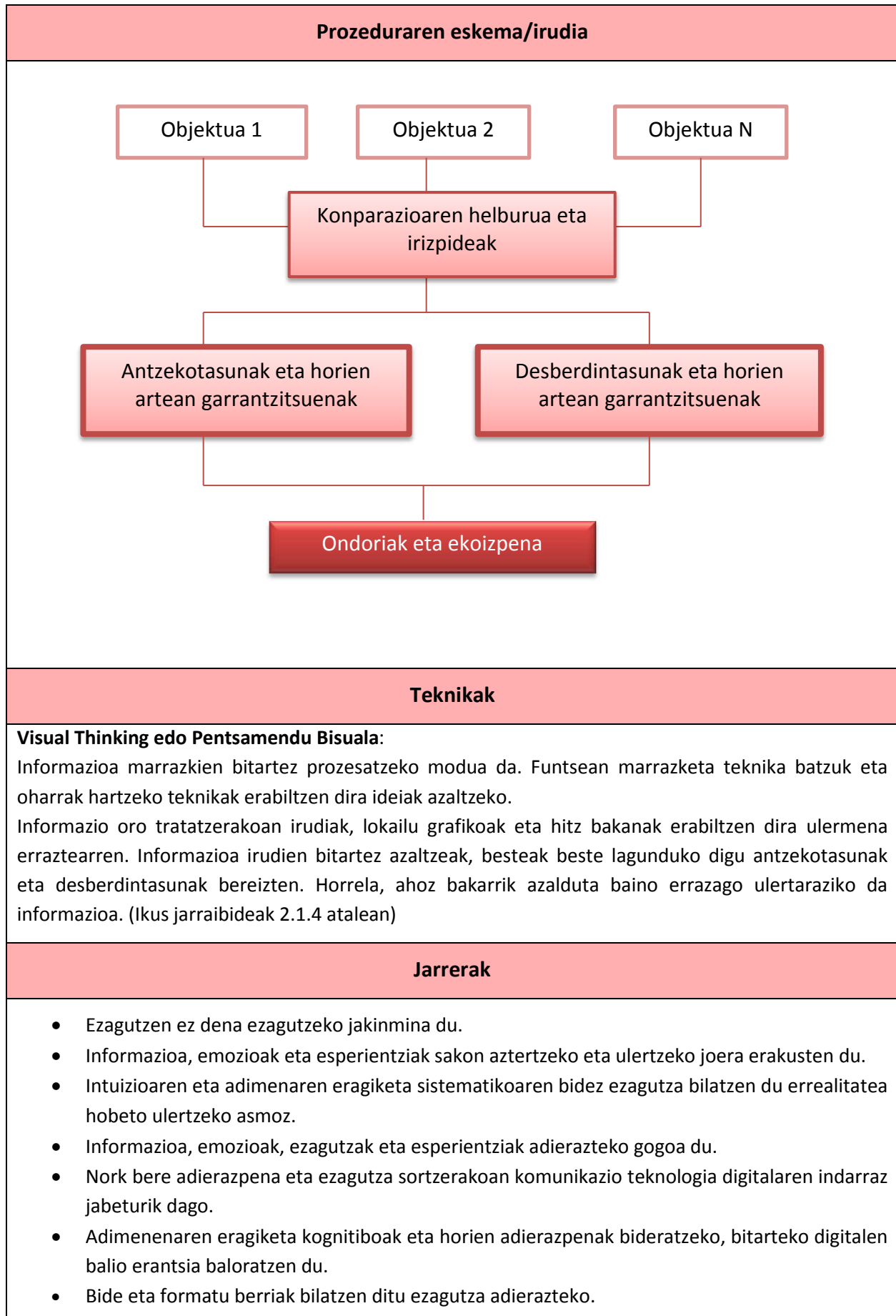

KOMUNIKAZIO-ADIERAZPENA		
Hitzezkoa		
Konparatzea	Comparing	Comparar
<p>Berdintasuna</p> <p>Maila: bezain, hain</p> <p>Modua: bezala, bezalako</p> <p>Zenbatasuna: adina/beste, adinako/besteko, hainbeste</p>	<p>Equality</p> <p>Degree: as...as, so/as...as (negatives)</p> <p>Way: like</p> <p>Quantity: as much/many...as, so/as (both in negative structures)...as</p>	<p>Igualdad</p> <p>Grado: tan...como, tan</p> <p>Modo: como</p> <p>Cantidad: tantos/as...como, tanto(s)/tanta(s)</p>
<p>Desberdintasuna</p> <p>Maila: baino... -ago, baino X aldiz...-ago, halako</p> <p>Modua: ez bezala</p> <p>Zenbatasuna: baino gehiago, baino gutxiago</p>	<p>Inequality</p> <p>Degree: -er than / more...than, twice as fast as / faster than</p> <p>Way: unlike</p> <p>Quantity: -er than / more...than, less than (before uncountable nouns), fewer than (before countable nouns)</p>	<p>Desigualdad</p> <p>Grado: más que, más de, X veces más</p> <p>Modo: a diferencia de,</p> <p>Cantidad: más que, menos...que/de</p>
<p>Korrelazioak: zenbat eta – ago...orduan eta –ago, zenbat eta –ago...hainbat eta –ago, gero eta –ago, nola...hala</p>	<p>Correlations: the-er/more... the-er/more/less, more/-er and more/-er</p>	<p>Correlaciones: cuanto más...más, cuanto menos...; cada vez más/menos, cada día más/menos</p>
<p>Superlatiboa: -en, denetan – ena, ahalik -en</p>	<p>Superlative: (the) –est/most, the best</p>	<p>Superlativo: el más, el mejor, el peor, el mayor, el menor, el menos, el más posible</p>
<p>Gehigitasuna: -egi</p>	<p>Excess: too + adjective/adverb</p>	<p>Exceso: demasiado</p>
<p>Bestelakoak: -ren aldean, -ren antzekoa, berdintsua, bertsua, -tik desberdina, -ren antza du</p>	<p>Others: compared to, similar to, the same, equal to, different from, looks like</p>	<p>Otros: comparando con, parecido a, similar a semejante a, diferente de, se parece a</p>
Digitala/Multimedia		
<p>Ondorioak irudikatzeko ekoizpen digitala, esate baterako:</p> <p>INFOGRAFIA (Ikus jarraibideak 2.2.1 atalean)</p>		

1.2.1.2. SAILKATZEA

AZALPENA	
Definizioa	Beharra
<p>Informazio guztia ezaugarri komun arabera antolatzea edo sailkatzea da sailkapena. Informazioa multzokatzeko irizpide onena aukeratuz eta elementu bakoitza zein motatakoa den zehaztuz, une bakoitzaren helburuen eta premien arabera.</p>	<p>Gauzak sailkatzeak eraginkortasunean laguntzen du, hau da, denbora irabaztea, esfortzuan aurrezte eta informazioa erraz topatzea ahalbideratzen du. Ulermenean oinarritutako pentsamendu hau garatzeak curriculumeko edukiak konstanteki ikasteko beharra gutxitzen du eta memoriaren jarduerarentzat mesedegarria da.</p>

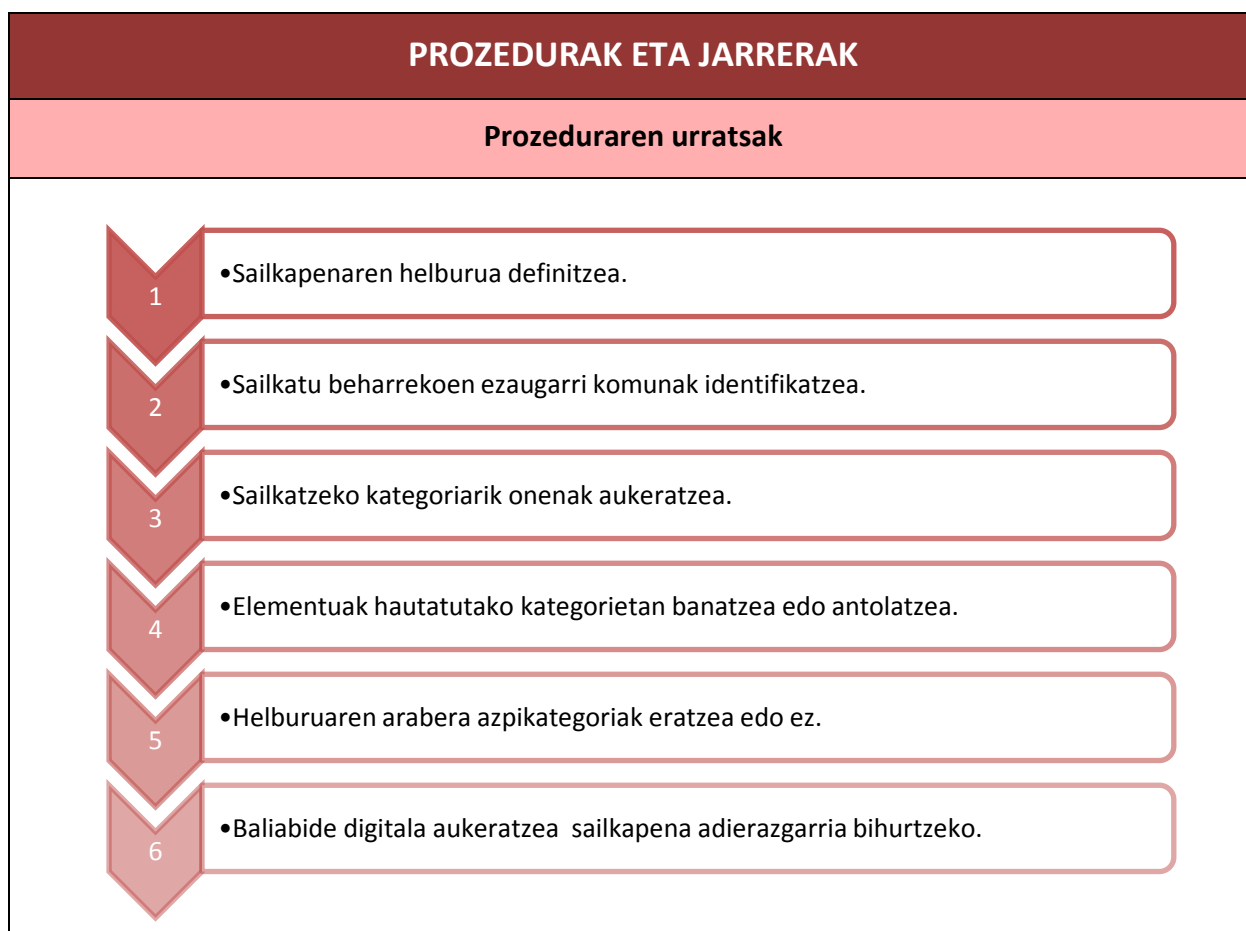

Prozeduraren eskema/irudia

SAILKAPENAREN HELBURUA

Galdutako objektuak erakunde bati ematea.

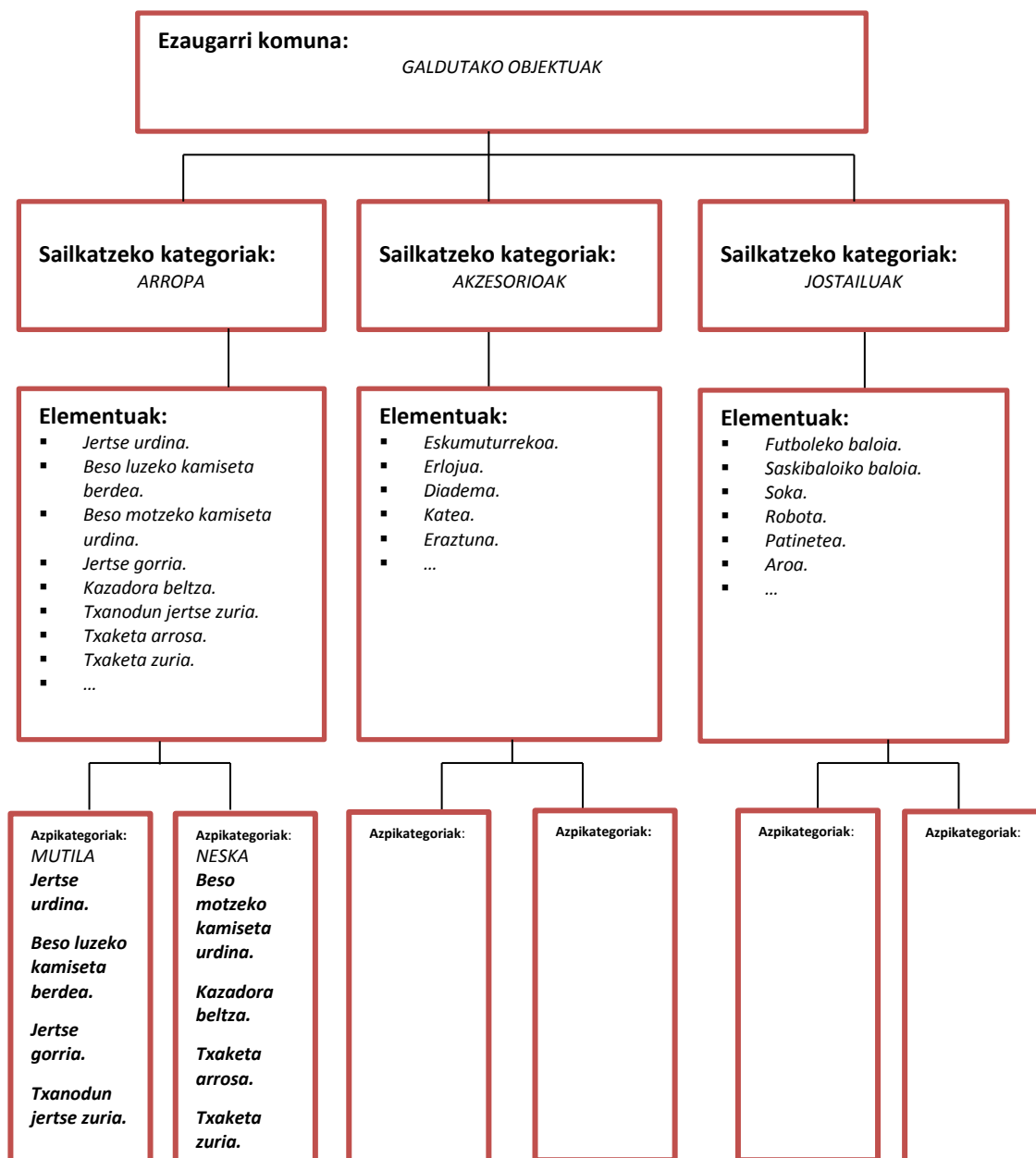

Teknikak
<ul style="list-style-type: none"> • Konparazioa • Zerrendak osatzea • Taulak osatzea • Diagramak osatzea
Jarrerak
<ul style="list-style-type: none"> • Ezagutzen ez dena ezagutzeko jakinmina du. • Informazioa, emozioak eta esperientziak sakon aztertzeke eta ulertzeke joera erakusten du. • Intuizioaren eta adimenaren eragiketa sistematikoaren bidez ezagutza bilatzen du errealitatea hobeto ulertzeke asmoz. • Informazioa, emozioak, ezagutzak eta esperientziak adierazteko gogoia du. • Nork bere adierazpena eta ezagutza sortzerakoan komunikazio teknologia digitalaren indarrak jabeturik dago. • Adimenaren eragiketa kognitiboak eta horien adierazpenak bideratzeko, bitarteko digitalen balio erantsia baloratzen du. • Bide eta formatu berriak bilatzen ditu ezagutza adierazteko.

KOMUNIKAZIO-ADIERAZPENA		
Hitzezkoa		
Sailkatzea	Classifying	Clasificar
Identifikatu, aukeratu/hautatu, sortu, bereizi, sailkatu, banatu, zehaztu, konbinatu/zatitu, ordenatu	Identify, select, create, tell the difference/distinguish, classify, distribute/allocate, specify, combine/split, sort out	Identificar, elegir, crear, distinguir/diferenciar, clasificar, distribuir, especificar, combinar/ dividir, ordenar
Kategoria, klase, tipo, mota, estilo	Category, kind, type, class, style/way	Categoría, clase, tipo, estilo
Digitala/Multimedia		
Sailkapenaren ekoizpen digitala, esatebaterako: INFOGRAFIA (Ikus jarraibideak 2.2.1 atalean)		

1.2.1.3. SEKUENTZIATZEA

AZALPENA	
Definizioa	Beharra
<p>Sekuentziatzea goranzko nahiz beranzko progresio bat adierazten duen irizpide baten arabera ordenatzea da.</p> <p>Objektuak, gertaerak, ekintzak, informazioa ... sekuentziatu daitezke, eta segun zer sekuentziatzen den sekuentzia mota desberdina sor daiteke.</p>	<p>Sekuentziatzea beharrezkoa da:</p> <ul style="list-style-type: none"> • informazioa lehenesteko • kausak eta ondorioak ezagutzeko • gertaerak aztertzeko eta hauek dituzten ekintzetatik zeintzuk diren konstanteak eta zeintzuk aldagarriak.

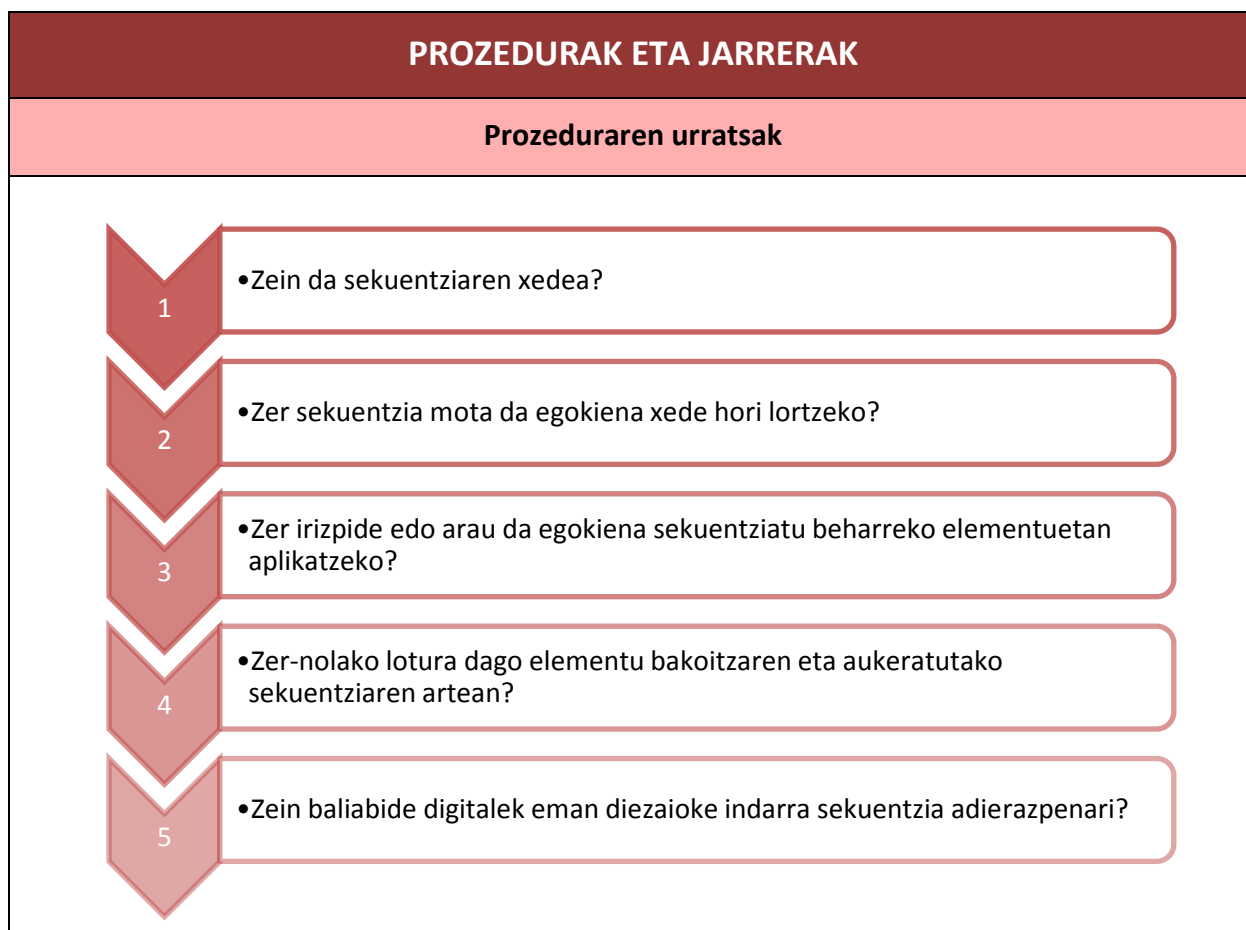

Prozeduraren eskema/irudia

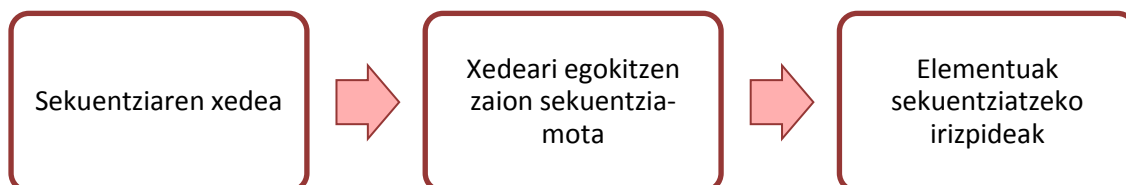

Grafikoak

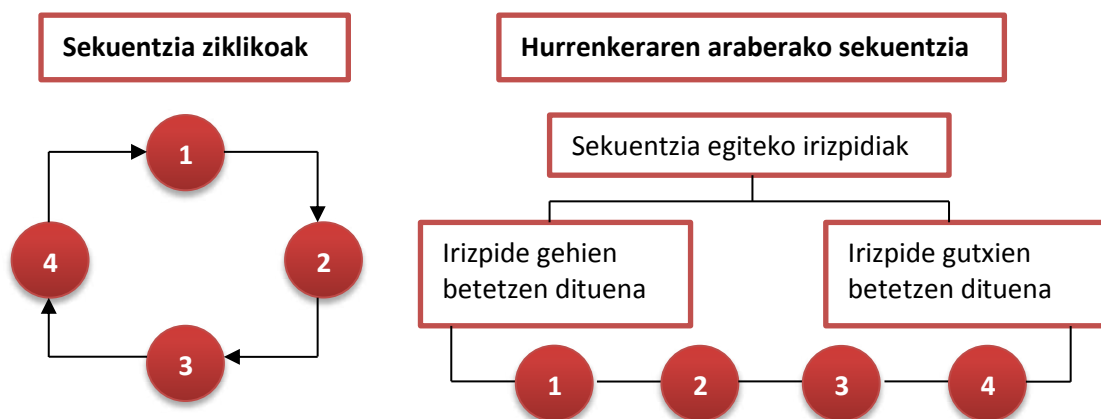

Teknikak

- Ardatz kronologikoa
- Sailkapena
- Análisisa
- ...

Jarrerak

- Ezagutzen ez dena ezagutzeko jakinmina du.
- Informazioa, emozioak eta esperientziak sakon aztertzeko eta ulertzeko joera erakusten du.
- Intuizioaren eta adimenaren eragiketa sistematikoaren bidez ezagutza bilatzen du errealitatea hobeto ulertzeko asmoz.
- Informazioa, emozioak, ezagutzak eta esperientziak adierazteko gogoia du.
- Nork bere adierazpena eta ezagutza sortzerakoan komunikazio teknologia digitalaren indarraz jabeturik dago.

- Adimenenaren eragiketa kognitiboak eta horien adierazpenak bideratzeko, bitarteko digitalen balio erantsia baloratzen du.
- Bide eta formatu berriak bilatzen ditu ezagutza adierazteko.

KOMUNIKAZIO-ADIERAZPENA		
Hitzezkoa		
Sekuentzia antolatzea	Sequencing	Secuenciar
Lehenik/lehen-lehenik, lehenengo eta behin, hasteko, ezer baino lehen	First/first of all, to begin with, to start with, before anything else	En primer lugar, para empezar, ante todo
Bigarrenik, hirugarren, gero, orduan, artean/bitartean, ondoren, hurrena, geroago, beranduago, handik urte batzuetara	In the second/third place, secondly, thirdly, next, then, during/while, after that, later on, some years later	En segundo lugar, en tercer lugar, después, entonces, mientras, mientras tanto, seguidamente, más tarde, años más tarde
Alde batetik...bestetik..., bestalde	On the one hand..., on the other hand...	Por una parte, por otra parte
Bukatzeko, azkenik/amaitzeko, honenbestez	To conclude, lastly, finally	Para terminar, por último, finalmente, como resultado
Digitala/Multimedia		
DENBORA LERROAK: Sekuentziaren ekoizpen digitala		
Denbora-lerroa kronologikoki ordenatutako gertakizunen irudikapen grafikoa da, eta gertakizun horien arteko denbora-erlazioa bistaratzea ahalbidetzen du. (Ikus jarraibideak 2.3.4 atalean)		

1.2.1.4. ANALIZATZEA ETA SINTESIA EGITEA

AZALPENA	
Definizioa	Beharra
<p>Zatia osotasunarekin eta osotasuna zatiekin lotzea da analisi eta sintesia.</p> <p>Banaezinezko bi prozesuk osatzen dute. Analisiaren bidez osotasunaren zatiak edo osagaiak isolatzen dira. Sintesiaren bidez osotasunaren oinarritzko zatiak era integratuan (hots, ordenatuta eta elkarrekin duten erlazioa agerian utziz), laburrean eta argian irudikatu edo adierazten dira.</p>	<p>Analisia eta sintesia beharrezkoak dira:</p> <ul style="list-style-type: none"> • Errealitatearen xehetasunak ezagutzeko. • Informazioaren baliagarritasuna erabakitzeko. • Errealitatea kritikoki interpretatzeko. • Inferentziak egiteko. • Sormena bultzatzeko. • Egindakoa, irakurritakoa edo ikasitakoa laburtzeko.

PROZEDURAK ETA JARRERAK	
Prozeduraren urratsak	
1	• Analisisa eta sintesiaren helburua finkatzea.
2	• Aztertu beharrekoaren zatiak identifikatzea.
3	• Zati bakoitzak osotasunaren baitan duen funtzioa identifikatzea.
4	• Zati bakoitzak gainerakoekin duen erlazioa identifikatzea.
5	• Zati bakoitzak osotasunaren baitan duen garrantzia ezartzea.
6	• Zatien eta osotasunaren arteko oinarritzko loturak sintetikoki adieraztea, horretarako tresna (analogikoa edota digitala) egokia erabiliz.

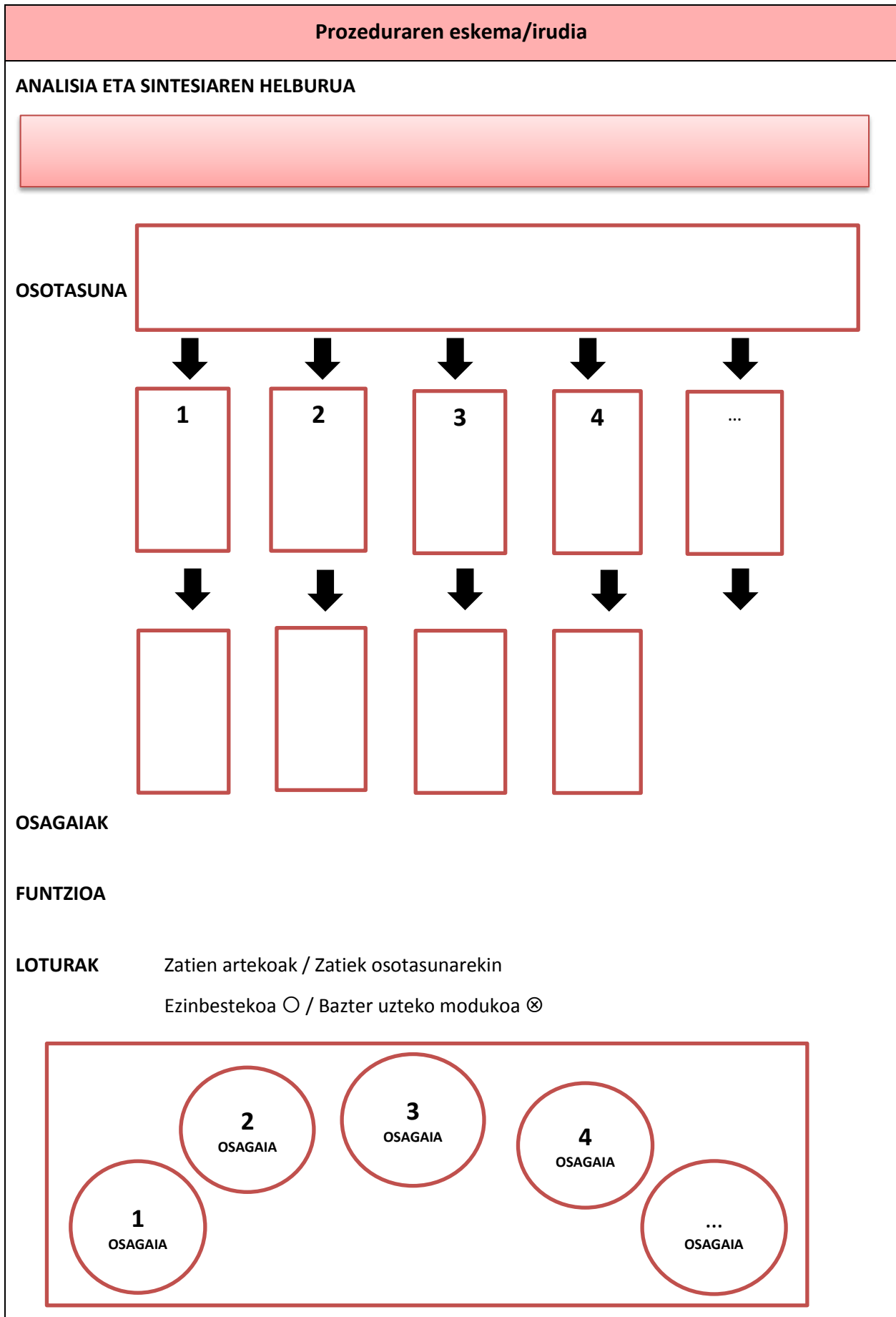

Teknikak

Analisirako

- Oharrak hartzea
- Azpimarratzea
- Aurre-irakurketa
- Dokumentazioaren kontsulta
- Visual thinking : osagaien eta loturen irudia marraztea.

Sintesirako

- Eskema
- Kontzeptu-mapa
- Laburpena
- ...

Visual Thinking

Visual Thinking edo Pentsamendu Bisuala, informazioa marrazkien bitartez prozesatzeko modua da. Funtsean marrazketa teknika batzuk eta oharrak hartzeko teknikak erabiltzen dira ideiak azaltzeko.

Informazio oro tratatzerakoan irudiak, lokailu-grafikoak eta hitz bakanak erabiltzen dira ulermena erretzu aldera. Informazioa irudien bitartez azaltzeak besteak beste, lagunduko digu: problema-arazoak identifikatzen, irtenbideak bilatzen, kontzeptuen arteko loturak egiten, ea ..., ahoz bakarrik azalduta baino errazago ulertarazi eta ikaskideek hobeto atzemateko informazioa, izan ere, informazio bisuala gordetzeko gaitasun handia dugu gizakiok.

Ideiak irudi bihurtzeko, informazioa ulertu eta integratu egin behar dugu, horretarako jarraibide hauek hartuko dugu kontuan:

1. Informazioa bildu.
2. Jasotako informazioa zabaldu dakigunaren mapa global batean irudikatuz, eta osagaien arteko loturak identifikatu.
3. Informazio guztia orientatu gure mezua egituratzeko eta gidalerroak aurkitzeko.
4. Informazioa sailkatu ikusmira berri batekin hobeto azaltzearren.

Lau fase dira ideiak irudi bihurtzeko: **BEGIRATU - IKUSI - IMAJINATU - AZALDU**

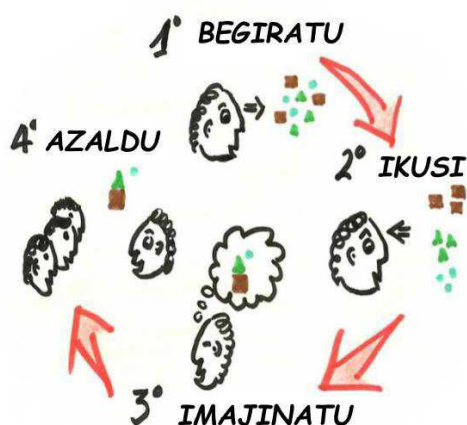

Marratzen hasteko, oinarrizko irudiak:

OINARRIZKO IRUDIAK

•	PUNTUA	➔	GEZI BARNEHUTSA
—	LERROA	⊙	ESPIRALA
△	HIRUKIA	⊙	ZIRKULUA
□	LAUKIA		

Piktografia edo ideografia errezak ere gehitu daitezke:

PIKTOGRAFIA

🧑	PERTSONA	🐦	HEGAZTIAK
☀️	EGUZKIA	☁️	HODEIA
🌙	ILARGIA	☁️	EURI-HODEIA
🌟	IZARRAK	🌳	ZUHAITZA
		🏔️	MENDIAK

IDEOGRAFIA



Azken batean gure irudikapenak gauzatzeko nahikoa da papera eta koloretako-arkatzak edo errotulagailuak hartzea, edota baliabide digitalen bat erabiltzea, esate baterako: **eskuz marrazteko aplikazioak, infografiak egiteko online aplikazioak, poster edo horma-irudiak egiteko online aplikazioak, mapa mentalak egiteko online aplikazioak ...**

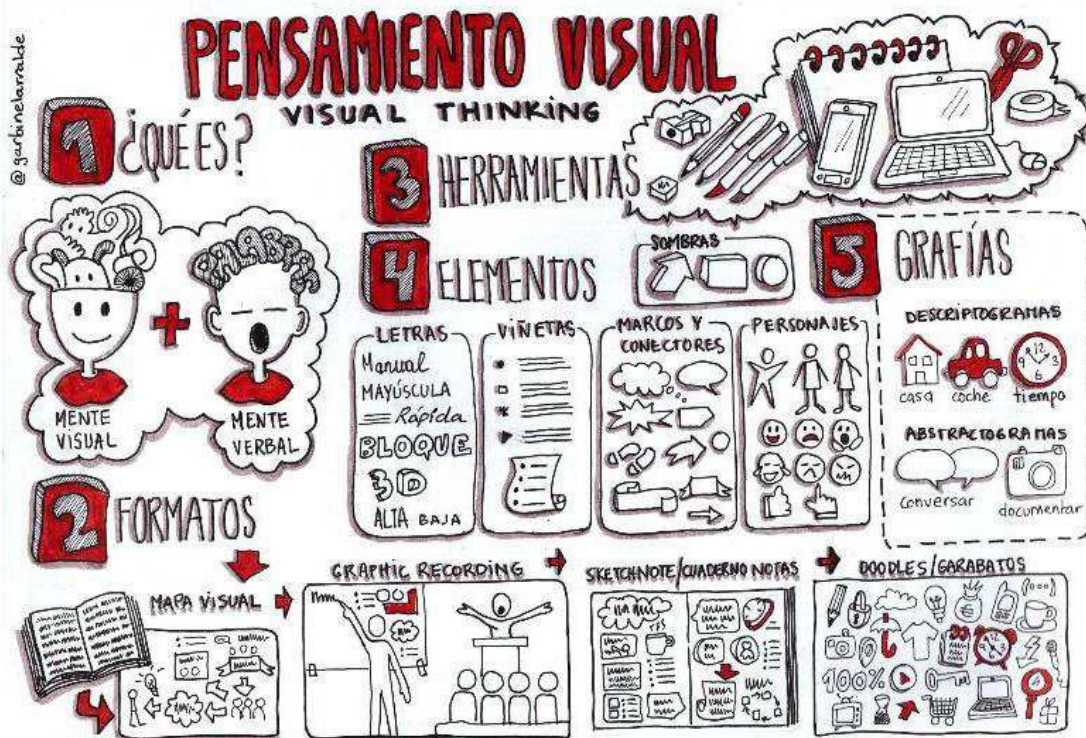

Jatorria <http://dibujamelas.blogspot.com.es/2015/11/que-es-el-pensamiento-visual.html>

Jarrerak
<ul style="list-style-type: none"> • Ezagutzen ez dena ezagutzeko jakinmina du. • Informazioa, emozioak eta esperientziak sakon aztertzeko eta ulertzeko joera erakusten du. • Intuizioaren eta adimenaren eragiketa sistematikoaren bidez ezagutza bilatzen du errealitatea hobeto ulertzeko asmoz. • Informazioa, emozioak, ezagutzak eta esperientziak adierazteko gogoia du. • Nork bere adierazpena eta ezagutza sortzerakoan komunikazio teknologia digitalaren indarrak jabeturik dago. • Adimenaren eragiketa kognitiboak eta horien adierazpenak bideratzeko, bitarteko digitalen balio erantsia baloratzen du. • Bide eta formatu berriak bilatzen ditu ezagutza adierazteko.

KOMUNIKAZIO-ADIERAZPENA		
Hitzezkoa		
Analizatzea	Analyse	Analizar
Argitu, interpretatu, ebatzi, erabaki	Figure out, interpret, resolve	Aclarar, descifrar, interpretar, resolver, solucionar
Analizatu, proba egin, saiakuntza egin	Analyse, discuss, assay, try out	Analizar, probar, experimentar
Zehaztu, xehatu, kalkulatu	Spell out, determine, calculate/work out	Detallar, determinar, calcular
Kontuan hartu	Consider, take into account	Tener en cuenta
Egiaztatu, berrikusi, ikustatu	Check sth out, check up on, test sth out, inspect	Comprobar, revisar inspeccionar
Sintesia egitea	Synthesise	Sintetizar
Laburbilduz, labur esanda	To sum up, briefly summarized, a brief synopsis of	Resumiendo, en resumen, en síntesis

Ongi begiratuta, ondo pentsatuta, aztertuz gero, ikusi dugun bezala	The way it stands, well-thought-out, as far as	Bien mirado, pensándolo bien, si lo analizamos, como hemos visto
Oro har, gehienetan, funtsean, azken batean, neurri handi batean	On the whole, in general, broadly speaking, by and large, in most cases, to a large extent, basically	En general, generalmente, la mayoría de las veces, fundamentalmente, al fin y al cabo
Izan ezik, salbu	Apart from, except for	Salvo, excepto, a excepción de
Digitala/Multimedia		
Sintesiaren ekoizpena, esatebaterako: HORMA-IRUDI digitala.		

1.2.2. ULERTUTAKO INFORMAZIOA ETA EMOZIOAK ADIERAZTEA

1.2.2.1. DESKRIBATZEA ETA DEFINITZEA

AZALPENA	
Definizioa	Beharra
<p>Deskribatzea eta definitzea ez dira gauza bera, bakoitzak bere prozedurak ditu, baina sakoneko galderak berdintsuak dira.</p> <p>Deskribatzea objektu, gertakari, ekintza edo fenomenoaren ezaugarri edo propietateak argitzen dituen enuntziatu edo proposizioak eraikitzea da.</p> <p>Definitzean termino ezezagunak ezagun diren batzuen laguntzaz argitzeko esaldiak eraikitzen ditugu.</p>	<p>Deskribapenak mundua zentzuen bidez edo irudimena erabiliz nola antzematen dugun adierazteko balio du. Hala egoera nola prozesuei aplika dakioke eta ikuspuntu jakin batetik egiten da. Helburu edo xede horrek orientatuko du deskribapena.</p> <p>Definizioa hitz ezezagunak ulertzeko erabiltzen da. Horretarako sinomimo, antonimo eta adibideak erabil daitezke.</p>

PROZEDURAK ETA JARRERAK	
Prozeduraren urratsak	
<p>Esplizituki edo inplizituki galdera hauek bidera dezakete deskribaketak zein definizioak:</p> <ul style="list-style-type: none"> ● Zer da? Nolakoa da? ● Zer zati ditu? ● Zertarako balio du? Zer egiten du? ● Zeren antza du? 	
<p>Deskribatzeko jarraitu beharreko urrats oinarrikoak hauexek lirateke:</p> <ol style="list-style-type: none"> 1 •Behatu. 2 •Konparaketaren bidez, antzekotasun eta desberdintasunak aurkitu. 3 •Funtsezkoa identifikatu. 4 •Kategoria eta azpikategoriatan taldekatu. 5 •Terminologia egokia duen testua/adierazpena eraiki. 6 •Baliabide digital egokia aukeratu deskripzioa adierazgarri azaltzeko. 	

Definitzeko jarraitu beharreko urrats oinarrikoak hauexek lirateke:

- 1 •Antzekotasunak eta desberdintasunak ezarri.
- 2 •Kategoria eta azpikategoriatan taldekatu.
- 3 •Funtsezko ezaugarriak ezagutu.
- 4 •Terminologia egokia duen testua eraiki.

Prozeduraren eskema/irudia

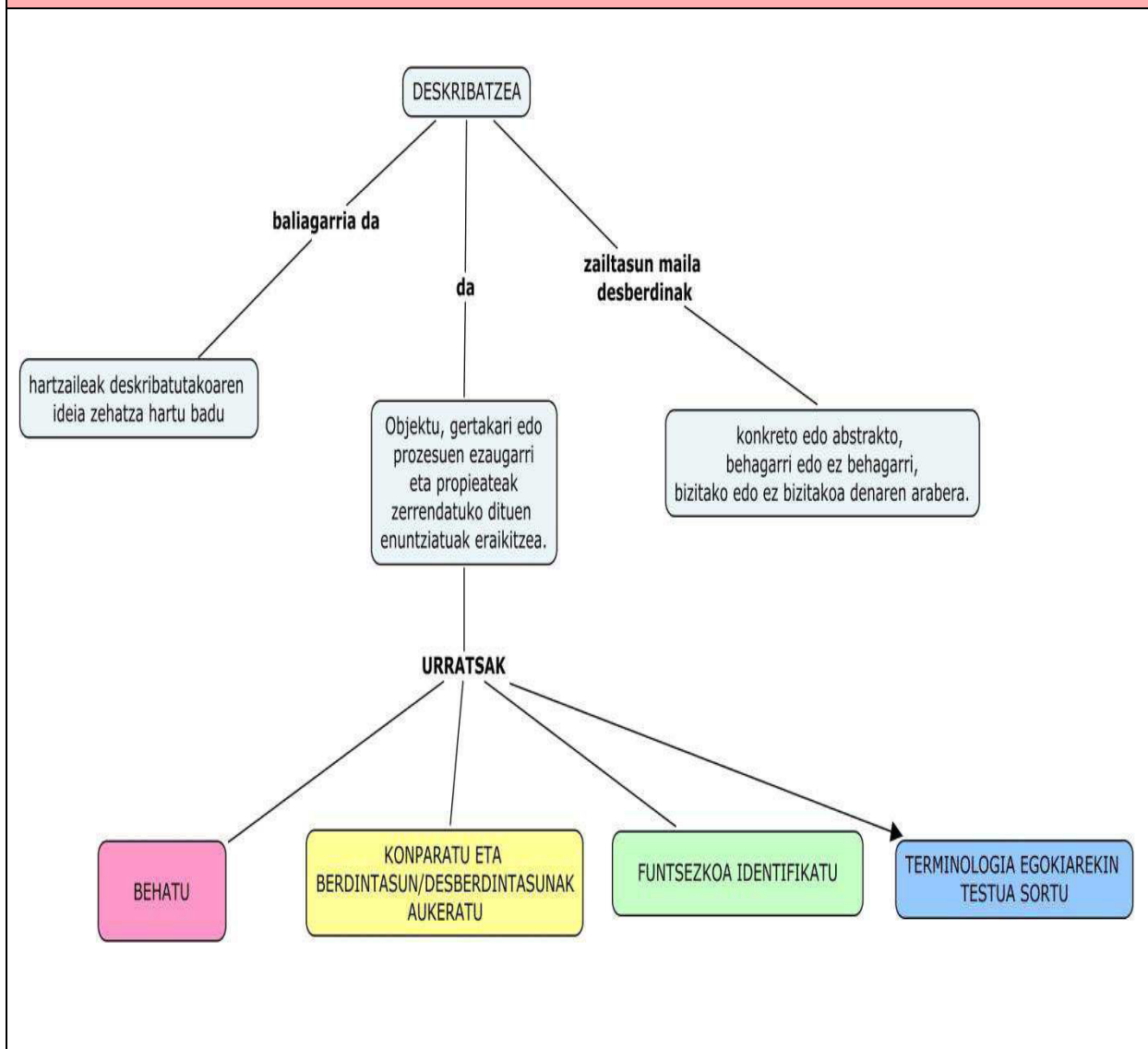

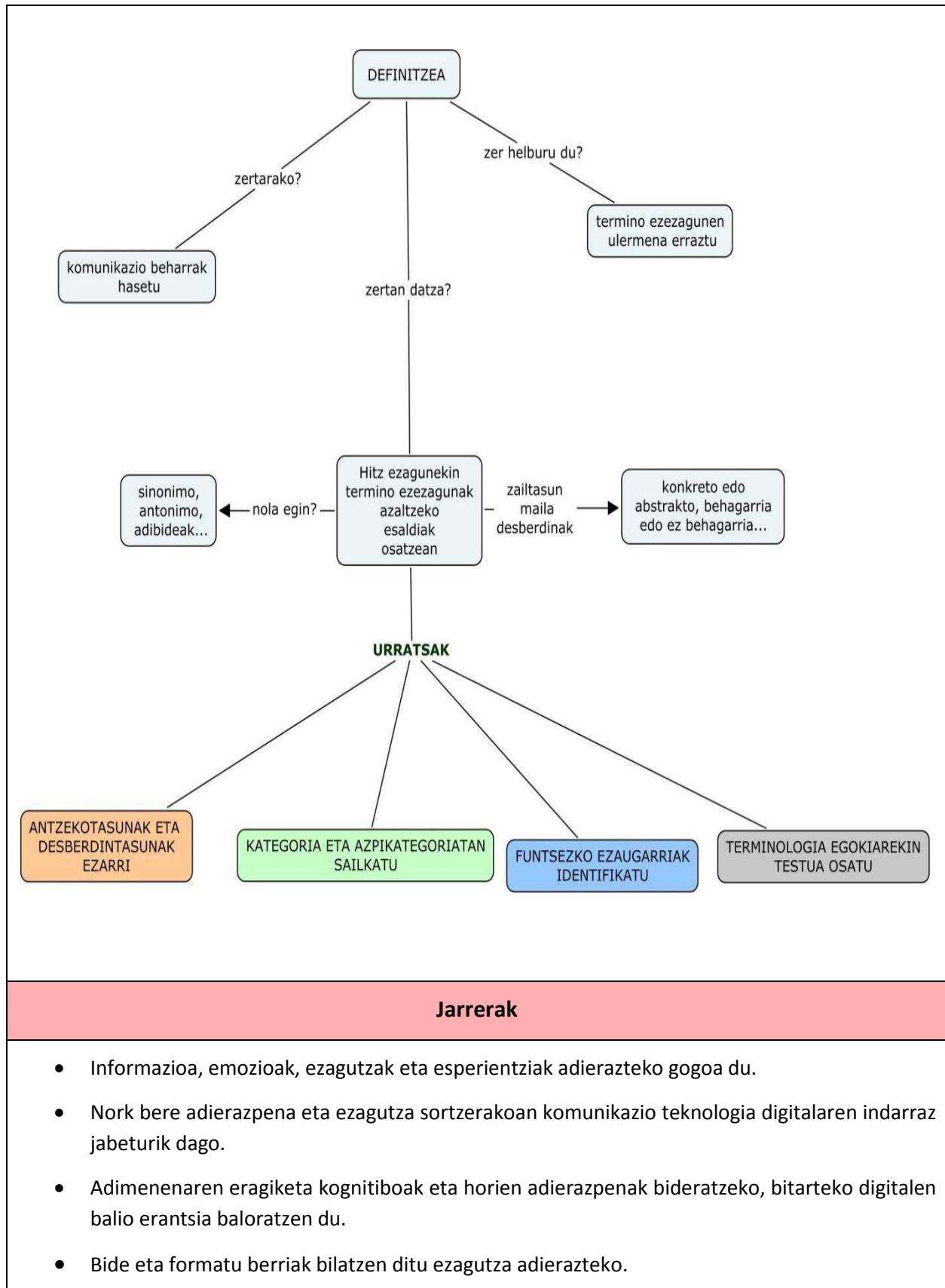

KOMUNIKAZIO-ADIERAZPENA		
Hitzezkoa		
Deskribatzea/Definitzea	Describing/Defining	Describir/Definir
Zer da?, Nolakoa da?, Nola dago?	What is it?, What is it/he/she like?, What does he/she look like?, How is it/he/she?	¿Qué es?, ¿Cómo es?, ¿Cómo está?
Nola definitzen da? Nola adierazten du? Zer esan nahi du?	What is the definition of sth?, What is the meaning of the word X?, What does X mean?	¿Cómo se define?, ¿Qué significa?, ¿Qué quiere decir?
Zer zati ditu? Zenbat atal ditu? Atal hauek ditu..., -z osatuta dago	How many parts?, made up of the following parts/of X parts, composed of	¿Qué partes tiene?, ¿Cuántas partes tiene?, Está compuesto por las siguientes partes
Zertarako balio du?, zertarako da?, -tzeko balio du, -tzeko erabiltzen da	What is it for? /to/for/in order to, it is useful to /for -ing/in order to	¿Para qué sirve?, Sirve para, Se utiliza para
Zer egiten du?	What does a X do?	¿Qué hace?
Digitala/Multimedia		
<p>Deskribapenaren ekoizpen digitala, esate baterako : INFOGRAFIA</p> <p>Infografiak ekoizpen multimodalak dira, testu laburrak eta elementu grafikoak (irudiak, mapak, diagramak, grafikoak...) edota multimedia (audio, bideo ...) konbinatzen dituen hipertestuak dira.</p> <p>Funtsean infografiak azalpen-testuak dira, hartzaileek gai baten inguruan duten ezagutza zabaltzearren eginak. Hain zuzen ere, oso egokiak dira azalpen-testuen egitura propio batzuk jorratzeko, besteak beste, egitura deskriptiboa duten testuak aurkezteko, errealitate baten atalak aztertzeko ...Sailkapen-testuak irudikatze ere baliagarriak dira, objektu-kategoria ezberdinak alderatuz, baita prozesu-sekuentzia baten faseak irudikatze ere.</p>		

Proiektuen bidezko ikaskuntza

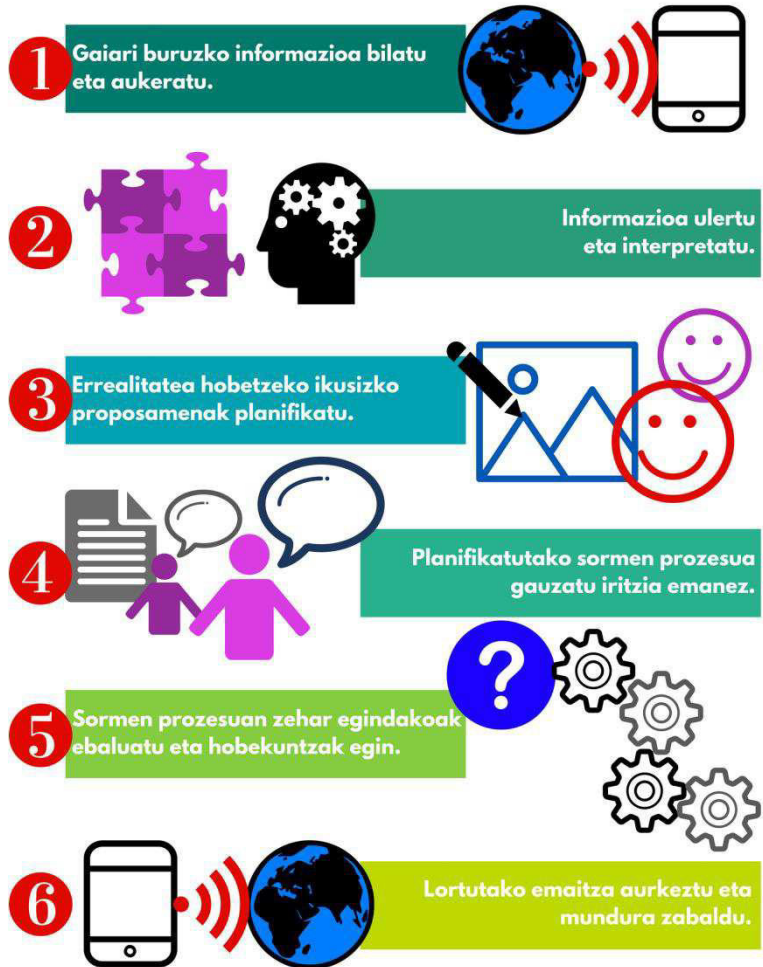

Jatorria <https://plastikagela.wikispaces.com/Infografiak>

1.2.2.2. AZALTZEA

AZALPENA	
Definizioa	Beharra
<p>Azaltzea, zerbait (ideia, gertaera, prozedura, prozesu,...) argitzeko asmoz adieraztea da.</p> <p>Zerbait azaltzeak zera eskatzen du: gertakizun bat deskribatzea, kontakizuna egitea, testuingurua zehaztea, adibideak ematea, adierazpen-modu desberdinak eskaintzea.... Azalpena osatzeko zatiak edo adierazpenak elkarren artean era logikoan lotu behar dira.</p>	<p>Azaltzea behar-beharrezko prozesua da irakaskuntzan eta giza-harremanetan. Komunikaziorako ezinbestekoa da. Azalpena maila askotan egin liteke: deskribapen edo narrazio soil batetik azken kausak bilatzeraino irits litekeen jarduera da.</p>

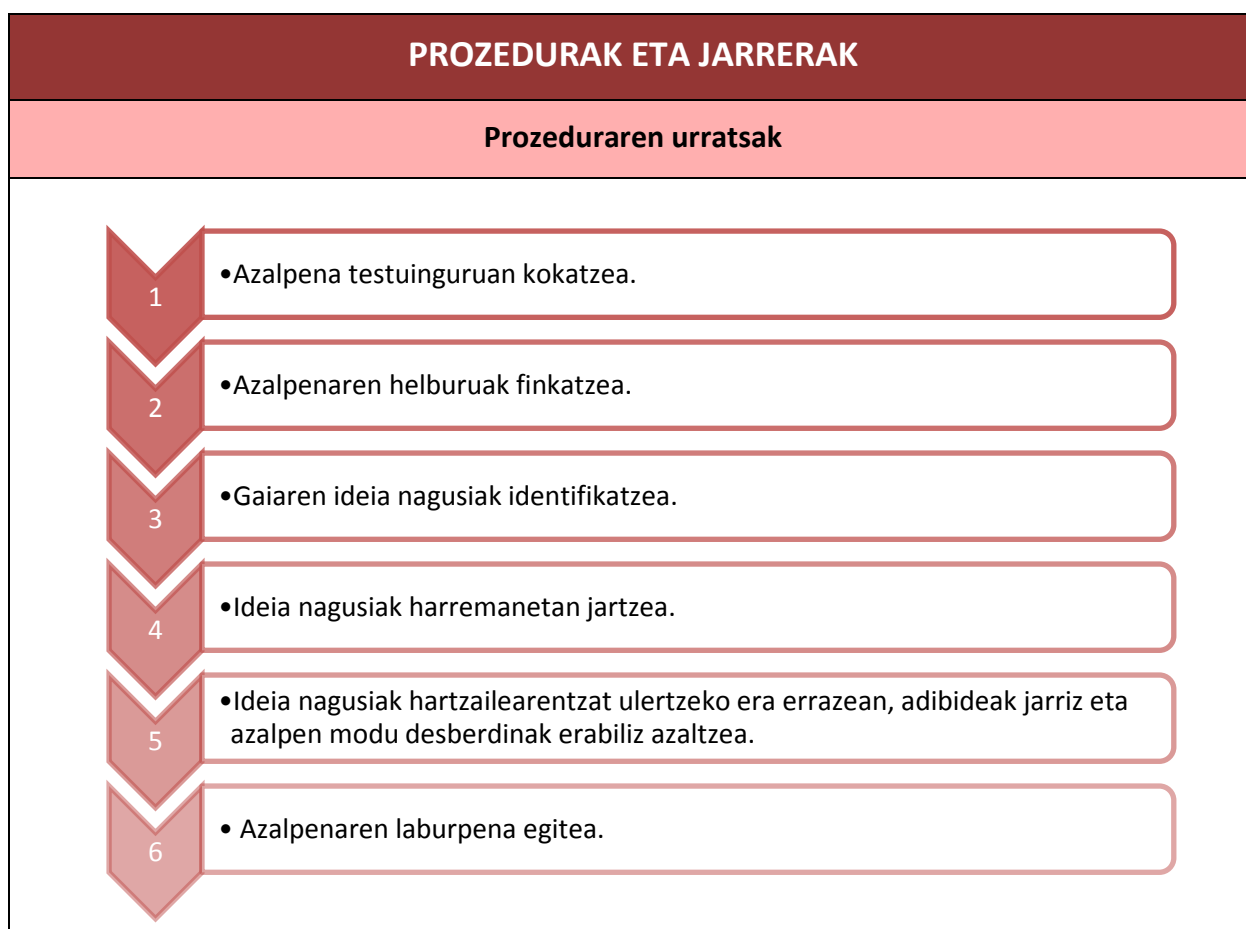

Prozeduraren eskema/irudia

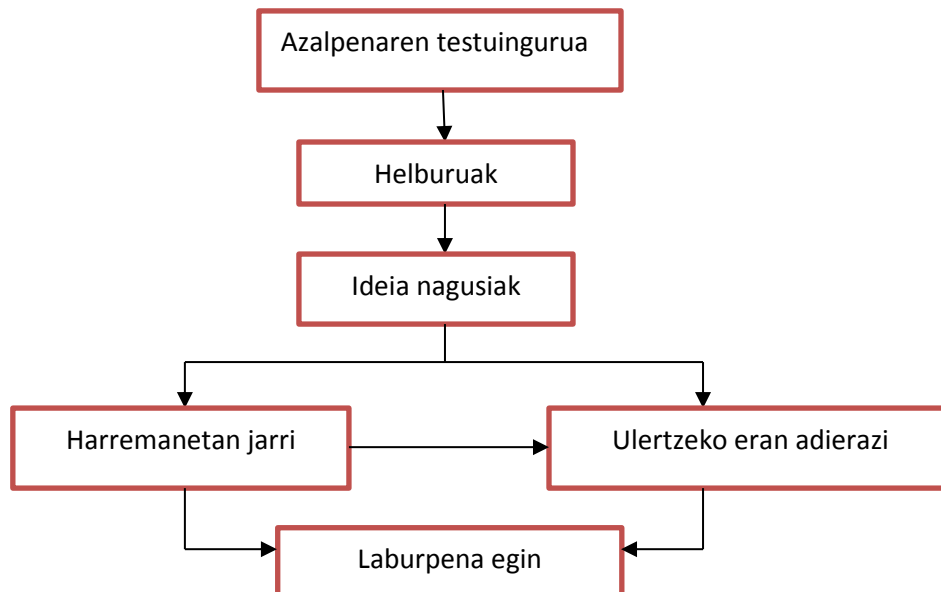

Teknikak

FLIPPED CLASSROOM

Flipped Classroom metodoan irakaslearen azaltzeko modu tradizionala alderantziz burutzen da. Funtsean, azalpen teorikoak gelatik kanpo eskaintzen dira (bideo formatuan), ikas-jarduerak (norbanakoak zein talde-lanak) gela barruan burutu ahal izateko. Hortaz, ikaslea bere ikaskuntza prozesuaren protagonista bihurtzen da, lana bere erritmora pertsonalizatuz. Irakaslearen rola berriz, erabat aldatzen da gidari-laguntzaile bilakatuz.

Flipped Classroom metodologia baliabide digitalen erabileraz baliatzen da, besteak beste, irakasleak (edo ikasleak) bideoak prestatzen ditu azalpen teorikoekin, ikasleek nonahi-noiznahi (eskolatik kanpo) ikus eta azter ditzaten. Horrela ikasleek beraien apunteak/eskemak, eta zenbait ariketa xume (galdeketa interaktiboak, eztabaida-foroak ...), aldez aurretik eginak izango dituzte on-line.. Ikasgelan berriz, zalantzak argitu, kontzeptuak finkatu, eta batez ere, lan eraginkorra (talde-lana ...) burutzeko denbora gehiago izango dute, irakaslearen gidaritzatza-laguntza hobeto aprobetxatuz.

“Gure ikasgela alderantzizko bihurtzeko” oso baliagarriak izan dakizkigukeen on-line aplikazio ugari daude, esate baterako:

- [Symbaloo](#), flipped learning-eko gure saioetan erabili asmo ditugun orri, bideo eta tresnetarako loturekin panelak sortzeko eta baliabideak antolatzeko.
- [Screencast-o-matic](#), bideo-tutorialak sortzeko.
- [Officemix](#) erabil dezakegu (power pointen doako zabalpena) edota [EdPuzzle](#), gure ikasleek bideoa ikusi ahala, haiei galderak egiteko aukera emango diguten aurkezpen interaktiboak sortu eta editatu nahi baditugu.

Jarrerak
<ul style="list-style-type: none"> • Informazioa, emozioak, ezagutzak eta esperientziak adierazteko gogoia du. • Nork bere adierazpena eta ezagutza sortzerakoan komunikazio teknologia digitalaren indarrak jabeturik dago. • Adimenenaren eragiketa kognitiboak eta horien adierazpenak bideratzeko, bitarteko digitalen balio erantsia baloratzen du. • Bide eta formatu berriak bilatzen ditu ezagutza adierazteko.

KOMUNIKAZIO-ADIERAZPENA		
Hitzezkoa		
Deskribatzea/Definitzea	Describing/Defining	Describir/Definir
Zer da?, Nolakoa da?, Nola dago?	What is it?, What is it/he/she like?, What does he/she look like?, How is it/he/she?	¿Qué es?, ¿Cómo es?, ¿Cómo está?
Nola definitzen da? Nola adierazten du? Zer esan nahi du?	What is the definition of sth?, What is the meaning of the word X?, What does X mean?	¿Cómo se define?, ¿Qué significa?, ¿Qué quiere decir?
Zer zati ditu? Zenbat atal ditu? Atal hauek ditu..., -z osatuta dago	How many parts?, made up of the following parts/of X parts, composed of	¿Qué partes tiene?, ¿Cuántas partes tiene?, Está compuesto por las siguientes partes
Zertarako balio du?, zertarako da?, -tzeko balio du, -tzeko erabiltzen da	What is it for? /to/for/in order to, it is useful to /for -ing/in order to	¿Para qué sirve?, Sirve para, Se utiliza para
Zer egiten du?	What does a X do?	¿Qué hace?
Digitala/Multimedia		
On-line bideotutorialak.		

1.2.2.3. KONTRASTATZEA

AZALPENA	
Definizioa	Beharra
Edozein adierazpeni beti egin dakioke kontra, ñabardurak edo zehaztapenak erantsiz; edo nolabaiteko kontrastea erakutsiz. Hori egiteko, lehenago, analizatu eta balioetsi egin behar da jatorrizko baieztapena.	Berbaldia edo elkarrizketa egoki garatzeko hainbat eta hainbat akotazio, muga, xehetasun... erantsi behar izaten dira. Era berean, kontra egin behar izaten zaie aurreko baieztapenei, partez bada ere, ukatuz.

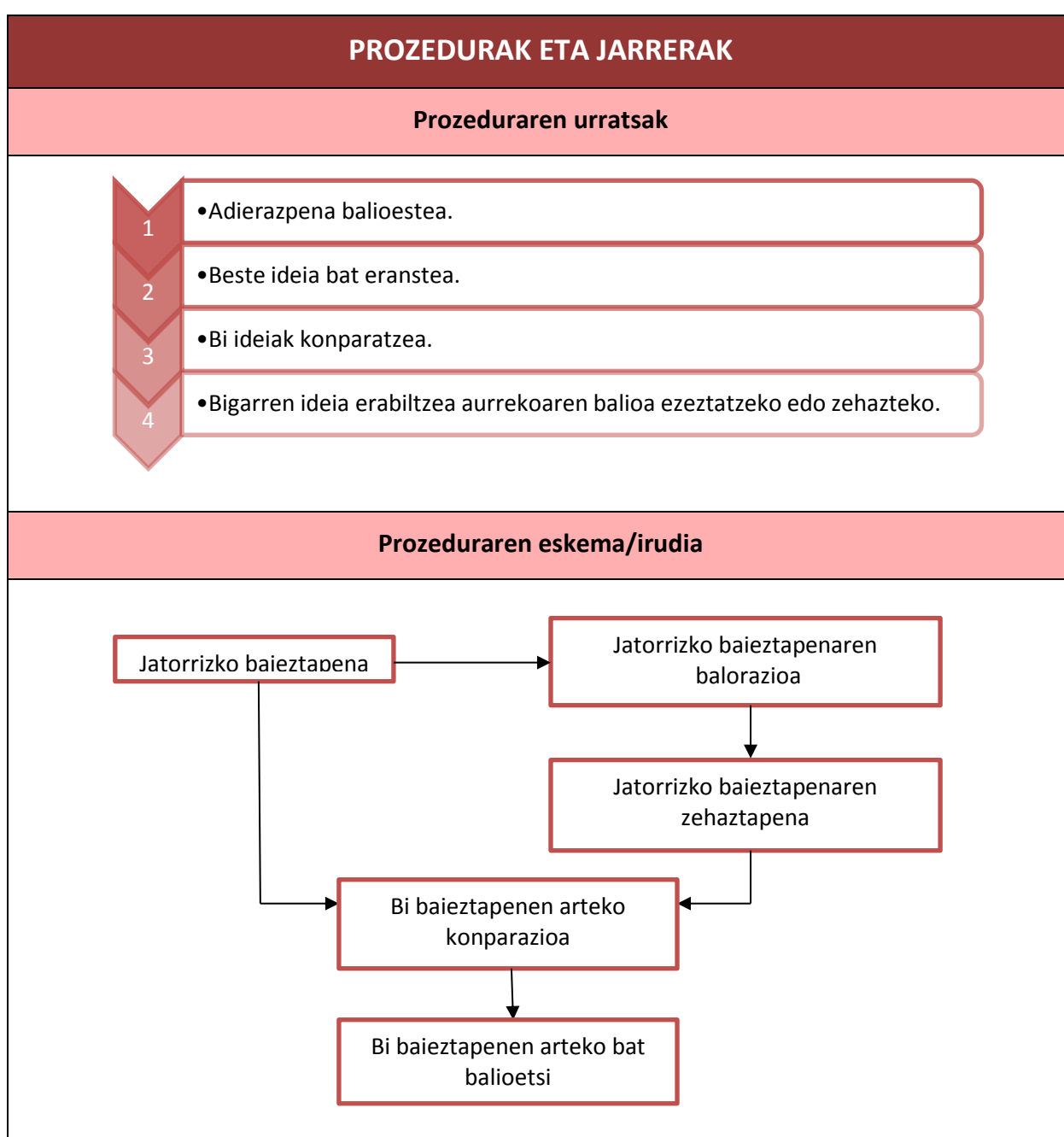

Jarrerak

- Informazioa, emozioak, ezagutzak eta esperientziak adierazteko gogo du.
- Nork bere adierazpena eta ezagutza sortzerakoan komunikazio teknologia digitalaren indarrak jabeturik dago.
- Adimenenaren eragiketa kognitiboak eta horien adierazpenak bideratzeko, bitarteko digitalen balio erantsia baloratzen du.
- Bide eta formatu berriak bilatzen ditu ezagutza adierazteko.

KOMUNIKAZIO-ADIERAZPENA

Hitzezkoa

Kontrastatzea	Contrasting	Contrastar
Baina, ordea, hala ere, nolana ere, edozein modutan, edonola ere, dena dela, dena den	But, however, nevertheless, even so, in any case, anyway, all the same	Pero, sin embargo, de todas maneras, de todas formas, en cualquier caso
Nahiz eta, izan arren	Although, in spite of/despite	Aunque, a pesar de
Berriz, aitzitik, aldiz, ostera	On the contrary, quite the opposite	Por el contrario, en cambio
Bestela, osterantzean	Otherwise	Si no, de lo contrario
Baizik, baino	Not/don't...but	Sino
Bitartean	Whereas	Mientras (que)

Digitala/Multimedia

On-line bideotutorialak.

1.2.3. INFORMAZIOA ULERTZEKO ETA OROITZEKO TEKNIKAK

Jarraian biltzen diren ikasteko teknikak, arestian aipatu diren informazioa ulertzeko eta adierazteko prozedurekin lotura estua dute. Testua azpimarratzeko, eskemak, mapa kontzeptualak, laburpenak egiteko, apunteak hartzeko, une batean ala bestean, informazioa ulertzeko baliagarriak diren prozedura guztiak erabilgarriak dira.

Ikasteko teknika guztietan, konparazioaren prozedurak erabilgarriak dira elementu desberdinen arteko antzekotasunak edo/eta desberdintasunak aurkitzeko; sailkapenaren prozedurak erabilgarriak dira informazioaren ezaugarri komunak arabera multzokatzeko eta sekuentziatzeko; eta bereziki etengabe analisiaren eta sintesiaren prozedurak erabiltzen dira zatiak osotasunarekin eta osotasuna zatiekin lotzeko.

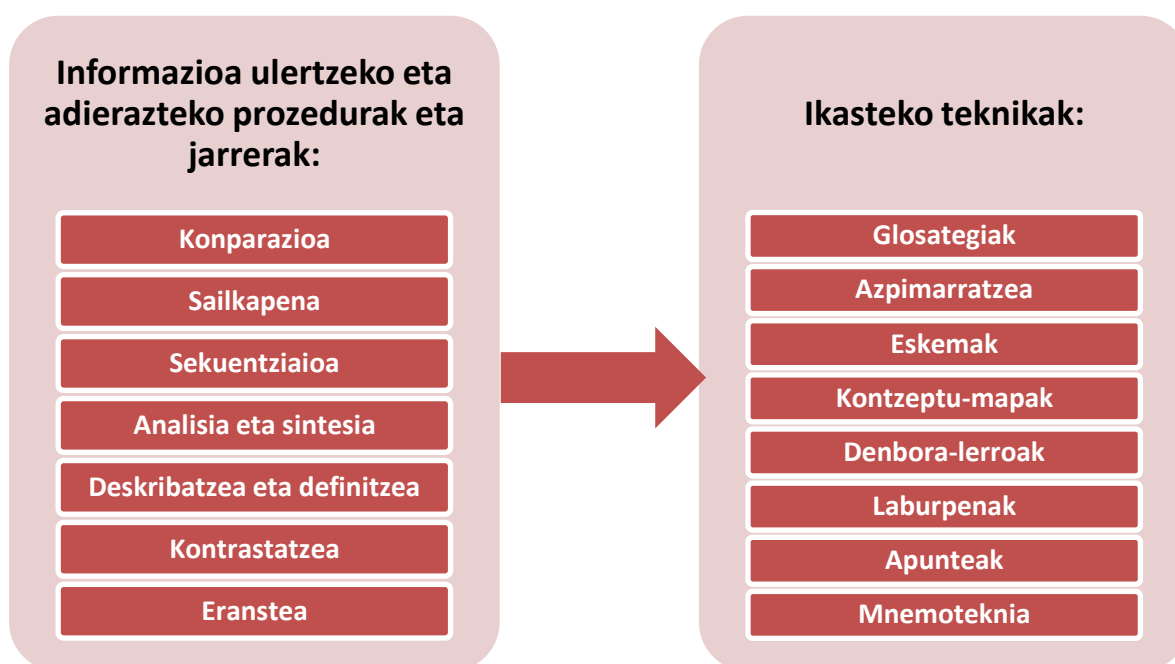

Informazioaz oroitzeko edo buruz ikasteko teknikak aurreko ikasteko tekniken azken kate begia dira. Informazioaz oroitzeko guztiz lagungarria da testuak azpimarratzea, eskemak, mapa kontzeptualak, laburpenak egitea eta apunteak hartzea. Hala ere, aurreko lan horretan oinarrituz, badira ikasitakoa memorian epe motz eta luzean gordetzeko laguntzen duten teknikak.

1.2.3.1. GLOSATEGIAK SORTZEA

AZALPENA	
Definizioa	Beharra
<p>Glosategia edo hiztegi pertsonala ikasleak ulertzen ez dituen eta azalpena behar duten hitzen, laburduren, sinboloen, ikurren, grafikoan,... bilduma da.</p>	<p>Hitzak dira hizkuntzaren zelulak. Hitzen esanahia ez bada argia, pentsamendua lanbrotsua izango da.</p> <p>Ikasi ahal izateko oztoporik garrantzitsuena txarto ulerturiko hitza da. Ikasteko zailtasunen eta ahulezien inguruko gabezia nabarmena da. Gaizki ulertutako hitzen kudeaketa egokiak mugarri izan behar du hezkuntza-sisteman, baina badirudi ez zaiola behar besteko garrantzia ematen, "ulermen orokorra" lortu uste denean. Hitzak, laburdurak, sinboloak edo esaldiak ez ulertzearen edo gaizki ulertzearen ondorioz, ikaslea zuriz gera liteke eta ondorioz, jarraitzeko arreta eta intentzioa galdu.</p>
Ezaugarriak	
<p>Gaizki-ulertua gutxienez bi era desberdinetan gerta liteke: definiziorik ez izatea ala definizio okerra edo desegokia izatea, bigarrena larriagoa izanik. Gaizki-ulertu larri baten ondorioz, pertsona bat erabat blokeatuta edo zuriz gera liteke. Ondorioz, gaia alde batera utzi ere egin lezake. Bestalde, bere autorregulazio prozesuan ondorio psikologiko desegokiak ere izan ditzake. Adibidez, <i>"DNA genomikoa, eukariotetan, nukleoan kokatzen da nagusiki eta prokariotetan nukleoidean"</i> (ezinbestekoa da alde aurretik hiztegi mailan lan egitea)</p>	

PROZEDURAK ETA JARRERAK

Prozeduraren urratsak

- 1 • Testuko hitz, ikur, sinbolo, grafiko... zailak edo/eta teknikoak azpimarratu/bereiztu, ikasleak zein irakasleak proposatutakoak izan.
- 2 • Aurreko guztiak alfabetikoki zerrendatu eta definitu edo azaldu, erraz ulertzeko hitzak erabiliz, edo grafikoan edo bideoen laguntzaz ere baliatuz.
- 3 • Hitz edo sinbolo bakoitza erabiliz, esanahi bera duten esaldiak sortu testuinguru egokian (idatziz edo ahoz), ulertzen dela ziurtatu arte.

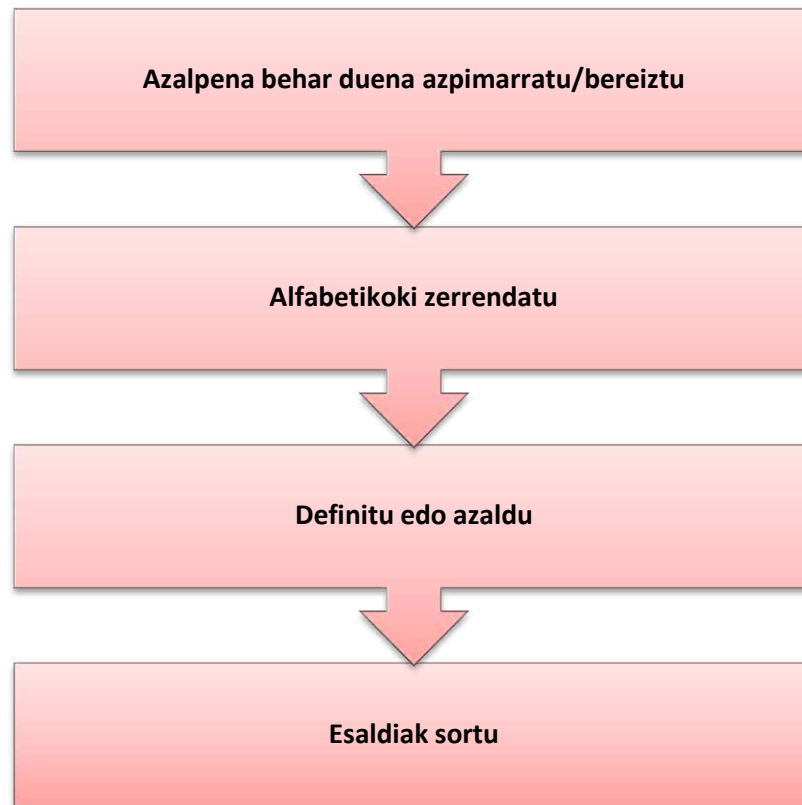
Prozeduraren eskema/irudia**Teknikak**

- Denak alfabetikoki ordenatuak, koadernoan edo datu-basean.
- Gaiaren arabera eta alfabetikoki ordenatuak, koadernoan edo datu-basean.
- Ikasgaiaren arabera eta alfabetikoki ordenatuak, koadernoan edo datu-basean

Jarrerak

- Ezagutzen ez dena ezagutzeko jakinmina du.
- Informazioa, emozioak eta esperientziak sakon aztertzeko eta ulertzeko joera erakusten du.
- Intuizioaren eta adimenaren eragiketa sistematikoaren bidez ezagutza bilatzen du errealitatea hobeto ulertzeko asmoz.

1.2.3.2. AZPIMARRATZEA

AZALPENA	
Definizioa	Beharra
Testu batean ideia garrantzitsuak eta bigarren mailako oinarritzko ideiak dituzten hitz edota esaldiak nabarmentzean datza.	Oinarritzko ikasteknika da. Ulermena errazten du, analisia egitera bultzatzen du eta ideien hierarkiaz jabetzeko lagungarria da. Laburpen edo mapa kontzeptuala egiteko aurre-pausua da.

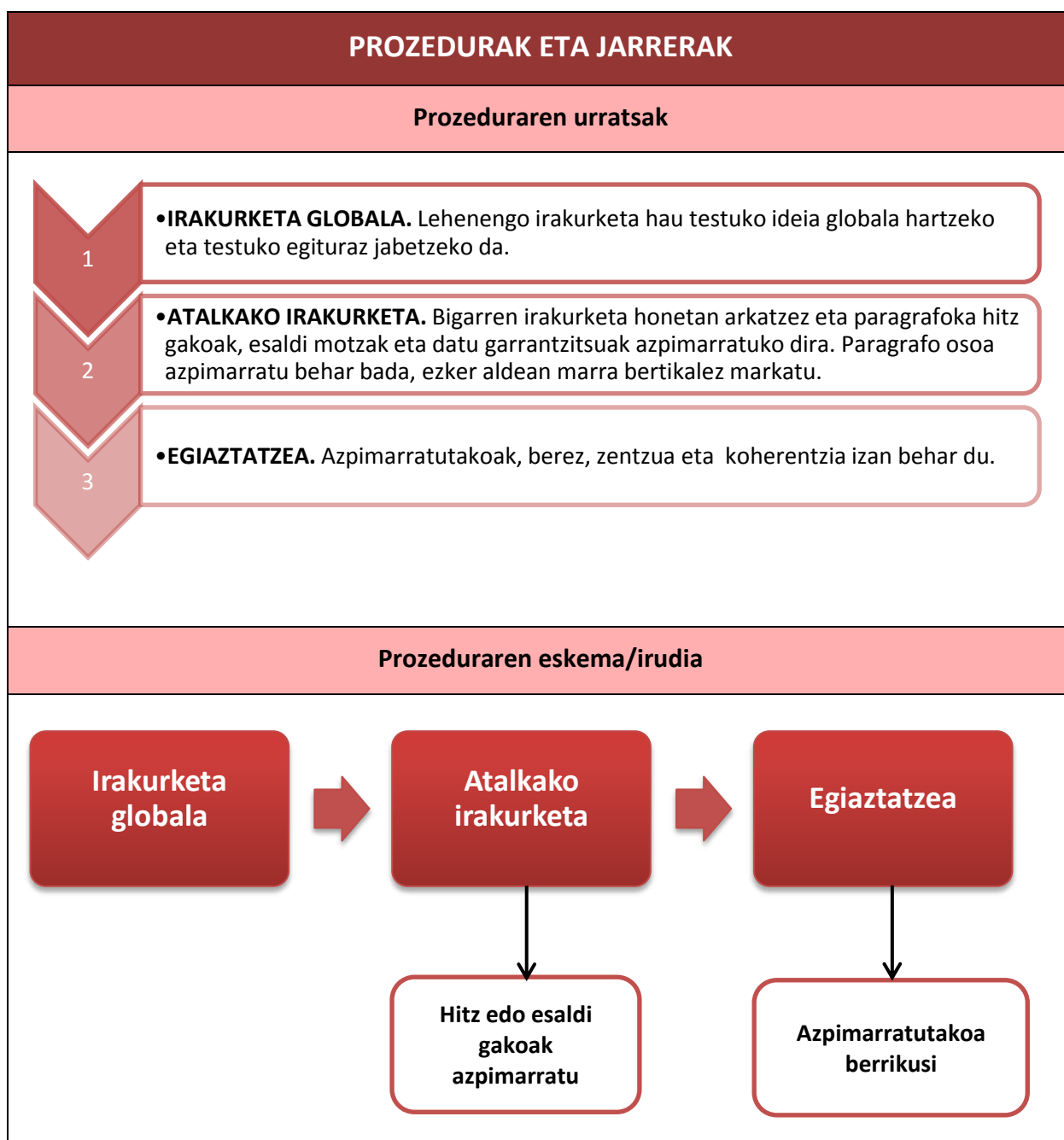

Jarrerak

- Ezagutzen ez dena ezagutzeko jakinmina du.
- Informazioa, emozioak eta esperientziak sakon aztertzeke eta ulertzeke joera erakusten du.
- Intuizioaren eta adimenaren eragiketa sistematikoaren bidez ezagutza bilatzen du errealitatea hobeto ulertzeke asmoz.

1.2.3.3. ESKEMAK EGITEA

AZALPENA	
Definizioa	Beharra
<p>Testu baten ideia garrantzitsuen zein bigarren mailakoen antolamendu logikoa da eskema, begirada azkar batez eduki orokorraren ideia ematen duena. Eskema mota desberdinak daude: giltza bidezkoak, zenbakidunak, letradunak, diagramak eta koadro sinoptikoak.</p>	<p>Ulermena errazten du, analisia egitera bultzatzen du, ideien arteko erlazioaz jabetzeko laguntzen du eta sintesi gaitasuna garatzen du.</p>

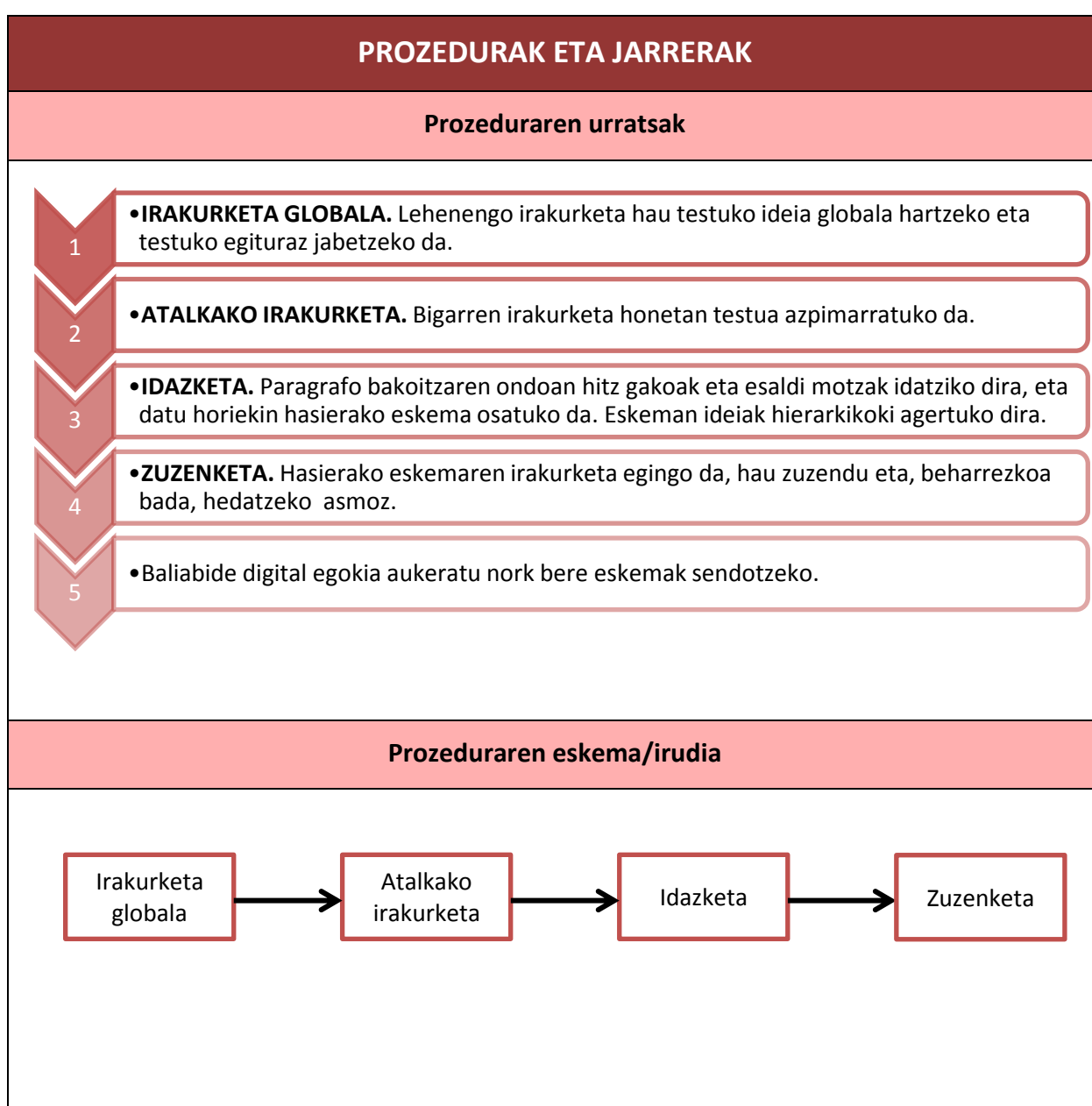

Teknikak

Giltza bidezko eskema

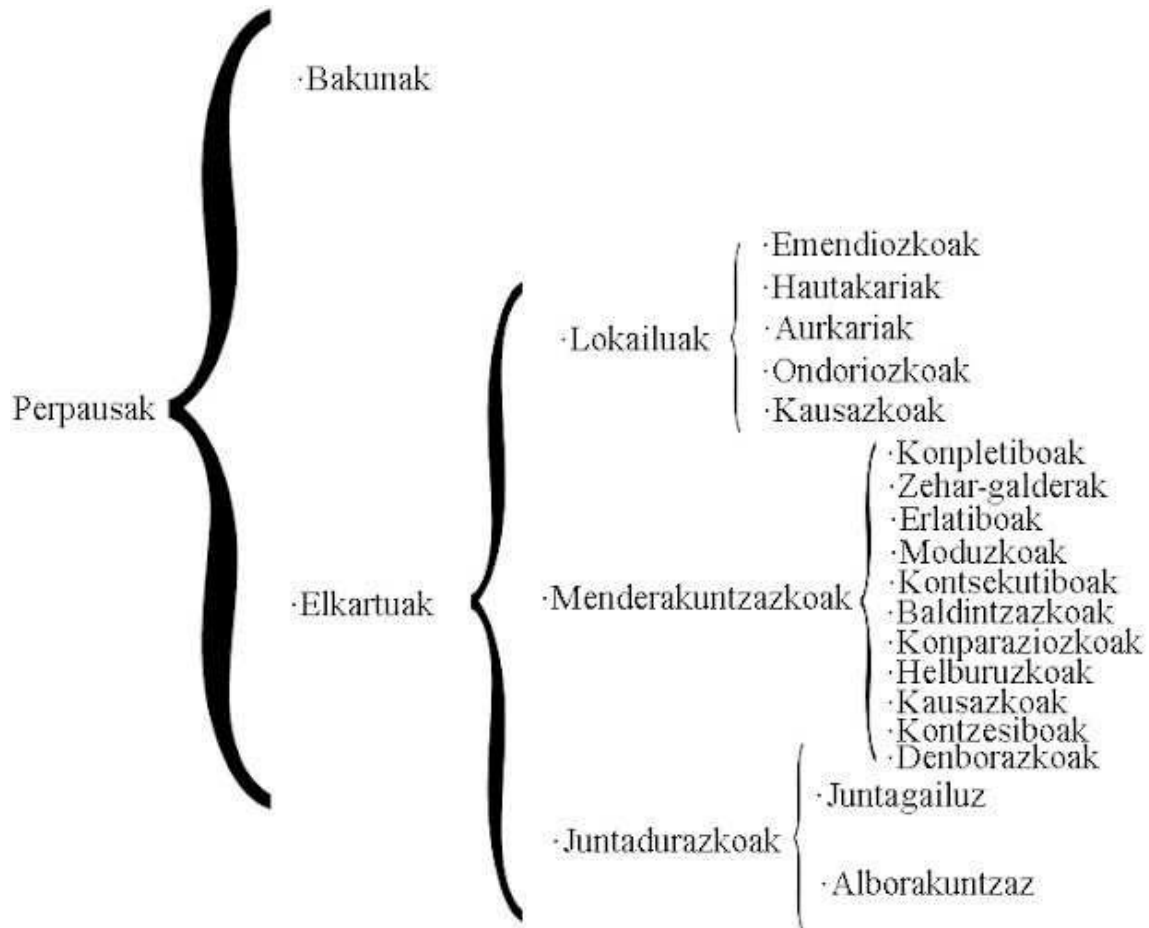

Zenbaki bidezko eskema

1. Ideia nagusia
 - 1.1. Bigarren mailako ideia
 - 1.1.1. Zehaztapena
 - 1.1.2. Zehaztapena
2. Ideia nagusia
 - 2.2. Bigarren mailako ideia

Koadro sipnontikoa

EZAUGARRIAK	DESKRIBAPENA	EGITURA	ONURA
AZPIMARRAKETA	Idea garrantzitsuak nabarmendu.	Erraza. Koloreak ideien garrantziaren arabera.	Idea garrantzitsuak nabarmendu
LABURPENA	Testuaren ideia nagusiak ateratzen ditu.	Testu orokorra, detailerik gabea.	Ikasi beharrekoaren ezagutza indartzen du
ESKEMA	Ideiak ordenatuta jasotzen ditu	Ordena hierarkizatua, egituraren ikuspegi orokorra.	Errepasorako tresna da eta gaiaren egitura ulertzen laguntzen du.
KONTZEPTU - MAPA	Kontzeptuen harremanen egitura grafiko hierarkizatua.	Kontzeptuen lotura logiko eta esanguratsua	Ikasketa analitiko eta arrazionala. Errepasorako tresna.

Jarrerak

- Ezagutzen ez dena ezagutzeko jakinmina du.
- Informazioa, emozioak eta esperientziak sakon aztertzeko eta ulertzeko joera erakusten du.
- Intuizioaren eta adimenaren eragiketa sistematikoaren bidez ezagutza bilatzen du errealitatea hobeto ulertzeko asmoz.

KOMUNIKAZIO-ADIERAZPENA**Digitala/Multimedia****Eskema-mapa digitala .**

Horiek egiteko on-line aplikazio ugari daude, euskaraz esatebaterako "[Mindomo](#)" aplikazioa dugu.

1.2.3.4. KONTZEPTU-MAPAK OSATZEA

AZALPENA	
Definizioa	Beharra
Ideiak edo kontzeptuak eta horien artean dauden harremanak irudikatzeko balio duen teknika edo baliabidea da.	Informazioa antolatu, laburtu eta grafikoki adierazteko bitarteko didaktiko oso eraginkorra da. Aprestuzia esanguratsua eta partekatua bultzatzeko tresna baliotsua da.

PROZEDURAK ETA JARRERAK
Prozeduraren urratsak
<p>Kontzeptu mapak egiteko teknikak honako urratsak jarraitzea eskatzen du.</p> <ol style="list-style-type: none"> 1. Testua arretaz irakurri eta ondo ulertu. 2. Ideia edo hitz garrantzitsuenak lokalizatu eta azpimarratu. 3. Ideia edo hitz gakoien hierarkia ezarri. 4. Beraien arteko loturak egin: <ul style="list-style-type: none"> • Irudi nagusi bat erabili erdian. • Mapa osoan zehar irudiak erabili. • Kolore ezberdinak erabili. • Espazioak ongi antolatu eta espazio egokia erabili. 5. Sinbologia egokia erabili: <ul style="list-style-type: none"> • Ideia edo kontzeptuak: obalo edo lauki zuzen baten barruan idazten dira. Hitz gako bakarra erabili lerro bakoitzeko. • Lotura-marrak: Ideien arteko loturak lerro inklinatu baten bidez adierazten dira, bertikal edo horizontalak izan daitezkeenak. • Geziak: Lotura -marretan erabil daitezke ideien arteko harremana norabide bakarrekoa edo bi norabidekoa den adierazteko. • Lotura-hitzak: lotura deskribatzen duten hitz edo hitzak dira. Lotura-marretatik gertu edo beraien gainean idazten dira. 6. Baliabide digital egokia aukeratu nork bere kontzeptu mapa sendotzeko.

Prozeduraren eskema/irudia

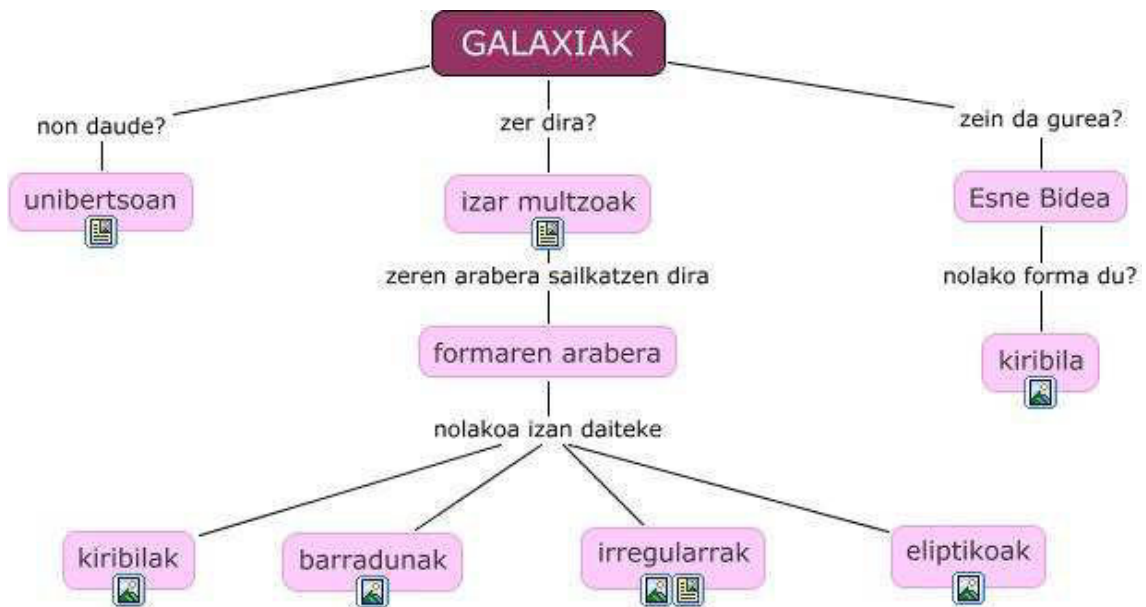
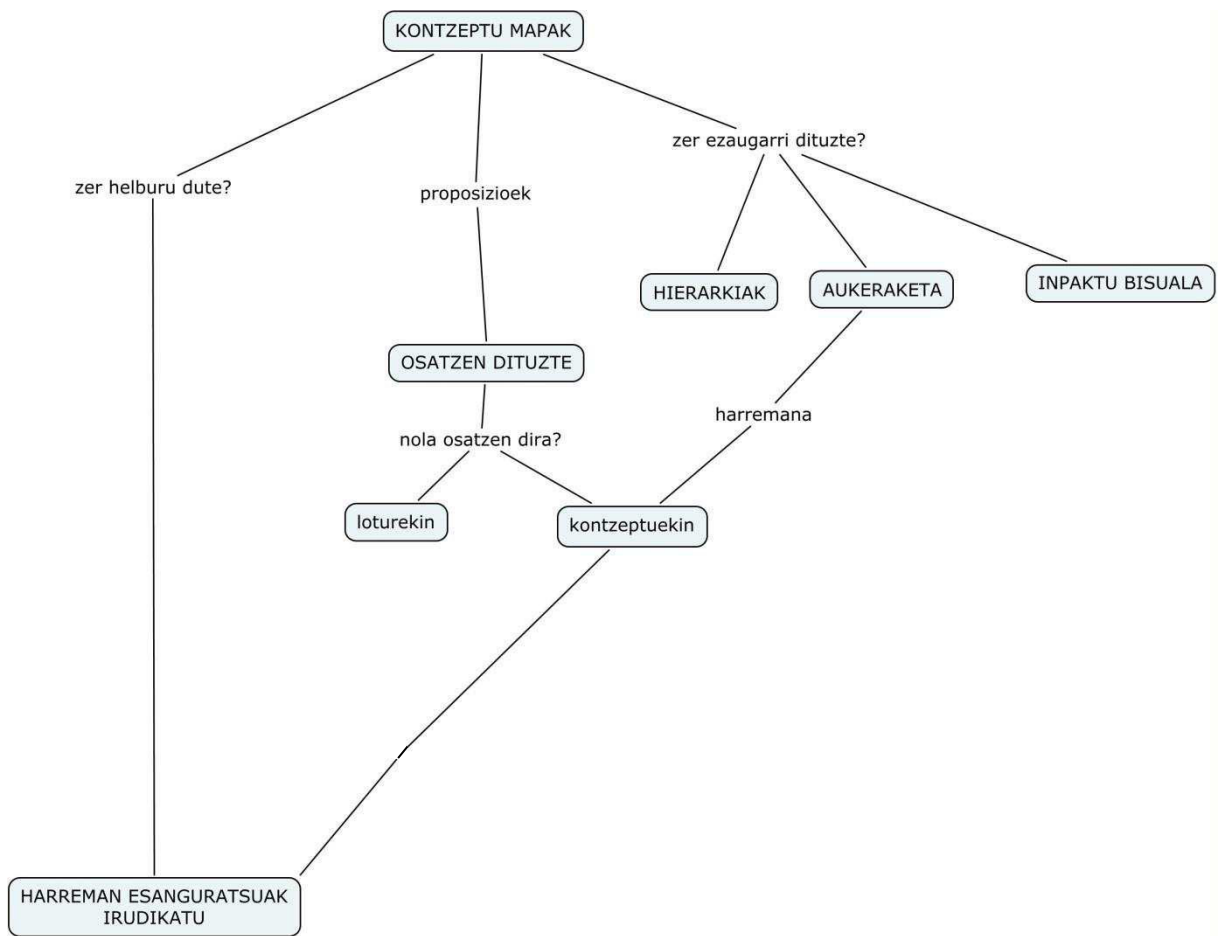

Jarrerak

- Ezagutzen ez dena ezagutzeko jakinmina du.
- Informazioa, emozioak eta esperientziak sakon aztertzeke eta ulertzeke joera erakusten du.
- Intuizioaren eta adimenaren eragiketa sistematikoaren bidez ezagutza bilatzen du errealitatea hobeto ulertzeke asmoz.
- Nork bere adierazpena eta ezagutza sortzerakoan komunikazio teknologia digitalaren indarraz jabeturik dago.
- Adimenaren eragiketa kognitiboak eta horien adierazpenak bideratzeko, bitarteko digitalen balio erantsia baloratzen du.
- Bide eta formatu berriak bilatzen ditu ezagutza adierazteko.

KOMUNIKAZIO-ADIERAZPENA

Digitala/Multimedia

Kontzeptu-mapa digitala .

Horiek egiteko on-line aplikazio ugari daude, euskaraz esatebaterako "[Mindomo](#)" aplikazioa dugu.

1.2.3.5. DENBORA-LERROAK BILTzea

AZALPENA	
Definizioa	Beharra
<p>Gertakari, ekintza eta prozesuen bilakaera diakronikoa irudikatzeko tresna grafikoa da. Genealogiak, gertakari historikoak, aurrerapen kultural eta zientifikoak grafikoki erregistratzea ahalbidetzen du.</p>	<p>Denbora-lerroak lagungarri dira:</p> <ul style="list-style-type: none"> • Ekintza eta gertakariak denboran antolatu eta ordenatu ahal izateko. • Denboraren dimentsioaz jabetzeko eta gertakariak aurretiatzeko beste batzuek baldintzatuak daudela eta ondorengo batzuen eragile izan daitezkeela kontuan hartzeko. • Gertakari zenbaiten aldiberekotasunaz erreparatzeko eta horien artean gerta daitezkeen elkar eraginen jakitun egiteko.

PROZEDURAK ETA JARRERAK	
Prozeduraren urratsak	
<p>Denbora lerroa egiteko jarraitu beharreko urratsak honakoak dira:</p>	
1	• Denbora lerroari izenburu esanguratsua eman.
2	• Gertakari, prozesu edo garaiaren hasiera eta amaiera data ezarri.
3	• Erabiliko den neurketa eskala erabaki (milurtekoak, mendeak, hamarkadak, urteak ...).
4	• Marra zuzen horizontal bat marraztu eskuinetik ezkerrera eta bertan erabakitako neurketa-eskalaren arabeko denbora tarteak markatu.
5	• Marraren gainean aukeratutako alderdiei (hauek ordena kronologiakoan jasota, noski) buruzko ideia edo hitz gakoak idatzi.
6	• Lerro edo kolore desberdinak erabili garai edo gertakari bakoitza bereizteko. Irudiak ere txerta daitezke.
7	• Baliabide digital egokia aukeratu nork bere denbora lerroa sendotzeko.

Prozeduraren eskema/irudia

Izenburu esanguratsua hautatu

Gertakari, prozesu edo garaiaren hasiera eta bukaera data ezarri

Hasierako eta bukaerako gertakariak lerrotzeko denbora-tarteak edo neurketa eskala erabaki

Denbora-tarte bakoitzeko azalpenak (hitzez, irudiz,...) eman

Teknikak

DENBORA LERROA

Denbora-lerroak egiteko, on-line aplikazio espezifikoak erabil daitezke, edo antolatzaile grafikoak egiteko tresnak biltzen dituzten programak (hala nola, testu-prozesatzaileak..).

Gertaera baten ezaugarriak irudikatzen askotariko artxiboekin —testuak, irudiak, audioa, soinua eta bideoa— zerikusia duten programa eta web zerbitzuak erabili daitezke. Ildo horretan, prozesu naturalak baldin badira, artxibo horiek egiteko ingurune fisikoa erabiltzea da gomendagarriena, betiere gure argazki edo bideo kamera erabiliz edo gailu eramangarriak erabiliz.

Aldiz, gizarte-azterlanak baldin badira, ohikoa izaten da interneten bilaketa tresna bat erabiltzea. Kasu horretan, erabilitako materialari dagozkion egile eskubideak hartu behar dira aintzat. Denbora-lerroa amaitutakoan inprimatu eta informazioa argitaratzeko eskolako esparru fisikoren batean (informazio-aulak, ikasgelako hormak, etab.) aditzera ematea erabakitzen bada, QR kodeak erabiltzea gomendatzen da, denbora-lerroaren multimedia- edukiak sakelako telefono bidez eskuratzea errazteko.

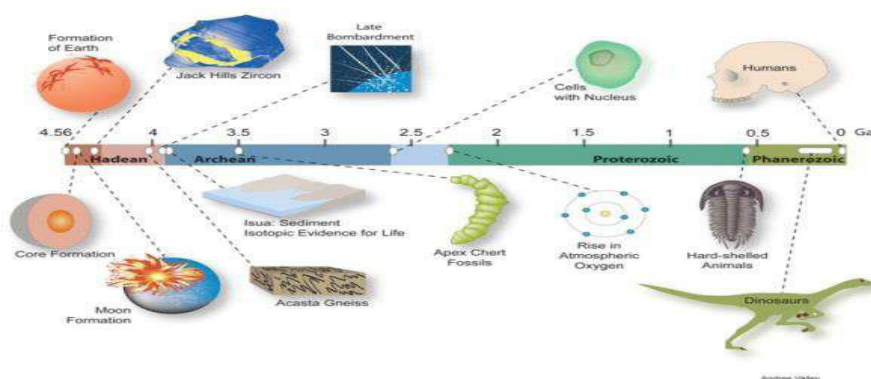

Jatorria <http://zientziakaiera.eus/2014/03/18/gure-planetako-apopilo-zaharrena/>

Jarrerak

- Ezagutzen ez dena ezagutzeko jakinmina du.
- Informazioa, emozioak eta esperientziak sakon aztertzeko eta ulertzeko joera erakusten du.
- Intuizioaren eta adimenaren eragiketa sistematikoaren bidez ezagutza bilatzen du errealitatea hobeto ulertzeko asmoz.
- Nork bere adierazpena eta ezagutza sortzerakoan komunikazio teknologia digitalaren indarraz jabeturik dago.
- Adimenaren eragiketa kognitiboak eta horien adierazpenak bideratzeko, bitarteko digitalen balio erantsia baloratzen du.
- Bide eta formatu berriak bilatzen ditu ezagutza adierazteko.

KOMUNIKAZIO-ADIERAZPENA**Digitala/Multimedia**

Denbora-lerro digitala.

1.2.3.6. LABURTZEA

AZALPENA	
Definizioa	Beharra
Euskarri anitzetako testu batetik abiatuz (ahozko aurkezpen, testu idatzi, bideo ...) ideia garrantzitsuenen aukeraketa eta sintesi prozesua egitea da. Prozesuaren emaitza izango den testuak dokumentu originalean dauden ideien lantze pertsonala eskatzen du. Irakurketa lana (ulermena) eta idazketa lana (testu berri baten eraikuntza) eskatzen duen prozedura da.	Laburtzeak ulermena errazten du eta aldi berean testu baten edukia ongi bereganatu izanaren proba ezin hobe bilakatzen da, irakurketa / idazketa ekintzak aldi berean eskatzen baititu. Testu baten zati desberdinen balioaz erreparatzea eskatzen du eta horietatik aukeratu beharrekoen inguruko hausnarketa ere badakar.

PROZEDURAK ETA JARRERAK

Prozeduraren urratsak

Honako pausoak eman behar dira laburtzeko:

- 1 • Informazio garrantzitsuenak aukeratu.
- 2 • Aukeratutakoa trinkotu eta orokortu.
- 3 • Testu berriak sortu.
- 4 • Baliabide digital egokia aukeratu.

Prozeduraren eskema/irudia

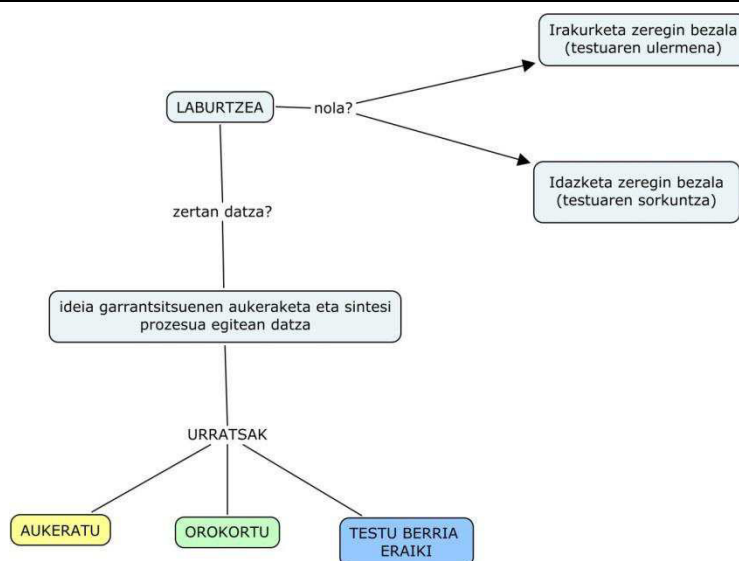

Teknikak

- Testua nahi beste aldiz irakurri edo entzun, behar izanez gero hiztegia erabiliz.
- Ideia nagusiak eta bigarren mailakoak bereiztu.
- Azpimarratu testuko ideia nagusiak biltzen dituzten testu zatiak.
- Gure hitzak erabiliz edo erabilitakoak birformulatuz, ideia nagusien laburpena egin.

Jarrerak

- Ezagutzen ez dena ezagutzeko jakinmina du.
- Informazioa, emozioak eta esperientziak sakon aztertzeke eta ulertzeke joera erakusten du.
- Intuizioaren eta adimenaren eragiketa sistematikoaren bidez ezagutza bilatzen du errealitatea hobeto ulertzeke asmoz.

1.2.3.7. APUNTEAK HARTZEA

AZALPENA	
Definizioa	Beharra
<p>Apunteak hartzea, ahozko informazioaren ideia eta elementu garrantzitsuenak, idatziz, era laburtuan eta ulergarrian, jasotzeko teknika da.</p>	<p>Bizitzako egoera desberdinetan sarritan gertatzen da, egoera akademikoetan zein bestelakoetan, hitzaldietan, bileretan, mahai-inguruetan, elkarrizketetan eta beste era askotariko ahozko azalpenetan, ematen den informazioaz jabetzeko beharra edota interesa. Horrelakoetan, buruz ikasteko teknikak egokiak dira, baina apunteak hartzen jakiteak abantaila handiak ditu, idatzitakoa iraunkorragoa delako.</p> <p>Apunteak hartzen jakiteak abantaila handiak ditu: arreta mantentzeko, entzundakoa ulertzeko edota ulertu gabekoaz jabetzeko, sintesia egiteko garrantzizkoa dena eta ez dena bereiziz, informazioa buruz ikasteko eta oroitzeko.</p>
Ezaugarriak	
<p>Apunteak ondo hartzeko era askotariko adimenaren prozesu kognitibo eta linguistiko konplexuak batera erabili behar dira: arretaz entzun, ulertu (konparazioa, sailkapena, sekuentziazioa, analisia eta sintesia), ideia nagusiak aukeratu, harremanetan jarri eta ulertzeko eran idatziz adierazi.</p> <p>Adimenaren eragiketa horiek egiteko gutxieneko heldutasun kognitiboa eta linguistikoa behar da, baina era berean, apunteak hartzen arituz ikasten da eta arituz heldutasun kognitiboa eta linguistikoa garatzen da.</p>	

PROZEDURAK ETA JARRERAK
Prozeduraren urratsak
<p>Ez dago apunteak hartzeko era bakarra. Apunteen ekoizpena desberdina izango da gaiarekiko aurre ezagutzaren, norberaren estilo kognitiboaren, hizlariaren azalpenaren ezaugarrien (azalpen argia/iluna, lasaia/bizkorra, entzungarria...), apunteak norberarentzat ala beste batentzat diren, apunte hartzearen helburua osotasunez ala hezurdura jasotzea den, eta beste aldagai batzuen arabera.</p> <p>Egoera ere desberdina da irakasleak egiten dituen azalpenen informazioa ikasleen eskuetan aurretik jartzen badu (testu liburua, apunte garatuak, eskemak, diapositibak, ikus-entzunezkoak, multimediak ...) ala bat-bateko informazioan oinarrituz apunteak hartu behar badira. Jarraian aipatzen diren norabideak, bat-bateko informazio egoeretan (egoera zailena) erabiltzeko pentsatuz proposatzen dira. Norabide orokor horiek egoera bakoitzaren ezaugarrien arabera egokitu beharko dira.</p>

Urratsak ere desberdinak izango dira ikasleen heldutasun mailaren arabera. Adibidez, ideia nagusiak eta bigarren mailakoak bereizteko gaitasuna garatuagoa izango dute Bigarren Hezkuntzako ikasleek Lehen Hezkuntzakoek baino.

Apunteak hartzen hasi aurretik:

- Zertarako hartzen diren apunteak eta, horren arabera, azalpena ahalik eta osoena, oinarrizko mamia ala hezurdura soilik jasotzeko diren erabaki.
- Apunteak norberarentzat, beste batentzat ala bientzat diren erabaki.
- Apunteak hartzeko behar den materiala aurretik prestatu. Eskuz hartzen bada, koadernoak, idazteko tresnak ...; ordenagailua edo gailu digitala (tablet-eko APPa)

Apunteak hartzen diren bitartean:

- Arretaz entzun eta ezer idatzi aurretik esaten dena ulertu.
- Ulertzen ez dena eta zalantzak jaso, zuzenean galdetzeko ala ondoren argitzeko.
- Ideia nagusia guztiak era ulergarrian idatzi, hau da, esaldi osoak eta zentzudunak.
- Ez kopiatu hitzez-hitz entzundakoa, buruz ikasteko zailtasuna duen informazioa soilik (zifrak, datak, izenak ...) kopiatu.
- Ideia nagusiak eta bigarren mailakoak bereizi , ideia bakoitza paragrafo batean jasoz.
- Azalpenaren egitura, hau da, ideien ordena eta lotura logikoa, ataletan bereizi eta atal bakoitzari izenburua eman.
- Informazioaren azalpena laburtzeko, behar denean, eskemak, koadro sinoptikoak, grafikoak ... eta marrazkiak* erabili. (Sketchnote)
- Laburdura ulergarriak eta beti berdinak erabili (ikurrak, Messenger, SMS laburdurak erabilgarriak dira).
- Apunteak argiak eta garbiak izan daitezzen, espazioak paragrafoen artean eta orrialdearen ertzetan zaindu.

Apunteak hartu ondoren:

- Apunteak berrikusi eta osatu.
- Apunteak gorde karpetan edo artxibatu ordenagailuan.

Orrialdearen espazio-antolaketa

- Apunteak eskuz hartzeko euskarri egokiena uztai-koadernoak dira DIN A4 edo folio tamainakoak.
- Koaderno horretan, ikas arlo bakoitzaren apunteen lekua bereizgailuen bidez banandu.
- Orrialde bakoitzaren ertzetan lekua utzi. Adibidez:
- Goiko ertzean, gaiaren izenburua, hizlaria, eguna.

- Ezkerreko ertzean, iradokizunak eta hitz gakoak.
- Eskuineko ertza, galderak, zalantzak.
- Azpiko ertza, beste era bateko oharrak

Prozeduraren eskema/irudia

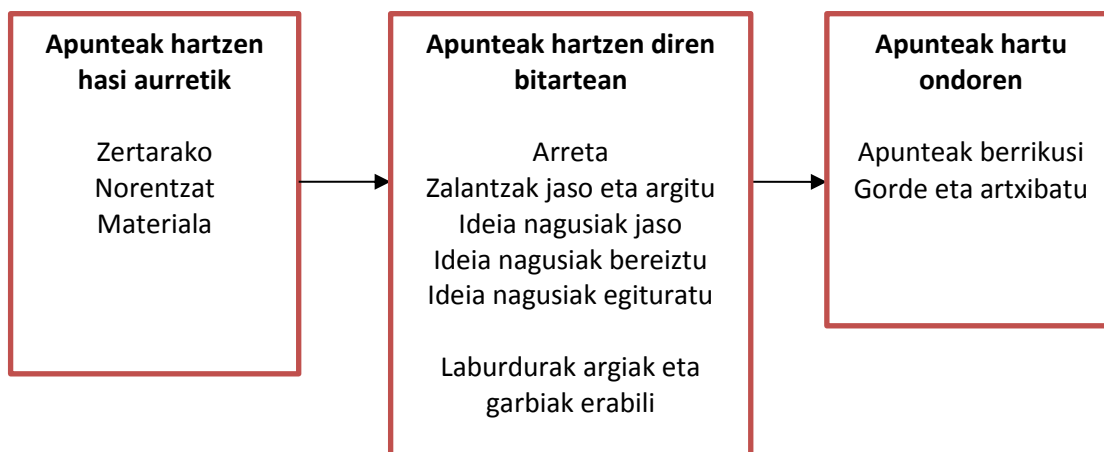

Teknikak

SKETCHNOTING-VISUAL THINKING

Visual Thinking informazioa marrazkien bitartez prozesatzeko modua da. Funtsean marrazketa-teknika batzuk eta oharrak hartzeko teknikak erabiltzen dira ideiak azaltzeko. Informazio oro tratatzerakoan irudiak, lokailu grafikoak eta hitz bakanak erabiltzen dira ulermena erraztearren. (Ikus jarraibideak 2.1.4 atalean)

Jarrerak

- Ezagutzen ez dena ezagutzeko jakinmina du.
- Informazioa, emozioak eta esperientziak sakon aztertzeko eta ulertzeko joera erakusten du.
- Intuizioaren eta adimenaren eragiketa sistematikoaren bidez ezagutza bilatzen du errealitatea hobeto ulertzeko asmoz.
- Nork bere adierazpena eta ezagutza sortzerakoan komunikazio teknologia digitalaren indarrak jabeturik dago.
- Adimenaren eragiketa kognitiboak eta horien adierazpenak bideratzeko, bitarteko digitalen balio erantsia baloratzen du.
- Bide eta formatu berriak bilatzen ditu ezagutza adierazteko.

1.2.3.8. MNEMOTEKNIA

AZALPENA	
Definizioa	Beharra
<p>Buruz ikasteko teknikak, aurretik ikasitako informazioa erraztasun handiagoz oroimenean gordetzeko lasterbideak edo bide-zidorrak dira. Mnemotekniaren oinarria, loturik gabe dagoen informazioa (datuak, kontzeptuak, ideiak ...), esanahia duten multzotan era logikoan elkartzea da, hartara informazioa oroimenean hobeto finkatzeko eta gordetzeko.</p> <p>Oroimena, ikasitakoa finkatzeko, gordetzeko eta behar denean berriro eskuratzeko ahalmena da. Informazioa epe luzeko oroimenean gordetzeko erarik egokiena informazio hori era esanguratsuan ikastea da. Hau da, egoera esanguratsu batean, arestian aipatu ditugun ulermenean oinarritutako prozedurak eta ikasteko teknikak erabiliz ikastea. Mnemotekniak ez du ordezkatzeko epe luzeko oroimena elikatze prozedurak eta teknikak, bai ordea horiek osatzen epe motzeko oroimena lantzeko eta epe luzeko oroimena memorian finkatzeko eta berreskuratzeko.</p>	<p>Oroimenaren beharra eta garrantzia uka ezina da. Oroitzen garena gara eta ikasteko aurre ezagutzen oroimenean oinarritzen gara. Oroimena da pentsamenduaren oinarria. Horretan ez dago zalantzarik. Baina zertarako behar dira buruz ikasteko teknikak?</p> <ul style="list-style-type: none"> • Epe motzeko oroimenerako. Eguneroko bizitzan ulermen sakon handirik eskatzen ez duten eginkizunak eta aginduak etengabe betetzen ditugu. Gure kabuz egin behar duguna edo eskatzen zaiguna gogoratzeko, mnemoteknia teknikak egokiak dira. • Epe motzeko oroimenerako. Irakaskuntza-ikaskuntza prozesuko hasiera-fasean, oraindik ulertzen ez diren datu eta kontzeptuak azaltzen dira. Ondoren ulermen, aplikazioen eta transferentzien bidez era esanguratsuan sakonduko diren datu eta kontzeptu horiek buruz ikasteko eta gogoratzeko, mnemoteknia teknikak egokiak dira. • Epe luzeko oroimenerako. Era esanguratsuan ikasitakoa, epe luzera finkatzeko eta gogoratzeko, mnemoteknia egokia da. • Oroimenean gordetako berreskuratzeko. Ikasitakoa oroimenean finkatzeko eta gordetzeko mnemoteknia erabili bada, ikasitakoa askoz ere errazago berreskuratzen da.

PROZEDURAK ETA JARRERAK

Prozeduraren urratsak

Mnemotekniaren oinarria, loturik gabe dauden datuak, kontzeptuak, ideiak ... esanahia duten multzotan era logikoan elkartzea da. Ideiak beraien artean elkartzeko teknika ugari asmatu dira. Teknika horiek jarraitzen dituzten urratsak hauek dira:

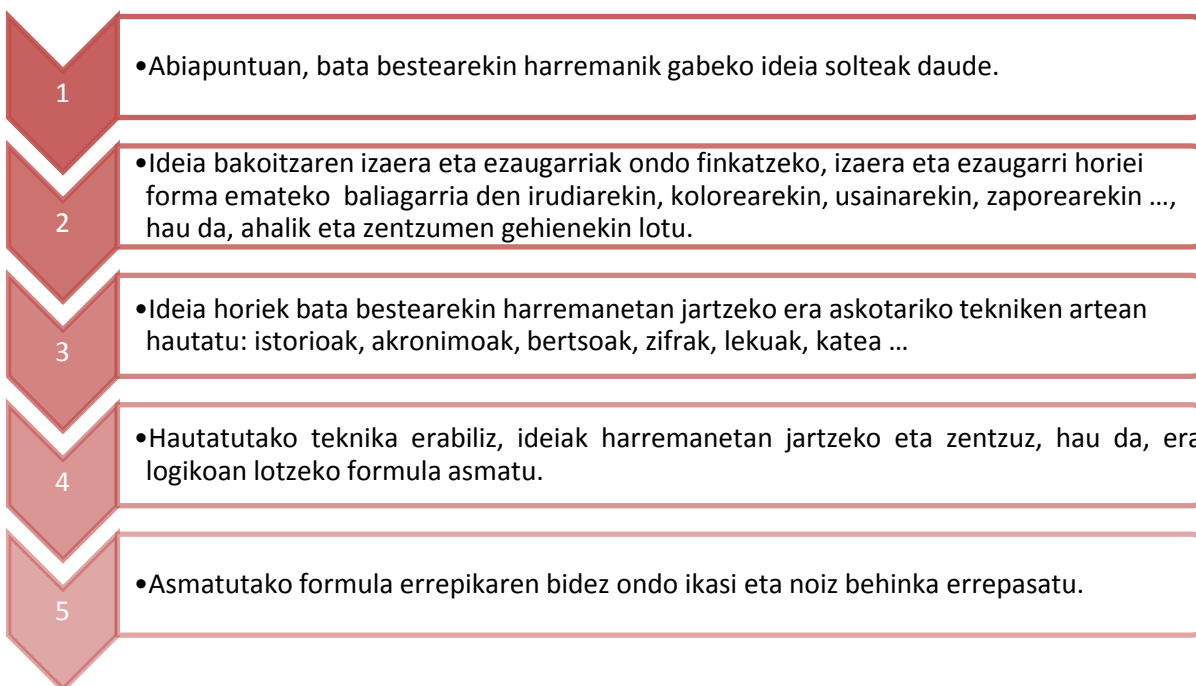

Prozeduraren eskema/irudia

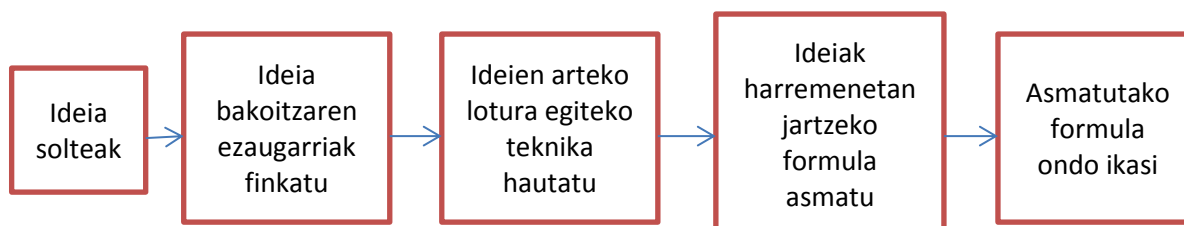

Teknikak

IDEIEN BISUALIZAZIOA (VISUAL THINKING)

Ideien bisualizazioa, buruz ikasi behar diren datuak eta kontzeptuak irudikatzean datza. Irudikapen horretan zentzumen guztien partaidetza (ikusmena, entzumena, usaimena, dastamena, ukipena) zenbat eta zabalagoa izan, orduan eta oroimenerako helduleku gehiago egongo dira.

Garunak bi hemisferio ditu. Ezkerreko hemisferioan bereziki hitzaren bidezko pentsamendu logiko-analitikoa nagusitzen da, osotasunaren ikuspegia elementuen baturan oinarrituz. Eskuineko hemisferioan irudiaren, espazioaren eta intuizioaren bidezko osotasunaren pertzepzioa eta pentsamendu sintetikoa nagusitzen da. Ideien bisualizazioaren bidez ezkerreko hemisferioaren bidezko pentsamendu logiko-analitikoaren prozesua, eskuinekoaren ekarpenaz osatu eta sendotu egiten da eta, ondorioz, oroimenean sakonago giltzatua geratzen da.

Teknika hau ideia bakoitzaren izaera eta ezaugarriak (2. urratsa), zein kontzeptuen arteko harremanaz jabetzeko (4. urratsa) baliagarria da.

➤ **Idea bakoitzaren izaera eta ezaugarriak gogoratzeko (2. urratsa):**

Adibidez, erosketa enkarguak gogoratzeko, enkargu bakoitza (esnea, ogia, tipula...) bere irudiarekin lotu. Lehen karlistadako buruzagien izenak gogoratzeko, buruzagien izena bere argazkiarekin osatu. Ikusmenaren bidezkoa beste zentzumenez osatzen bada (esnearen usaimena, ogiaren ukimena...), oroimenak helduleku gehiago izango ditu. Zentzumenaz gainera, bizi izandako esperientziekin lotzen bada (tipula eta malkoak, adibidez), oroimenaren sakontasuna handiagoa izango da.

➤ **Kontzeptuen arteko harremanaz jabetzeko (4. urratsa)**

Kontzeptuen arteko harremanaz jabetzeko, kontzeptu horiek bisualizatzeko arestian aipatu ditugun ikasteko teknikak (eskemak, koadro sinoptikoak, kontzeptu-mapak) oso baliagarriak dira. Era berean, irudiaren erabilpena Adibidez, zelularen osagaiak ikasteko, askoz errazagoa da osagai horiek zelularen irudiaren barnean kokatuta ikusten badira, zerrenda batean ikusten badira baino. Zelularen irudia marrazki edo argazki estatiko batean ikusi ordez, multimedia euskarrien bidez era dinamikoan ikusten bada, oroimenaren heldulekuak sendoagoak izango dira.

➤ **Akronimoak eta akrostikoak**

Buruz ikasi nahi diren kontzeptu edo hitzen lehen letrak edo silabak hartuz eta horiek konposatuz sortzen den hitzari deitzen zaio **akronimoa**. Akronimoen teknika oso baliagarria da oroitzeko zailak diren izenen eta hitzen zerrendak gogoratzeko.

Akronimoen erabilpena oso hedatua dago bai eguneroko hizkeran (adibidez: adib., e.b., etab., or., zk., tf., jn., and.,...) zein hizkera akademikoan (adibidez, elementu kimikoak: H, He, Li, Be, B, C, N, O,...)

Akrostikoak, testu luzeak gogoratzeko erabiltzen den teknika da. Teknika honetan, gogoratu nahi den testua lerrotan idazten da eta lerro horietako hasierako, erdiko ala bukaerako hizkiak hautatuz testu osoa gogoratzeko balio duen hitz bat sortzen da.

➤ **Erritmoak eta abestiak**

Buruz ikasi nahi diren kontzeptuak edo hitzak erritmo edo/eta errima duten sekuentziaren arian kokatuz, errezitatuz ala abestuz, ikasteko teknika.

Adibidez, oso ohikoak eta efikazak izan dira zenbakiak, alfabetoaren letrak, biderkaketak, ibaien eta herrialdeen izenak eta beste hainbat izen zerrenda buruz ikasteko sortu diren erritmoak eta abestiak.

➤ Istorioak eta bertsoak

Buruz ikasi nahi diren kontzeptu edo hitzekin, horiek narrazioaren arian kokatuz asmatzen den sekuentziari deitzen zaio istorioen teknika. Gauza bera egin daiteke, baina istorioa asmatu ordez bertsoa osatuz. Teknika hau testuak buruz ikasteko erabiltzea aholkatzen da.

Adibidez,

*Urtarrila lehena
bigarren otsaila
hirugarren martxoa
gero apirila
maiatza jakin zazu
da bosgarren hila
seigarrena ekaina
ondoren uztaila*

*Abuztua guretzat
hilabete ona
iraila eta urria
gora udazkena
azaroa nola den
hamaikagarrena
azkena abendua
hamabigarrena*

➤ Ibilbidea

Buruz ikasi nahi diren kontzeptu edo hitzak, ezaguna den ibilbide baten gune eta une jakinetan kokatuz osatzen den sekuentziari deitzen zaio ibilbidearen teknika.

Ibilbidea egiteko har daiteke etxeko portaletik etxeko sarrerara eta etxe barruko gelen erreferentzia, edo etxetik ikastolara egunero egiten dudan ibilbidea, edo nire herritik amonaren etxera dauden herrien ibilbidea Hautatzen den ibilbidea ondo ezagutu behar da eta leku bakoitza beti orden edo sekuentzia berean egon behar da. Teknika honetan, kontzeptu edo hitz bakoitza, leku batekin lotu behar da.

Adibidez, “karpeta, boligrafoa, kalkulagailua, hiztegia eta liburu” hitzak buruz eta hurrenkera horretan ikasi nahi ditut. Buruz ikasteko teknika honetan, hitz horiek ikasteko etxeko ibilbidearekin lotu ditzaket:

- Etxeko portaleko atea: Etxeko portaleko atean sartu nahi dut, baina ezin dut atea ireki, karpeta batzuk oztupo egiten dutelako.
- Igogailua: Igogailura sartzen naiz eta lurrean boligrafo bat aurkitzen dut.
- Etxebizitzako atea: etxebizitzan sartzeko ateak ez du giltzarik, kalkulagailuaren antzeko panel digitala baizik.
- Etab.

Hitzen eta lekuen arteko loturak egiteko egoerak sinesgaitzak eta deigarriak izatea aholkatzen da, hartara hobeto oroitu ahal izateko.

➤ Katearen teknika

Teknika honetan, ideiak harremanetan jartzeko eta buruz ikasteko, buruz ikasi nahi diren datuak eta kontzeptuak banan bana irudikatzea eskatzen da, jarraian ideia horiek kateatuz binaka: 1go ideia-2. ideiarekin; 2. ideia-3. ideiarekin; 3. ideia-4. ideiarekin; etab. Teknika hau egokia da datuen eta kontzeptuen zerrendak buruz ikasteko.

Adibidez, “karpeta, boligrafoa, kalkulagailua, hiztegia eta liburu” hitzak buruz eta hurrenkera horretan ikasi nahi ditut. Teknika honetan lekuen erreferentziaren ordez, kontzeptuen arteko harremana sortzeko egoerak asmatuko dira:

- Karpeta bat paseatzen zihoan presaka kaletik eta boligrafo bat zapaldu eta garrasika hasi zen.
- Boligrafoa lotara joan zen eta ohean sartzeko kalkulagailu batek hozka egin zion.
- Etab.

Teknika honetan ere kontzeptuen arteko lotura egiteko egoerak sinesgaitza keta deigarriak izatea aholkatzen da. Oroimenean errazago gogoratzen dira egoera surrealista eta absurdoak ohiko egoerak baino.

Jarrerak

- Informazioa eta ezagutzak era iraunkorrean oroitzeko teknikak erabiltzeko ohitura du.

1.2.4. EBALUAZIO-IRIZPIDEAK ETA LORPEN-ADIERAZLEAK

1.2.4.1. IRAKASLEA

Irakasleak nekez lagundu dezaioko ikasleari pentsatzen eta ikasteko behar den informazioa eta emozioak kudeatzeko, ulertzeko, baloratzeko eta sortzeko prozedurak eta jarrerak eskuratzen, baldin eta aurretik irakasleak berak ez baditu eskuratu prozedura eta jarrera horiek.

Ondoren proposatzen diren ebaluazio-irizpideak, irakaslearen metakognizioa eta erregulazioa suspertzeko asmoz aurkezten dira. Hau da, aurkezten diren prozedurak eta jarrerak ikasleari irakasteko gai den ala ez kontzientzia hartzeko, eta horren arabera, hutsuneak ikusten baditu, hobetzeko bideak har ditzan.

EBALUAZIO-IRIZPIDEAK		LORPEN-ADIERAZLEAK	
		BAI	EZ
1	<p>Ikasleak informazioa eta emozioak ulertzeko beharrezkoak diren oinarrizko eragiketa mentalak eskuratzeko, prozedurak eta jarrerak irakasteko gai da, ikaslearen eta arloaren/ikasgaiaren ezaugarrietara egokituz.</p> <ul style="list-style-type: none"> • Konparatzea • Sailkatzea • Sekuentziak antolatzea • Analizatzea eta sintesia egitea 		
2	<p>Ikasleak informazioa eta emozioak ulertzeko beharrezkoak diren oinarrizko eragiketa mentalak eskuratzeko, ikasteko teknikak irakasteko gai da, ikaslearen eta arloaren/ikasgaiaren ezaugarrietara egokituz.</p> <ul style="list-style-type: none"> • Glosategia • Azpimarratzea • Eskemak egitea • Kontzeptu-mapak • Denbora-lerroak • Apunteak hartzea • Laburtzea • Mnemoteknia 		

3	<p>Ikasleak, hautatutako hizkuntzan ulertutakoa, ahoz eta idatziz irakasteko gai da, adierazteko hizkuntza baliabide egokiak erabiliz eta ikaslearen eta arloaren/ikasgaiaren ezaugarrietara egokituz.</p> <ul style="list-style-type: none"> • Konparatzea • Sailkatzea • Sekuentzia antolatzea • Analizatzea eta sintesia egitea • Deskribatzea/Definitzea • Azaltzea • Kontrastatzea 		
4	<p>Ikasleak ulermena garatzeko behar dituen eragiketa mentalak eta ikasteko teknikak bideratzeko, eta horiek adierazteko, IKT baliabideen erabilpena irakasteko gai da, ikaslearen eta arloaren/ikasgaiaren ezaugarrietara egokituz.</p> <ul style="list-style-type: none"> • Visual thinking • Infografía • Denbora lerroak • Kontzeptu-mapak • Flipped Classroom 		
5	<p>Ikasleak ulermena garatzeko behar dituen eragiketa mentalen, ikasteko tekniken eta ulermenaren adierazpen prozesuen metakognizioa eta erregulazioa bideratzen irakasteko gai da, ikaslearen eta arloaren/ikasgaiaren ezaugarrietara egokituz.</p> <ul style="list-style-type: none"> • Ikaslearen autoerregulazioa bideratzeko, ikaslearen autonomia-eta adimen- mailaren metakognizio gaitasunaren araberako estrategiak erabiltzen irakasteko gai da. • Ikasleak autonomiaz ikasteko eta planifikatzeko estrategiak erabiltzen irakasteko gai da. • Ulermenaren adierazpenaren autoerregulazioa bideratzeko estrategiak erabiltzen irakasteko gai da. 		

1.2.4.2. IKASLEA

Proposatzen diren ebaluazio-irizpideak eta lorpen-adierazleak (oinarrizkoa, tartekoa, aurreratua) baliagarriak dira Oinarrizko Hezkuntzako eta Batxilergoko maila desberdinetako ikasleentzat, baina irizpide eta lorpen-adierazle horiek aplikatzeko erabiliko beharreko proben atazak, ikas-maila bakoitzeko ikasleen ezaugarrietara egokitu beharko dira.

EBALUAZIO-IRIZPIDEAK			LORPEN-ADIERAZLEAK			
			Oinarrizkoa	Tartekoa	Aurreratua	
1	Informazioa eta emozioak ulertzeko beharrezkoak diren oinarrizko eragiketa mentalak (konparatzea, sailkatzea, sekuentzia antolatzea, analizatzea eta sintesia egitea) bideratu ahal izateko, ikasteko teknikak eskuratzea.	Ikasteko teknikak	Glosategiak sortzea	Ulertzen ez dituen hitzak eta sinboloak detektatzeko zailtasunak ditu.	Hitz eta sinbolo gaizki ulertuak zerrendatzeko eta definitzeko gai da.	Hitz eta sinbolo gaizki ulertuak zerrendatu eta definitu ondoren esaldiak eginez, zuzen erabiltzeko gai da.
			Azpimarratzea	Testuko ideia nagusien herena azpimarratzen du.	Testuko ideia nagusien erdia baino gehiago azpimarratzen du.	Testuko ideia nagusi gehienak azpimarratzen ditu.
			Eskemak egitea	Testuko kontzeptu edo ideia nagusien harreman hierarkikoa adierazten duen eskema horretan ideien herena era ordenatuan azaltzen du.	Testuko kontzeptu edo ideia nagusien harreman hierarkikoa adierazten duen eskema horretan ideien erdia baino gehiago era ordenatuan azaltzen du.	Testuko kontzeptu edo ideia nagusien harreman hierarkikoa adierazten duen eskema horretan ideia nagusi gehienak era ordenatuan azaltzen ditu.
			Kontzeptu-mapak	Testuko kontzeptu edo ideia nagusien herena egitura grafiko hierarkizatuan eta harremanetan azaltzen ditu. -Kontzeptuen arteko lotura egiteko sinboloak (Kontzeptuak,	Testuko kontzeptu edo ideia nagusien erdia egitura grafiko hierarkizatuan eta harremanetan azaltzen ditu. -Kontzeptuen arteko lotura egiteko sinboloak	Testuko kontzeptu edo ideia nagusi gehienak egitura grafiko hierarkizatuan eta harremanetan azaltzen ditu. -Kontzeptuen arteko lotura egiteko sinboloak (Kontzeptuak,

			lotura-marrak, geziak, lotura-hitzak) bereiztuta ipintzen dakien arren, gehienak ez daude zuzen erabilia	(Kontzeptuak, lotura-marrak, geziak, lotura-hitzak) bereiztuta ipintzen dakien arren, erdiak baino gehiago zuzen erabilia daude	lotura-marrak, geziak, lotura-hitzak) bereiztuta ipintzen dakien arren, gehienak zuzen erabilia daude
		Laburtzea	Testuko ideia garrantzitsuenen eta bigarren mailakoen artean herena jasotzen du eta testu berri bat eraikitzeke gai da, ideia horiek bere hitzetan adieraziz.	Testuko ideia garrantzitsuenen eta bigarren mailakoen artean erdiak baino gehiago jasotzen ditu eta testu berri bat eraikitzeke gai da, ideia horiek bere hitzetan adieraziz.	Testuko ideia garrantzitsuenen eta bigarren mailakoen artean gehienak jasotzen ditu eta testu berri bat eraikitzeke gai da, ideia horiek bere hitzetan adieraziz.
		Denbora lerroak	Testu bateko gertakarien, ekintzen edota garaien prozesua adierazteko bilakaera, era diakronikoan tresna grafiko baten bidez, denbora lerroan akats ugari eginez antolatzen eta ordenatzen ditu.	Testu bateko gertakarien, ekintzen edota garaien prozesua adierazteko bilakaera, era diakronikoan tresna grafiko baten bidez, denbora lerroan akats gutxi batzuk eginez antolatzen eta ordenatzen ditu.	Testu bateko gertakarien, ekintzen edota garaien prozesua adierazteko bilakaera, era diakronikoan tresna grafiko baten bidez, denbora lerroan ia akatsik gabe antolatzen eta ordenatzen ditu.
		Apunteak hartzea	Ahozko aurkezpen edo azalpen batean oinarrituz, aurkezpen horretako ideia nagusi batzuk era ordenatuan jasotzen eta lotzen ditu, eta gai da ideia horiek era ordenatuan eta laburrean idazteko,	Ahozko aurkezpen edo azalpen batean oinarrituz, aurkezpen horretako ideia nagusien erdia baino gehiago era ordenatuan jasotzen eta lotzen ditu, eta gai da ideia horiek era ordenatuan eta laburrean	Ahozko aurkezpen edo azalpen batean oinarrituz, aurkezpen horren ideia nagusi gehienak era ordenatuan jasotzen eta lotzen ditu, eta gai da ideia horiek era ordenatuan eta laburrean idazteko,

				edozeinek ulertzeko moduan.	idazteko, edozeinek ulertzeko moduan.	edozeinek ulertzeko moduan.
			Mnemoteknia	Aurretik jasotako edota ikasitako informazioa oroimenean gordetzeko eta behar denean berriro eskuratzeko teknikak oso gutxitan eta eragin handirik gabe erabiltzen ditu.	Aurretik jasotako edota ikasitako informazioa oroimenean gordetzeko eta behar denean berriro eskuratzeko teknikak nahiko maiztasunez eta era eraginkorrean erabiltzen ditu.	Aurretik jasotako edota ikasitako informazioa oroimenean gordetzeko eta behar denean berriro eskuratzeko teknikak maiztasun handiz eta oso era eraginkorrean erabiltzen ditu.
			JARRERAK	<ul style="list-style-type: none"> • Ezagutzen ez dena ezagutzeko jakinmina du. • Informazioa, emozioak eta esperientziak sakon aztertze eta ulertzeko joera erakusten du. • Intuizioaren eta adimenaren eragiketa sistematikoaren bidez ezagutza bilatzen du errealitatea hobeto ulertzeko asmoz. • Informazioa eta ezagutzak era iraunkorrean oroitzeko teknikak erabiltzeko ohitura du. 		

EBALUAZIO-IRIZPIDEAK			LORPEN-ADIERAZLEAK			
			Oinarrizkoa	Tartekoa	Aurreratua	
2	Ulertutako informazioak eta emozioak deskripzioaren, definizioaren, azalpenaren eta kontrastearen bidez, hautatutako hizkuntzan, hitzez (ahoz eta idatziz), hitzik gabe eta IKT	Ulermenaren adierazpena	Hitzez (ahoz eta idatziz)	Ulertutako informazioa eta emozioak, deskripzioaren, definizioaren, azalpenaren eta kontrastearen bidez, hitzez (ahoz eta idatziz) adierazteko bereganatuta ditu baliabide minimoak, baina adierazteko erregistro kopurua urria da	Informazioa eta emozioak, deskripzioaren, definizioaren, azalpenaren eta kontrastearen bidez, hitzez (ahoz eta idatziz) adierazteko bereganatuta ditu baliabide minimoak, eta adierazteko erregistro-kopuru nahikoa erabiltzen du	Informazioa eta emozioak, deskripzioaren, definizioaren, azalpenaren eta kontrastearen bidez, hitzez (ahoz eta idatziz) adierazteko bereganatuta ditu baliabide minimoak, eta adierazteko erregistro-kopuru zabala erabiltzen du

baliabideak erabiliz, adieraztea.		IKT baliabideak erabiliz	Zenbait formatutako edukin digitalak ekoizten ditu irakaslearen eta taldekideen laguntzarekin.	Zenbait formatu, plataforma eta aplikazioak erabiliz edukin digitalak era autonomoan ekoizten ditu.	Zenbait formatu, plataforma eta aplikazioak erabiliz edukin digitalak era autonomoan eta originalean ekoizten ditu.
		Hitzik gabe	Gorputz-hizkuntza, ahotsaren doinuera, isiluneak, begirunea, keinuak, eta abar, egoki erabiltzeko zailtasunak ditu	Gorputz-hizkuntza, ahotsaren doinuera, isiluneak, begirunea, keinuak, eta abar, egoki erabiltzeko gaitasuna du	Gorputz-hizkuntza, ahotsaren doinuera, isiluneak, begirunea, keinuak, eta abar, egoki erabiltzeko erraztasun handia erakusten du
		JARRERAK	<ul style="list-style-type: none"> • Informazioa, emozioak, ezagutzak eta esperientziak adierazteko gogoia du. • Nork bere adierazpena eta ezagutza sortzerakoan komunikazio teknologia digitalaren indarrak jabeturik dago. • Adimenenaren eragiketa kognitiboak eta horien adierazpenak bideratzeko, bitarteko digitalen balio erantsia baloratzen du. • Bide eta formatu berriak bilatzen ditu ezagutza adierazteko. 		

EBALUAZIO-IRIZPIDEAK			LORPEN-ADIERAZLEAK			
			Oinarrizkoa	Tartekoa	Aurreratua	
3	Ulermena garatzeko behar dituen eragiketa mentalen, ikasteko tekniken eta ulermenaren adierazpen	Autoerregulazioa	Eragiketa mentalen autoerregulazioa	Erabiltzen dituen oinarrizko eragiketa mentalen (konparatzea, sailkatzea, sekuentziak egitea, analisiak eta sintesiak egitea) kontzientzia arina du eta	Erabiltzen dituen oinarrizko eragiketa mentalen (konparatzea, sailkatzea, sekuentziak egitea, analisiak eta sintesiak egitea) kontzientzia arina eta	Erabiltzen dituen oinarrizko eragiketa mentalen (konparatzea, sailkatzea, sekuentziak egitea, analisiak eta sintesiak egitea) kontzientzia sakona du eta

prozesuen metakognizioa eta erregulazioa bideratzea.			horiek laguntzarekin eta era autonomoan hobetzeko ahalmena urria da.	sakonaren artekoa du eta horiek laguntzarekin eta era autonomoan hobetzeko ahalmena nahikoa da.	horiek laguntzarekin eta era autonomoan hobetzeko ahalmena handia da.
		Ikasteko tekniken autoerregulazioa	Erabiltzen dituen ikasteko tekniken kontzientzia arina du eta horiek laguntzarekin eta era autonomoan hobetzeko ahalmena urria da.	Erabiltzen dituen ikasteko tekniken kontzientzia arina eta sakonaren artekoa du eta horiek laguntzarekin eta era autonomoan hobetzeko ahalmena nahikoa da.	Erabiltzen dituen ikasteko tekniken kontzientzia sakona du eta horiek laguntzarekin eta era autonomoan hobetzeko ahalmena handia da.
		Ulermenaren adierazpen prozesuen autoerregulazioa	Erabiltzen dituen eragiketa mentalen adierazpenei buruzko kontzientzia (hitzez (ahoz eta idatziz) eta IKT baliabideen laguntzaz) arina du, eta horiek laguntzarekin eta era autonomoan hobetzeko ahalmena urria da.	Erabiltzen dituen eragiketa mentalen adierazpenei buruzko kontzientzia (hitzez (ahoz eta idatziz) eta IKT baliabideen laguntzaz) arina eta sakonaren artekoa du, eta horiek laguntzarekin eta era autonomoan hobetzeko ahalmena nahikoa da.	Erabiltzen dituen eragiketa mentalen adierazpenei buruzko kontzientzia (hitzez (ahoz eta idatziz) eta IKT baliabideen laguntzaz) sakona du, eta horiek laguntzarekin eta era autonomoan hobetzeko ahalmena handia da.
		JARRERAK	<ul style="list-style-type: none"> Informazioa, emozioak eta esperientziak sakon aztertzeko eta ulertzeko joera erakusten du. 		

BIBLIOGRAFIA/WEBGRAFIA

BIBLIOGRAFIA:

BALLUERKA, N. (1995): *Cómo mejorar el estudio y aprendizaje de textos de carácter científico*. Servicio Editorial UPV-EHU, Bilbao.

BLANQUET, J. (1996): *Técnicas de estudio*. Ed. Almadraba, Barcelona

CALSAMIGLIA, H.; TUSÓN, A. (2007): *Las cosas del decir. Manual de análisis del discurso*. Ariel, Barcelona.

CONECTA 13, TRUJILLO SÁEZ, Fernando (2014) : *Artefactos digitales. Una escuela digital para la educación de hoy*. GRAO, Barcelona.

GONZÁLEZ GARCÍA, F. (2008): *El Mapa conceptual y el diagrama V. Recursos para la Enseñanza Superior en el siglo XXI*. Narcea, Madrid.

HEZKUNTZA SAILA (1985): *Lan intelektualerako oinarriko teknikak. Goiko Zikloa. Técnicas básicas de trabajo intelectual. Ciclo Superior*. Argitalpen Zerbitzua. Vitoria-Gasteiz.

HILL, J.D.; MILLER, K.B. (2013): *Classroom Instructions that Works with English Language learners*. Mid-continent Research for Education and Learning. Denver, Colorado, USA.

JIMENEZ, J.; GONZALEZ, J. (1998): *En Primaria aprende a aprender. Aprende a descubrir las ideas principales y tomar notas al margen*. Vol. 4, Visor, Madrid.

JORBA, J.; PRATS, A. eta GOMEZ, I. (2000) : *Hablar y escribir para aprender. El uso de la lengua en situación de enseñanza-aprendizaje desde las áreas curriculares*. Ed. Síntesis/ ICE de la UAB.

MONEREO, C. (coord.) (1994): *Estrategias de enseñanza y aprendizaje*. Graó, Barcelona.

NOVAK, J.D. (1998): *Aprendiendo a aprender*. Martínez Roca, Barcelona.

NOVAK, J.D. (1998): *Conocimiento y aprendizaje. Los mapas conceptuales como herramientas facilitadoras para empresas y escuelas*. Alianza editorial. Madrid.

ONTORIA, A. (coor) (1992): *Mapas conceptuales. Una técnica para aprender*. Narcea, Madrid.

PERKINS, D. (2008): *La escuela inteligente*. Gedisa, Barcelona.

PERKINS, D. (2010): *Aprendizaje pleno*. Paidós, Barcelona.

SALAS, M. (2008): *Técnicas de estudio para Secundaria y Universidad*. Alianza Editorial, Madrid.

SANZ DE ACEDO, M.L. (1999): *Cognición en el aula. Teoría y práctica*. Nafarroako Unibertsitate Publikoa.

SIMONET, Renée eta Jean (2002): *Cómo tomar apuntes*. Ediciones Deusto, Bilbo.

SWARTZ, R.; COSTA, A.L.; BEYER, B.K.; REAGAN, R.; KALLICK, B. (2013): *El aprendizaje basado en el pensamiento*. SM, Madrid.

WEBGRAFIA:

<http://www.educacontic.es>;

<http://www.eskola20.euskadi.eus/web/guest>

[NOOC INTEF 06 Visualiza pensamientos e ideas](#)

Online Dictionary: <http://dictionary.cambridge.org>

1.3. INFORMAZIOA ETA EMOZIOAK BALORATZEKO ETA ADIERAZTEKO PROZEDURAK ETA JARRERAK

Informazioaren ebaluazioa era askotariko irizpideetan oinarrituz egin daiteke: iturrien sinesgarritasuna, informazioaren objektibotasuna, argitasuna, gramatika-zuentasuna, sormena, balio etikoak, balio estetikoak, etab. Pentsamendu kritikoaren bidez, osagai horiek guztiak kontuan hartuz, egiazkoak, onak ala ederrak diren ala ez ebazten da. Ebazpen horren zuentasunaren eta objektibotasunaren arauak zein diren eta nola irakatsi/ikasi daitezkeen azaltzea da kapitulu honen zeregina.

Informazioa ebaluatzeko garrantzi handiko irizpidea argudioaren edo arrazoibidearen balioa izango da. Argudiatzea logikan oinarritzen den **arrazoiketa prozesuaren produktu modura** azter daiteke (logika tradizionala). Kasu honetan informazioaren ebaluazioari esker bereizten dira argudio baliozkoak eta baliogabeak, hau da, logikaren baldintzak jarraituz, ontzat ematekoak ala baztertzekoak diren argudioak. Gaur egun, aurreko ikuspegia alboratu gabe, komunikazioaren esparru zabalagoan kokatuz, osatu egin da argudiatzearen ikuspegia. Ikuspegi osatuago honetatik, **komunikazioaren alde pragmatikoak** ere begiratzen dira eta erabiltzen diren argudioak zenbateraino diren limurtzaileak edo eraginkorrak baloratzen da.

Kasu batean zein bestean, erabiltzen diren arrazoibideak dira argudio horiek ebaluatzeko parametroak. Baina, arrazoibidearekin batera, argudiatzea solaskidea eskatzen duen ekintza soziala da, eta, aldi berean, hizkuntzaren bidez adierazten den ekintza diskurtsiboa. Argudiatzea solaskide bati arrazoiak adieraztea da, solaskide horren ezagutza, iritzi, uste edota egitasmoetan eragiteko asmoz. Argudio guztietan, era argian ala ezkutuan eta hurrenkera desberdinetan, hiru osagai hauek aurki daitezke: a) Iritzia b) Iritzi hori mantentzeko edo ukatzeko arrazoiak c) Ondorioa.

Bi eratako arrazoibide nagusi bereizten dira: induktiboa eta deduktiboa. **Arrazoibide induktiboaren** ibilbidea behetik gorakoa da. Bestela esan, elementu edo premisa partikularretik abiatuz eta partikular horien ezaugarri komunak kategoria batera transferituz inferitzen da ondorioa. Adibidez,

Premisa partikularra 1: Jonek sutan eskua jarri eta erre egin da.

Premisa partikularra 2: Anak olio berotan eskua sartu eta erre egin da.

Premisa partikularra 3: Mikelek labe beroan eskua sartu eta erre egin da.

Ondorioa: Bero handiak erre egiten du.

Adibide honetan premisak lege fisiko batean oinarritzen dira eta ondorioa ziurra da. Baina arrazoibide induktiboaren premisen ondorioak sarritan gertagarriak izaten dira, baina ziurtasunik gabekoak. Premisak egiazkoak badira, ondorioa ziurrenik, baina ez ziur, egiazkoa izango da.

Arrazoibide deduktiboaren ibilbidea, aitzitik, goitik beherakoa da. Hau da, arau edo printzipio orokorretik abiatuz eta horiek aplikatuz, inferitzen dira ondorio partikularrak. Adibidez,

Premisa orokorra: Larunbatean ez dago eskolarik.

Premisa partikularra: Gaur larunbata da.

Ondorioa: Gaur ez dago eskolarik.

Premisak egiazkoak badira, ondorioa ziurtasunez egiazkoa izango da.

Jarraian aurkeztuko den proposamenaren antolaketa arrazoibide induktiboaren eta deduktiboaren bereizketan oinarrituz egin da. Arrazoibide induktiboaren barnean, arrazoiak ematea, ondorioak iragartzea, arrazoibide analogikoa eta orokortze induktiboa bereiziko dira; eta, arrazoibide deduktiboaren barnean, arrazoibide kategorikoa eta baldintzazkoa.

Argudioak erabiltzeko eta ebaluatzeko prozedurak garrantzia handia dute eguneroko bizitzan, bizitza akademikoan eta profesionalean. Etengabe gertatzen dira iritzi desberdinen arteko eztabaidak eguneroko bizitzan eta bizitza profesionalean: elkarrizketa arruntetan, bileretan, hedabideetan ... Eztabaida bizitza soziala eraikitzeko legamia bada, argudiatzea da iritzi desberdinen arteko eztabaida bideratzeko eta ondorioetara iristeko arrazoizko bidea. Eztabaida da, baita ere, bide emankorrena eta erabilgarriena ikaslaroetako zalantzazko ezagutzak (eta asko dira ikaslearentzat) argitzeko. Sarritan ateratzen ditugu premisa faltsuetan oinarritutako ondorioak eta horretaz jabetzea eta zuhertasun hori trebatzea adimenaren garapenerako giltzarria da. Ezagutza zuzenaren bideak urratzea, ilusioaren eta falaziaren iruzurrak igartzea, gauza guztietarako hain beharrezkoa den pentsamendu kritikoa garatzeko modua da.

Argudiatzeko eta iritziak emateko erabiltzen den hizkuntzak erruz baldintzatzen du ondorioen balorazioa. Hizkuntzaren ezagutza eskasa baldin bada edo haren erabilera egokia ez bada, oztopoa izango da arrazoiaren balorazio zuzena egiteko. Argi ulertzeko eran hitz egitea edo idaztea, mezuari buruzko balorazio zuzena egiteko aurrebaldintza da.

Hizkuntzaren zuzentasunak eta zehaztasunak ulermena errazten duen neurrian, argudioaren zuzentasunaren balorazio ahalbideratzen du. Oker erabiltzen diren edo adiera anbigua duten hitzek eta esamoldeek, eta gaizki eraikitako esaldiek, aldiz, oztopatu egiten dute. Pentsamendu kritikoa garatzeko, hizkuntza zuzena, zehatza eta ulergarria erabili behar da.

Nolanahi ere, badira, zuzenak izan arren, argudioaren mezuaren gardentasuna oztopatzen duten esamoldeak. Esaterako:

- Esamolde itxiak, zerbait jakintzat ematen dutenak: *mundu guztiak dakien bezala, zentzu komunak halaxe dio, bistan da...*
- Eufemismoak: *garbiketa etnikoa, albo-kalteak, sendoa (gizena esateko)*
- Zehaztasun gabeko ohar lausoak: *laster ordainduko dizut, ikusiko dugu...*

Era berean hizkera-estiloak eta komunikazioaren asmoak ere ilundu lezake mezua. Esaterako:

- Argota, hizkuntza teknikoegia...
- Nahaste-borrastea, argi ez mintzatzea, jendea nahasteko edo engainatzeko.
- Emozio-karga duten hitzak erabiltzea, zenbait sentimendu pizteko, aurreiritzi positiboak edo negatiboak sortzeko.
- Implikazio faltsua: hizkera argi eta zehatza, baina nahasgarria zerbait faltsua iradokitzen duelako. Adibidez, estatistiken irakurketa okerrak.
- Iritziak ematea, baina gertakariak balira bezala aurkeztuz.
- Oro har, falazia eta iruzur mota guztiak. Adibidez, *Madriidar batek kartera lapurtu zidan. Hortaz, madrildarrak lapurrak dira.*

Sarreraren hasieran esandakoa gogoratuz, informazioa alderdi batetik baino gehiagotik ebalua daiteke. Informazioa ebaluatzeko alderdi bat informazioaren **egiazkotasuna** da, hau da, logikan oinarritutako arrazoiketa zuzenean oinarritzen den ala ez. Atal honetan, irizpide honen arabera prozedurak azaltzen dira. Baina informazioa ebaluatzeko eta pentsamendu kritikoa garatzeko garrantzi handiko beste alderdiak, nahiz eta ez diren kapitulu honetan lantzen, informazioaren **ontasuna eta edertasuna** dira, hots, etikaren eta estetikaren ikuspegitik onargarriak diren ala ez.

1.3.1. INFORMAZIOA ETA EMOZIOAK BALORATZEA

1.3.1.1. ARRAZOIBIDE INDUKTIBOA

1.3.1.1.1. Arrazoiak ematea

AZALPENA	
Definizioa	Beharra
Gertaera edo jokabide baten jatorria, arrazoi posibleak, oinarriak, arrazoiaren arteko harremana eta garrantzia aurkitzean datza. Indukziozko inferentzia eskatzen duen prozesua da.	Datu fidagarriak, baliozko testigantzak erabiltzea eskatzen du eta arrazoiaren indarra aztertzea ere bai. Horrela gertaturiko ekintzak eta harturiko jokabideak hobeto ezagutuko dira, ondorio ezkorrak ekidin daitezke, baikorrak bultzatuz eta, ahal den neurrian, arazoaren oinarrian dauden faktore eragileak neutraliza daitezke.

PROZEDURAK ETA JARRERAK	
Prozeduraren urratsak	
1	• Zeintzuk dira gertaturikoaren arrazoiak?
2	• Zer datutan oinarritzen dira arrazoiak?
3	• Zer datu ditugu eta zeintzuk behar dira?
4	• Zer datu dira garrantzitsuenak?
5	• Ba al dago beste batetik eratortzen den arrazoirik, arrazoi-kateak osatuz?
6	• Zer judizio sor daiteke gertakariaren arrazoi seguruenen inguruan?

Prozeduraren eskema/irudia

ARRAZOIEN AZALPENA

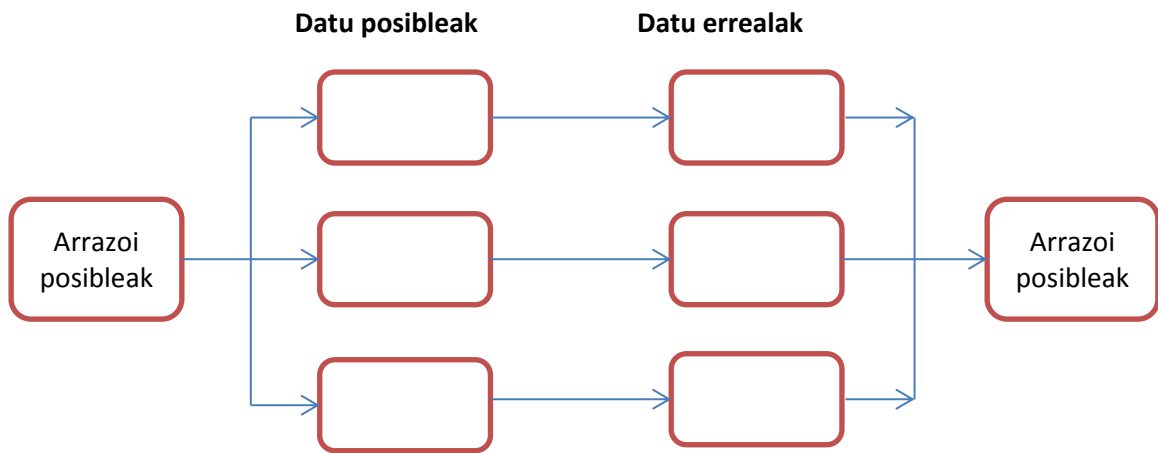

ARRAZOI-KATEA

Erromatar inperioaren gainbeheraren arrazoiak ugariak dira eta elkarren artean lotura handia dute. Ezarri lotura arrazoi katea sortuz.

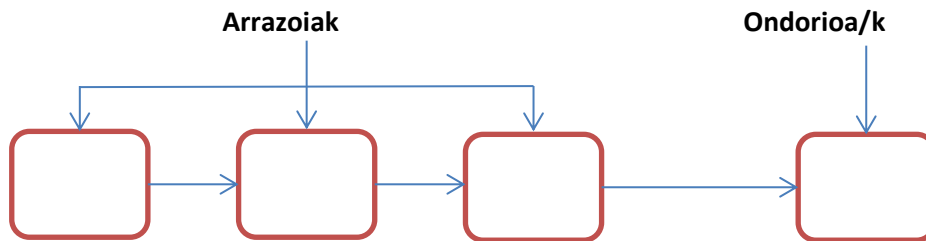

ARRAZOIA-ANIZTASUNA

Orain arte landutako informazioan, Frantziako Iraultza gertatzeko hainbat arrazoi agertu dira. Horiek guztiak bilduta, azaldu Frantziako Iraultzaren kausak organigrama baten bitartez.

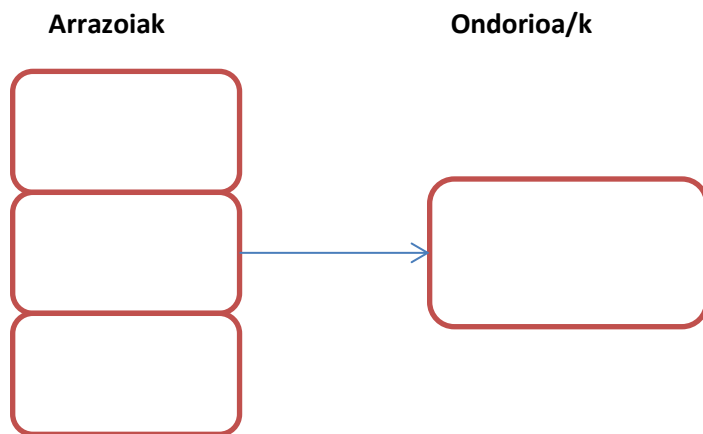

Jarrerak

- Norbere emozioen, sentimenduen eta interesen lehen bulkadak kontrolatuz eta arrazoituz jokatzeko du.
- Datuen eta informazioaren fidagarritasuna egiaztatzen du.
- Besteen judizioak, iritziak, argudioak eta arrazoiak objektibotasunez entzuteko eta interpretatzeko borondatea erakusten du.
- Iritzi desberdinen arteko eztabaidetan arrazoizko bideak erabiltzeko eta errespetuz jokatzeko joera du.

KOMUNIKAZIO-ADIERAZPENA**Hitzezkoa**

Ikus 1.3.2.1. eta 1.3.2.4. atalak.

1.3.1.1.2. Ondorioak iragartzea

AZALPENA	
Definizioa	Beharra
<p>Joera edo baldintza orokorrei buruzko iritziak ematean, gertakari zehatz baten efektuak aurreikustean edo aukera batzuen arteko ondorioak iragartzean datza. Gertakaria gertatu aurretik ematen den inferentzia da. Iragarpenak oinarrian duen probabilitate eta posibilitatearen analisia eskatzen du.</p>	<p>Etorkizuna planifikatzeko garrantzitsua da. Baita balizko diren egoeretan edo bat-bateko arazoetan baliagarri suerta daitezkeen baliabide eta estrategiak bilatzeko ere. Momentuko jokabidearen erregulazio hobea ahalbidetzen du.</p>

PROZEDURAK ETA JARRERAK	
Prozeduraren urratsak	
1	• Zeintzuk dira egungo gertakari baten efektuak?
2	• Zertan oinarritzen da halako iragarpena?
3	• Zer datuk bilakatzen du iragarpena egingarri?
4	• Datuetan oinarriturik, iragarpena litekeena, nekez gertatzekoa ala zalantzarria al da?
5	• Norengan izan dezake eragina? Zertan eragin dezake?
6	• Zer judizio sor daiteke gertakariaren arrazoi seguruenen inguruan?

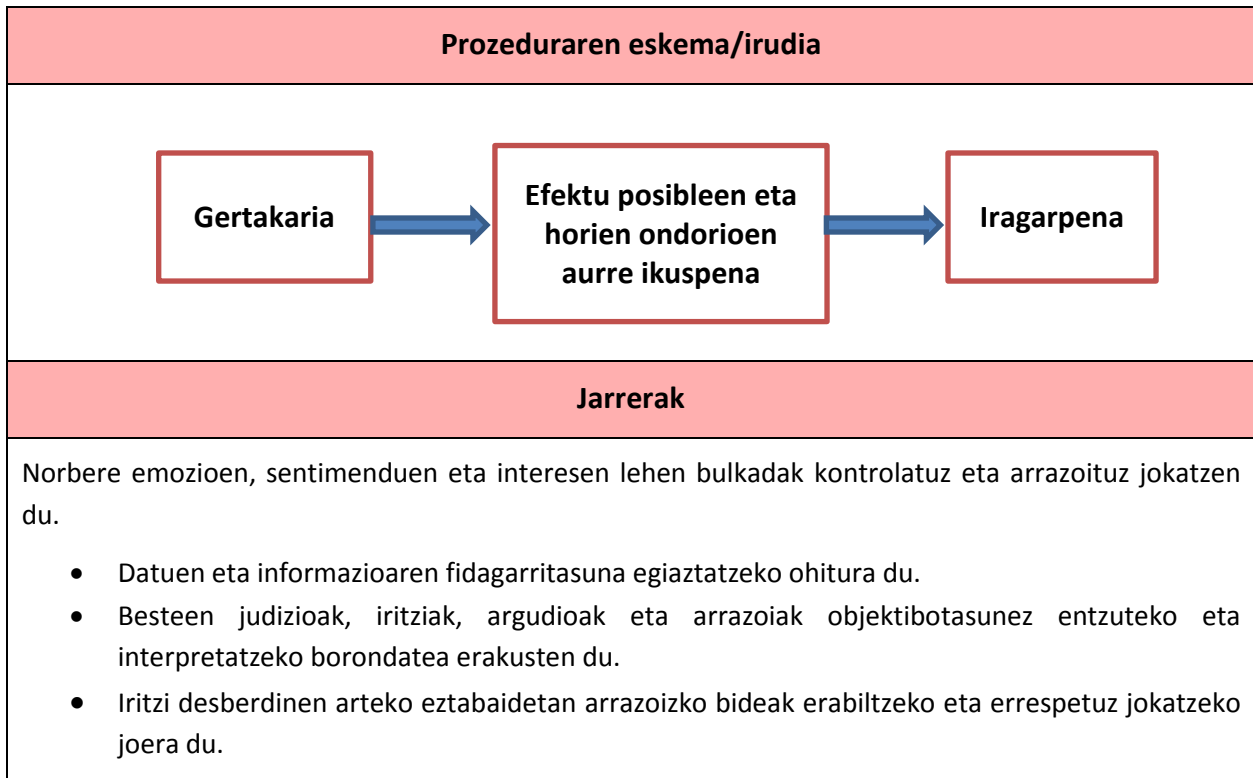

KOMUNIKAZIO-ADIERAZPENEA
Hitzezkoa
Ikus 1.3.2.3. atala.

1.3.1.1.3. Arrazoibide analogikoa

AZALPENA	
Definizioa	Beharra
Bi objektu edo ideien arteko erlazioa aurkitu eta ondoren egoera berri bati aplikatzean datza. Bestela esanda, arazo berri bat konpondu, antzeko bat konpondu zen molde berarekin. Transferentziak egitea eskatzen du.	Hizkuntza hobeto ulertzeko, arazoei konponbidea emateko, ondorioak ateratzeko eta harremanak aurkitzeko balio du. Ezagutza berriak zaharretan oinarrituz ebaluatu eta sendotzeko baliagarria da.

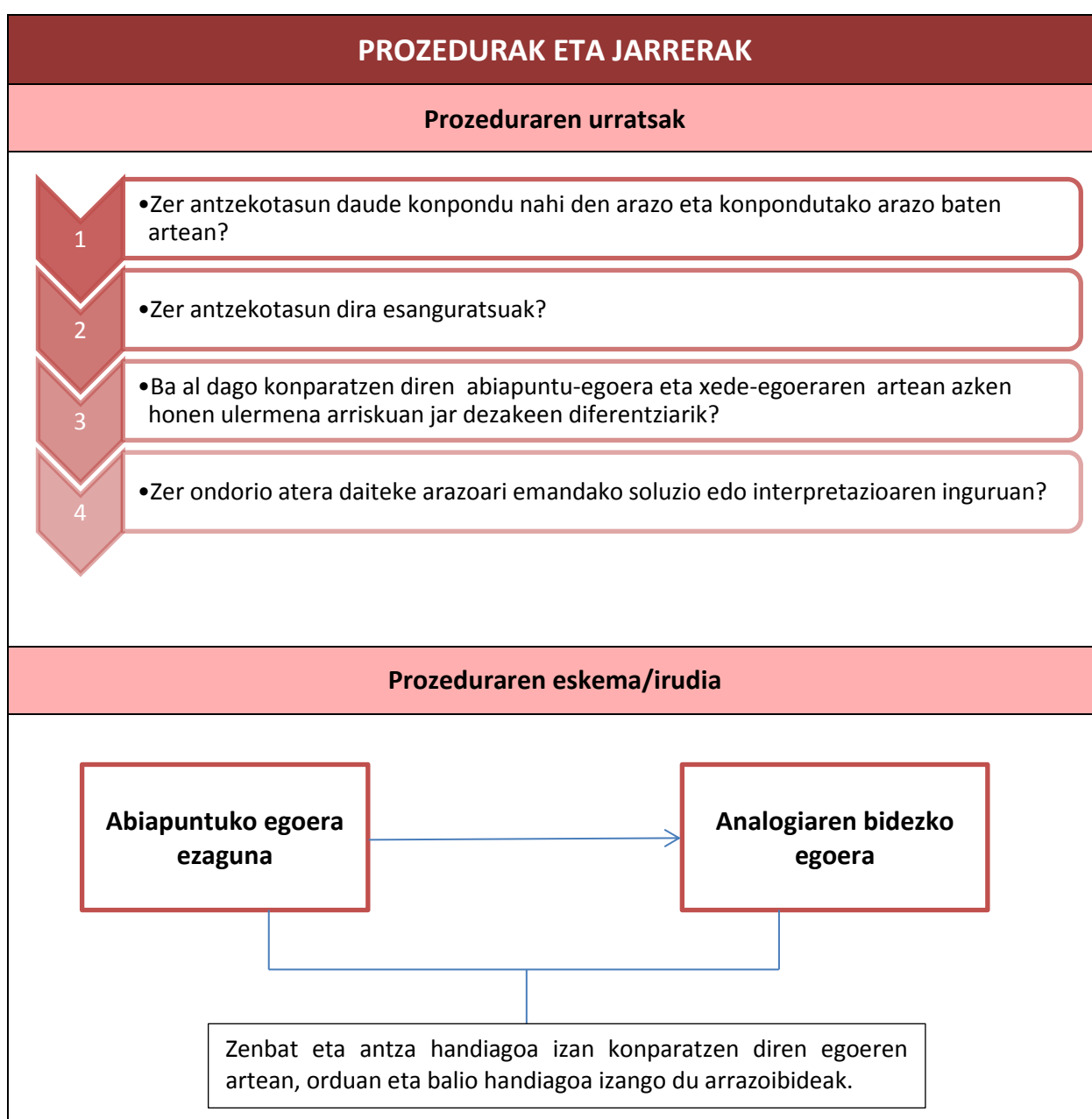

Jarrerak

- Norbere emozioen, sentimenduen eta interesen lehen bulkadak kontrolatuz eta arrazoituz jokatzeko joera du.
- Datuen eta informazioaren fidagarritasuna egiaztatzen du.
- Besteen judizioak, iritziak, argudioak eta arrazoiak objektibotasunez entzuteko eta interpretatzeko borondatea erakusten du.
- Iritzi desberdinen arteko eztabaidetan arrazoizko bideak erabiltzeko eta errespetuz jokatzeko joera du.

KOMUNIKAZIO-ADIERAZPENA**Hitzezkoa**

Ikus 1.3.2.1., 1.3.2.4. atalak.

1.3.1.1.4. Orokortze induktiboa

AZALPENA	
Definizioa	Beharra
Lagin batek emandako informaziotik generalizazioa egitean datza. Talde bateko elementu batzuen azterketatik taldeko elementu guztiei buruzko ondorioa ateratzea litzateke.	Kasu partikularretatik ondorio orokor edo zabalak ateratzeko balio du.

PROZEDURAK ETA JARRERAK	
Prozeduraren urratsak	
1	•Lagin bateko kasuak aztertu.
2	•Behin-behineko ondorio bat formulatu.
3	•Behin-behineko ondorioa beste kasu batzuetan egiaztatu.
4	•Behin betiko ondorioa formulatu.
Prozeduraren eskema/irudia	
<p> A_1 B da A_2 B da A_3 B da Beraz, A guztiak B dira. </p> <p> Kobrea (A_1) metala (B) da eta beroarekin dilatatu egiten da. Zilarra (A_2) metala (B) da eta beroarekin dilatatu egiten da. Urrea (A_3) metala (B) da eta beroarekin dilatatu egiten da. Beraz, metal guztiak beroarekin dilatatu egiten dira. </p>	

Jarrerak

- Norbere emozioen, sentimenduen eta interesen lehen bulkadak kontrolatuz eta arrazoituz jokatzeko joera du.
- Datuen eta informazioaren fidagarritasuna egiaztatuzko ohitura du.
- Besteen judizioak, iritziak, argudioak eta arrazoiak objektibotasunez entzuteko eta interpretatzeko borondatea erakusten du.
- Iritzi desberdinen arteko eztabaidetan arrazoizko bideak erabiltzeko eta errespetuz jokatzeko joera du.

KOMUNIKAZIO-ADIERAZPENA**Hitzezkoa**

Ikus 1.3.2.1., 1.3.2.2., 1.3.2.3. atalak.

1.3.1.2. ARRAZOIBIDE DEDUKTIBOA

1.3.1.2.1. Arrazoibide kategorikoa

AZALPENA	
Definizioa	Beharra
Aske ematen diren bi esapideren loturatik abiatuta, elementu komun bat dela medio, ondorioak ateratzean datza.	Tarteko elementu bati esker bestelakoetara urratsak emateko balio du. Ikasleari bi premisen arteko harremanean oinarrituz hirugarren batera transferentzia egiteko eman beharreko baldintzak identifikatzen ikasten laguntzen dio.

PROZEDURAK ETA JARRERAK	
Prozeduraren urratsak	
1	•Zein da argudioaren egitura?
2	•Zer harreman ezartzen da argudioa osatzen duten hiru elementuen artean?
3	•Zein da trantsitibitatea bideragarri egiten duen elementu komuna?
4	•Zein da lehenengo eta hirugarren terminoen arteko harreman edo lotura?
5	•Zein ondoriotara iritsi daiteke?
Prozeduraren eskema/irudia	
1. premisa. Jone Keparekin Fisika ikasten ari da.	A-----B
2. premisa: Kepa Enekoren ikaskidea da.	B-----C
<hr/> Ondorioa: Jone Enekorekin Fisika ikasten ari da.	A-----C



A



B



B



C



A



C

Jarrerak

- Norbere emozioen, sentimenduen eta interesen lehen bulkadak kontrolatuz eta arazoituz jokatzeko joera du.
- Datuen eta informazioaren fidagarritasuna egiaztatzeko ohitura du.
- Besteen judizioak, iritziak, argudioak eta arrazoiak objektibotasunez entzuteko eta interpretatzeko borondatea erakusten du.
- Iritzi desberdinen arteko eztabaidetan arrazoizko bideak erabiltzeko eta errespetuz jokatzeko joera du.

KOMUNIKAZIO-ADIERAZPENA**Hitzezkoa**

Ikus 1.3.2.1., 1.3.2.4. atalak.

1.3.1.2.2. Baldintzako arrazoibidea**AZALPENA**

Definizioa	Beharra
<p>Baliozko ondorio bat lortzean datza, hau da, egiazkoa izango dena baldin eta oinarri dituen premisak egiazkoak badira. Ondorioa lehenengo eta bigarren premisetan dagoen informaziotik eratorriko da.</p> <p>Baldintzako arrazoibideak ahalbidetzen du hipotesiak planteatzea.</p>	<p>Ezagutzaren lorpenean sakontzen laguntzen du. Aldi berean informazioa lortzeko, ondorio koherenteak eraikitzeko eta besteak konbentzitzeko balio du.</p>

PROZEDURAK ETA JARRERAK**Prozeduraren urratsak**

- 1 • Zer gairi buruz nahi dugu informazioa lortu? Gaiarekin lotura duen baldintzako arrazonamendua eraiki.
- 2 • Zer informazio dago argudioan erabilitako premisen inguruan?
- 3 • Informazio gehiago behar al da?
- 4 • Zein da buruan darabilgun ondorioa?
- 5 • Baliozkoa al dira baldintzako argudioaren eta ondorioa lortzeko erabilitako informazioaren arrazoiak?
 - --> Baldintzako argudioa eta emandako informazioa egiazkoak badira eta ondorioa egiazkoa ez bada, orduan arrazoiketa ez da baliozkoa.
 - --> Baldintzako argudioa eta emandako informazioa egiazkoak ez badira eta ondorioa egiazkoa ez bada, orduan arrazoiketa baliozkoa da.

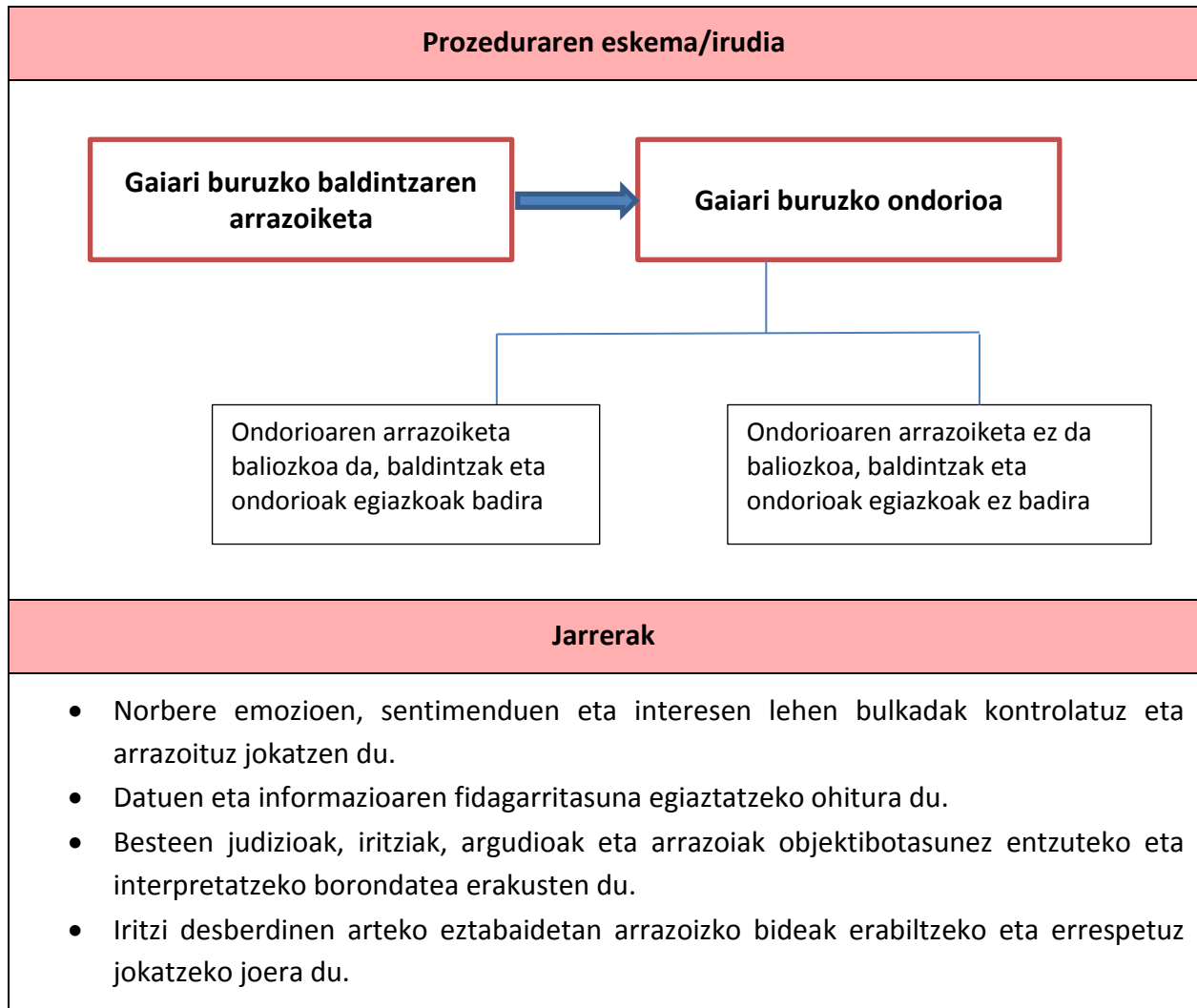

KOMUNIKAZIO-ADIERAZPENA

Hitzezkoa

Ikus 1.3.2.2. atala.

1.3.2. BALORATUTAKO INFORMAZIOA ETA EMOZIOAK ADIERAZTEA

Goian aipatu diren prozedurak adierazteko hizkuntza-formak bost puntutan laburbildu ditugu: Arrazoiak ematea eta argudiatzea, Baldintzak jartzea, Ondorioak ateratzea, Iritziak ematea eta Limurtzea.

1.3.2.1. Arrazoiak ematea eta argudiatzea

AZALPENA	
Definizioa	Beharra
<p>Esaten denaren euskarriztat ematen den arrazoi edo froga da.</p> <p>(Ikus goian arrazoibide induktiboa eta deduktiboa)</p>	<p>Arrazoi edo argumentuak sortu, hauen arteko harremana aztertu eta duten baliagarritasuna ikertzean datza, hartzailearen ikuspuntua aldatzeko helburuarekin egiten dena. Norbaiten iritzian eragiteko erabiltzen da. Arrazoi edo argumentuek hartzailearen ikuspuntua aldatzea helburu dutenean erabiltzen da.</p>

PROZEDURAK ETA JARRERAK
<p>Prozeduraren urratsak</p> <p>Ikus 1.3.1. ataleko prozedurak.</p>
<p>Jarrerak</p> <ul style="list-style-type: none"> • Datuen eta informazioaren fidagarritasuna egiaztatzeko ohitura du. • Besteen judizioak, iritziak, argudioak eta arrazoiak objektibotasunez entzuteko eta interpretatzeko borondatea erakusten du. • Iritzi desberdinen arteko eztabaidetan arrazoizko bideak erabiltzeko eta errespetuz jokatzeko joera du.

KOMUNIKAZIO-ADIERAZPENA		
Hitzekoak		
Arrazoiak ematea/Argudiatzea	Expressing reasons/arguments	Dar razones/ argumentar
Zergatik? Zein da arrazoia? -lako Zeren... Bait- /-eta -nez gero Horregatik... Hori dela eta.../Hori dela medio... Izan ere... Horrek esan nahi du... Horrek adierazten du...	Why? What is the reason? Because As / Since For (+ing) Because of Due to Owing to In fact By which he/she means to say that	¿Por qué? ¿Cuál es la razón? Porque Puesto que Ya que Como Por ello Debido a que A causa de De hecho Ciertamente Esto quiere decir que Esto significa que

1.3.2.2. Baldintzak jartzea

AZALPENA	
Definizioa	Beharra
<p>Proposizio bat egiazkoa izan dadin egiazkoa behar duen beste proposizio bat ezartzea.</p> <p>(Ikus goian baldintzazko arrazoibidea)</p>	<p>Baldintzak jartzea eta haien ondorioak aurreikustea ezinbestekoa da pentsamendu konplexua garatzeko, eta hipotesiak planteatzeko. Baldintzak hitzez adierazteko hizkuntza-forma bereziak erabiltzen ditugu, batez ere adizkiak.</p>

PROZEDURAK ETA JARRERAK
Prozeduraren urratsak
Ikus 3.1.2.2. ataleko prozedurak.
Jarrerak
<ul style="list-style-type: none"> • Datuen eta informazioaren fidagarritasuna egiaztatzeko ohitura du. • Besteen judizioak, iritziak, argudioak eta arrazoiak objektibotasunez entzuteko eta interpretatzeko borondatea erakusten du. • Iritzi desberdinen arteko eztabaidetan arrazoizko bideak erabiltzeko eta errespetuz jokatzeko joera du.

KOMUNIKAZIO-ADIERAZPENA		
Hitzezkoa		
Baldintzak jartzea	Setting conditions	Proponer condiciones
Pentsatu...	Suppose	Imaginemos
Imajinatu...	Imagine	Supogamos
Eman dezagun...	What if	
Egin dezagun...	In case	Pongamos por caso
	Let's say	

<p>BALDINTZA ERREALA:</p> <p>Bada... izango da</p>	<p>REAL CONDITION:</p> <p>If</p> <p>Should (formal)</p>	<p>CONDICIÓN REAL:</p> <p>Si es será</p>
<p>BALDINTZA HIPOTETIKOA:</p> <p>Balitz... litzateke</p> <p>Izan balitz...zatekeen/zen</p>	<p>HYPOTHETICAL CONDITION:</p> <p>If</p> <p>Were...to (formal)</p> <p>Had (formal)</p>	<p>CONDICIÓN HIPOTÉTICA:</p> <p>Si fuera... sería</p> <p>Si hubiera sido... habría sido</p>
<p>BESTELAKOAK</p> <p>-ez gero</p> <p>Aukeran</p> <p>Izatekotan</p> <p>Ezean</p>	<p>OTHERS:</p> <p>If all else fails</p> <p>Given...</p> <p>If so</p> <p>If not</p> <p>In the case of</p>	<p>OTROS:</p> <p>En caso de</p> <p>En ese caso</p> <p>Puestos a elegir</p> <p>De ser así</p> <p>Si no es así</p>

1.3.2.3. Ondorioak ateratzea

AZALPENA	
Definizioa	Beharra
<p>Idea edo ideia-multzo batetik logikaz ateratzen dena. Alegia, hortik ateratzen diren, inferentziak, generalizazioak etab.</p> <p>(Ikus goian Ondorioak iragartzea eta Orokortze induktiboa)</p>	<p>Arrazoibide edo azalpen baten amaiera gisa ondorioak etorri ohi dira. Ondorio horiek adierazteko hizkuntza-forma jakin batzuk erabiltzen dira.</p>

PROZEDURAK ETA JARRERAK
Prozeduraren urratsak
Ikus 3.1.1.2. eta 3.1.1.4. atalak..
Jarrerak
<ul style="list-style-type: none"> • Datuen eta informazioaren fidagarritasuna egiaztatzeko ohitura du. • Besteen judizioak, iritziak, argudioak eta arrazoiak objektibotasunez entzuteko eta interpretatzeko borondatea erakusten du. • Iritzi desberdinen arteko eztabaidetan arrazoizko bideak erabiltzeko eta errespetuz jokatzeko joera du.

KOMUNIKAZIO-ADIERAZPENA		
Hitzezkoa		
Ondorioak ateratzea	Drawing conclusions	Extraer conclusiones
<p>Beraz,</p> <p>Hortaz</p> <p>Ondorioz</p> <p>Ondorio gisa</p>	<p>Therefore</p> <p>In conclusion</p> <p>As a result</p>	<p>Por lo tanto</p> <p>En conclusión</p> <p>En suma</p> <p>En consecuencia</p>

1.3.2.4. Iritzia ematea

ZALPENA	
Definizioa	Beharra
Zerbaitez edo norbaitez eta bereziki gai edo arazo eztabaidagarri batez pentsatzen dena, hari buruzko ustea edo ikuspuntua ematea.	Balorazio egiteko modurik naturalena iritzia ematea da. Egunean zehar etengabe egin ohi dugun gauza da: batzuetan kontu hutsalei buruz; besteetan gai garrantzitsuez. Iritzi hori inprobisatua izan liteke. Baina, aldez aurretik, argudioak eman eta entzun baditugu, baldintzapenak aztertu baditugu eta ondorio batzuetara heldu bagara, iritzia oso ongi oinarritua izango da.

PROZEDURAK ETA JARRERAK
Prozeduraren urratsak
Ikus 3.1. ataleko prozedurak.
Jarrerak
<ul style="list-style-type: none"> • Datuen eta informazioaren fidagarritasuna egiaztatzeko ohitura du. • Besteen judizioak, iritziak, argudioak eta arrazoiak objektibotasunez entzuteko eta interpretatzeko borondatea erakusten du. • Iritzi desberdinen arteko eztabaidetan arrazoizko bideak erabiltzeko eta errespetuz jokatzeko joera du.

KOMUNIKAZIO-ADIERAZPENA		
Hitzezkoa		
Iritzia ematea	Giving your opinion	Opinar
NORBERE IRITZIA: Iruditzen zait Deritzot Uste dut/pentsatzen dut Zer iritzi duzu?	PERSONAL POINT OF VIEW In my opinion As far as I'm concerned... Personally, I think... What do you think about...?	OPINIÓN PERSONAL: Me parece Creo que / Pienso que ¿Qué opinión tienes? En mi opinión

<p>Nire ustez Nire iritziz Esango nuke Nahiago dut Gustatzen zait</p>	<p>I'd say that... I'd suggest that... I'd like to point out that... I believe that... What I mean is...</p>	<p>Opino que Yo diría Prefiero Me gusta</p>
<p>IKUSPUNTU OROKORRA: Uste da/uste dute Pentsatzen da/dute</p>	<p>GENERAL POINT OF VIEW: It is thought that... It is considered...</p>	<p>VISIÓN GENERAL: Se cree Se piensa</p>
<p>ADOSTASUNA: Jakina! Jakina baietz! Horixe! Horixe baietz! Ados nago Bat nator Hala uste dut</p>	<p>AGREEING WITH AN OPINION: Of course. You're absolutely right. Yes, I agree. I think so I agree with you</p>	<p>ACUERDO: Claro que sí. Por supuesto! Estás en lo cierto Estoy de acuerdo Coincido contigo</p>
<p>DESADOSTASUNA: Hala ere Alderantziz /aitzitik Ez dut uste Ez nago ados</p>	<p>DISAGREEING: However On the contrary... I don't think so I disagree</p>	<p>DESACUERDO: Sin embargo Al contrario No creo No estoy de acuerdo</p>

1.3.2.5. Limurtzea

AZALPENA	
Definizioa	Beharra
Norbaitek besteren nahia, mirespina edota maitasuna zerbait eginez edo esanez erakartzea da.	Argudiatzea solaskide bati arrazoiak adieraztea da, solaskide horren ezagutza, iritzi, uste edota egitasmoetan eragiteko asmoz. Argudioak eraginkorrak izateko, logikaren baldintzak jarraituz, baliozkoak izan behar dira. Baina logika aldetik baliozkoa izatea ez da gehienetan nahikoa eraginkorra izateko. Logikoak izateaz gainera, limurtzaileak ere izan behar dira, eta horretarako linguistikoak eta logikoak ez diren hitzezko komunikazioaren aldeak eta hitzik gabeko alde afektiboak kontuan hartzekoak dira.

PROZEDURAK ETA JARRERAK
Teknikak
<p>Alde paralinguistikoa: Azentua, tonua, intonazioa, abiadura, ahotsaren inpostazioa, irribarrea, geldiuneak,...</p> <p>Alde kinesikoa: Gorputzaren eta keinuen bidezko komunikazioaren egokitasuna.</p> <p>Alde proxemikoa: Komunikazioaren eta espazioaren arteko harremana edo solaskideen arteko hurbiltasuna/urruntasunaren eragina.</p> <p>Alde pragmatikoa: Hizkuntza egoera jakin batera egokitzea eta intentzioz komunikatzea.</p> <p>Alde soziokulturala: Komunikazioaren testuinguruaz, solaskideen rolaz eta solasaldien arauaz jabetzea.</p> <p>Alde emozionala: Solaskideak esaten duenari arreta jarri, interesa erakutsi, gorputz adierazpena behatu, esanahiak argitu, galdera irekiak egin, norberaren eta solaskidearen emozioen adierazpenak ulertu...</p>
Jarrerak
<ul style="list-style-type: none"> • Zintzotasunez jokatzeko du besteengan eragiteko asmoz norberaren ikuspegiak azaltzen dituenen.

KOMUNIKAZIO-ADIERAZPENA		
Hitzezkoa		
Limurtzea	Persuading	Persuadir
Horixe duzu onena	That's the best thing	Eso es lo mejor
Zuretzat egokiena	You'd better	Lo más apropiado...
Hori da zuhurrena	The wisest thing to do	Eso es lo más prudente
Ez zara damutuko	You won't regret	No te arrepentirás
Nire hitza daukazu	Take my word for it	Te doy mi palabra
Zure bihotzari kasu egin	Listen to your heart	Hazle caso a tu corazón
Animatu	Cheer up	Anímate
Konbentzitu	Convince	Convencer

1.3.3. EBALUAZIO-IRIZPIDEAK ETA LORPEN-ADIERAZLEAK

1.3.3.1. IRAKASLEA

Irakasleak nekez lagundu diezaioke ikasleari pentsatzen eta ikasteko behar den informazioa eta emozioak kudeatzeko, ulertzeko, baloratzeko eta sortzeko prozedurak eta jarrerak eskuratzen, baldin eta aurretik irakasleak berak ez baditu eskuratu prozedura eta jarrera horiek.

Ondoren proposatzen diren ebaluazio-irizpideak, irakaslearen metakognizioa eta erregulazioa suspertzeko asmoz aurkezten dira. Hau da, aurkezten diren prozedurak eta jarrerak ikasleari irakasteko gai den ala ez kontzientzia hartzeko, eta horren arabera, hutsuneak ikusten baditu, hobetzeko bideak har ditzan.

EBALUAZIO-IRIZPIDEAK		LORPEN-ADIERAZLEAK	
		BAI	EZ
1	Irakasleak arrazoibide induktiboa eta deduktiboa garatu ahal izateko egoera egokiak proposatzen ditu gelan. Ondoren, irakasleek logika horretan oinarrituriko ikasleen ekoizpena aztertu, zuzendu eta landu egiten ditu.		
2	Arrazoiak eta iritziak entzuten eta ematen ikasteko lan kooperatiboak erabiltzen ditu gelan, taldeko guztien partaidetza bultzatuz.		
3	Informazioa eta emozioak arrazoitzen eta ondorioak ateratzen irakasteko arazo-egoera errealak aurkezten ditu. Horrekin batera, baldintzak jartzen, ondorioak ateratzen eta limurtzen ikasteko prozedurak, teknikak eta hizkuntza-formak lantzen ditu gelan.		

1.3.3.2. IKASLEA

Proposatzen diren ebaluazio-irizpideak eta lorpen-adierazleak (oinarrizkoa, tartekoa, aurreratua) baliagarriak dira Oinarrizko Hezkuntzako eta Batxilergoko maila desberdinetako ikasleentzat, baina irizpide eta lorpen-adierazle horiek aplikatzeko erabiliko beharreko proben atazak, ikasmaila bakoitzeko ikasleen ezaugarrietara egokitu beharko dira.

EBALUAZIO-IRIZPIDEAK			LORPEN-ADIERAZLEAK		
			Oinarrizkoa	Tartekoa	Aurreratua
1	Informazioa eta emozioak baloratzeko, arrazoibide induktiboa eta deduktiboa zuzen erabiltzea.	Arrazoibide induktiboa	Elementu edo premisa partikularretik abiatzeko zailtasunak ditu, eta ezin ditu egin inferentzia orokorrak.	Elementu edo premisa partikularretik abiatzeko gai da, eta inferentzia orokorrak egoki egiten ditu.	Elementu edo premisa partikularretik abiatzeko erraztasun handia du, eta erraz egiten ditu inferentzia orokorrak.
		Arrazoibide deduktiboa	Elementu edo premisa orokorretik abiatzeko zailtasunak ditu, eta ezin ditu egin inferentzia partikularrak.	Elementu edo premisa orokorretik abiatzeko gai da, eta inferentzia partikularrak egiten ditu.	Elementu edo premisa orokorretik abiatzeko erraztasun handia du, eta erraz egiten ditu inferentzia partikularrak .
		JARRERAK	<ul style="list-style-type: none"> Norbere emozioen, sentimenduen eta interesen lehen bulkadak kontrolatuz eta arrazoituz jokatzen du. Datuen eta informazioaren fidagarritasuna egiaztatzeko ohitura du. Besteen judizioak, iritziak, argudioak eta arrazoiak objektibotasunez entzuteko eta interpretatzeko borondatea erakusten du. Iritzi desberdinen arteko eztabaidetan arrazoizko bideak erabiltzeko joera du. 		

EBALUAZIO-IRIZPIDEAK		LORPEN-ADIERAZLEAK			
		Oinarrizkoa	Tartekoa	Aurreratua	
2	Argudioak, eta iritziak eta ondorioak datu fidagarrietan, arrazoi baliagarrietan eta errespetuz adieraztea.	Arrazoiak eta iritziak entzutea	Besteen judizioak, iritziak, argudioak eta arrazoiak objektibotasunez entzuteko eta interpretatzeko borondatea eta gaitasuna erakusteko zailtasunak ditu.	Besteen judizioak, iritziak, argudioak eta arrazoiak objektibotasunez entzuteko eta interpretatzeko borondatea eta gaitasuna erakusten du.	Besteen judizioak, iritziak, argudioak eta arrazoiak objektibotasunez entzuteko eta interpretatzeko borondatea eta gaitasun handia erakusten du.
		Arrazoiak ematea	Bere arrazoiak ematen ditu emozioen lehen bulkadak eta interes pertsonalak kontrolatzeko zailtasunak izanik.	Bere arrazoiak ematen ditu emozioen lehen bulkadak eta interes pertsonalak kontrolatuz.	Bere arrazoiak ematen ditu emozioen lehen bulkadak eta interes pertsonalak erraz kontrolatuz.
		Iritziak ematea	Iritzi desberdinen arteko eztabaidetan arrazoizko bideak erabiltzeko eta errespetuz jokatzeko zailtasunak ditu.	Iritzi desberdinen arteko eztabaidetan arrazoizko bideak erabiltzeko eta errespetuz jokatzen du.	Iritzi desberdinen arteko eztabaidetan arrazoizko bideak erabiltzeko eta errespetuz jokatzeko erraztasuna du.
		JARRERAK	<ul style="list-style-type: none"> • Norbere emozioen, sentimenduen eta interesen lehen bulkadak kontrolatuz eta arrazoituz jokatzen du. • Datuen eta informazioaren fidagarritasuna egiaztatzeko ohitura du. • Besteen judizioak, iritziak, argudioak eta arrazoiak objektibotasunez entzuteko eta interpretatzeko borondatea erakusten du. • Iritzi desberdinen arteko eztabaidetan arrazoizko bideak erabiltzeko joera du. 		

EBALUAZIO-IRIZPIDEAK			LORPEN-ADIERAZLEAK		
			Oinarrizkoa	Tartekoa	Aurreratua
3	Argudioak eta iritziak era limurtzailean baina iruzurrik gabe adieraztea.	Limurtzea	Besteengan eragiteko asmoz, norberaren ikuspegiak zintzotasunez eta iruzurrik egin gabe azaltzeko zailtasunak ditu.	Besteengan eragiteko asmoz, norberaren ikuspegiak azaltzen ditu, zintzotasunez eta iruzurrik egin gabe.	Besteengan eragiteko asmoz, norberaren ikuspegiak erraz azaltzen ditu, zintzotasunez eta iruzurrik egin gabe.
		JARRERAK	<ul style="list-style-type: none"> Zintzotasunez jokatzeko du besteengan eragiteko asmoz norberaren ikuspegiak azaltzen dituenen. 		

EBALUAZIO-IRIZPIDEAK			LORPEN-ADIERAZLEAK		
			Oinarrizkoa	Tartekoa	Aurreratua
4	Arrazoiak eta iritziak kudeatzeko erabiltzen dituen prozeduren eta jarreraren metakognizioa eta erregulazio egitea.	Arrazoibidearen logika	Arrazoibidea zuzena edo okerra den jabetzeko eta okerra denean zuzentzeko zailtasunak ditu.	Arrazoibidea zuzena edo okerra den jabetzen da eta okerra denean zuzentzen saiatzen da.	Arrazoibidea zuzena edo okerra den jabetzeko eta okerra denean zuzentzeko erraztasuna du.
		Arrazoiaren eta iritzien adierazpena	Arrazoiak eta iritziak adierazteko erabiltzen duen hizkuntzaren egokitasunaz eta solaskidearekiko behar duen errespetuzko jarreraz jabetzeko eta, hala badagokio, zuzentzeko zailtasunak ditu.	Arrazoiak eta iritziak adierazteko erabiltzen duen hizkuntzaren egokitasunaz eta solaskidearekiko behar duen errespetuzko jarreraz jabetzen da eta, hala badagokio, zuzentzen saiatzen da.	Arrazoiak eta iritziak adierazteko erabiltzen duen hizkuntzaren egokitasunaz eta solaskidearekiko behar duen errespetuzko jarreraz jabetzeko eta, hala badagokio, zuzentzeko erraztasuna du.

JARRERAK

- Norbere emozioen, sentimenduen eta interesen lehen bulkadak kontrolatuz eta arrazoituz jokatzeko du.
- Arrazoibide eta iritzi okerrak erabiltzen dituzte, horiek zuzentzeko bideak jartzen ditu.

BIBLIOGRAFIA

- BADESA, C.; JANÉ, I.; JAUSANA, R. (1998): *Elementos de la lógica formal*. Ariel, Barcelona.
- CALSAMIGLIA, H.; TUSÓN, A. (2007): *Las cosas del decir. Manual de análisis del discurso*. Ariel, Barcelona.
- CASTRILLO, P. (1991): *Ejercicios de lógica*. UNED, Madrid.
- FALGUERA, J.L.; MARTÍNEZ, L. (1999): *Lógica clásica de primer orden. Estrategias de deducción, formalización y evaluación semántica*. Trotta, Madrid.
- GARCÍA, O. (2003): *Introducción a la Lógica*. Fondo editorial UNMSM, Lima, Perú.
- JORBA, J.; PRATS, A. eta GOMEZ, I. (2000): *Hablar y escribir para aprender. El uso de la lengua en situación de enseñanza-aprendizaje desde las áreas curriculares*. Ed. Síntesis/ ICE de la UAB.
- MORODO, R. (1999): *La razón comunicada*. Torres asociados, México.
- NEPOMUCENO, A. (2002): *Curso práctico de lógica*. Kronos, Sevilla.
- OLÉRON, P. (1987): *L'argumentation*. P.U.F., Paris.
- PLANTIN, C. (1996): *L'argumentation*. Éditions du Seuil, Paris.
- SANZ DE ACEDO, M.L. (1999): *Cognición en el aula. Teoría y práctica*. Nafarroako Unibertsitate Publikoa.
- SANZ DE ACEDO, M.L. (2010): *Competencias cognitivas en Educación Superior*. Nafarroako Unibertsitate Publikoa.

2. EGITEN ETA EKITEN IKASI

SARRERA

Ideiak ekintza bihurtzeko gai izatean datza ekimenerako eta espiritu ekintzailerako kompetentzia. Honako hau adierazten du Europako Parlamentuaren Gomendioak (2006):

"Zerikusia du sormenarekin, berrikuntzarekin eta arriskuak hartzearekin, bai eta, helburuak betetze aldera, proiektuen plangintza eta kudeaketa egiteko abileziarekin ere. Pertsona guztiek erabiltzen dute kompetentzia hau eguneroko bizitzan, etxean eta gizartean, eta baita lantokian ere, beren lanaren testuinguruaz jabetu eta aukerak baliatzeko ahalmena izatean; horrez gainera, zimendua da gizarte- edo merkataritza-jarduerak sortzen edo sorrera horretan laguntzen duten pertsonen behar dituzten beste gaitasun eta ezagutza espezifiko batzuk garatzeko".

Argi eta garbi bereizi behar dira espiritu ekintzailerako kompetentzia eta enpresa-espiritua. Askotariko ekintzak erabakimenez eta eraginkortasunez abiatzeko edo ekiteko ekimena duen pertsona da "ekintzailea". Oinarrizko Hezkuntzan, espiritu ekintzailea zentzu zabalean garatzea izan behar du lehentasuna, pertsonak bizitzaren dimentsio guztietan jarduteko prestatzea baita haren eginkizuna; horrenbestez, pertsonak bere bizitza osoan gizabanako moduan garatzeko bizi ditzakeen egoera guztietan baliatu behar du ekimena eta espiritu ekintzailea, gizarteko kide aktiboa izanik eta garapen sozial, kultural eta ekonomikoaren eta naturaren garapen iraunkorraren erantzule izanda. Enpresa da ekimenerako esparruetako bat; izan ere, esparru horretan balia daiteke ekimena eta espiritu ekintzailea, aukerak hauteman eta aukera horien alde borrokatzeko, balio berria sortu edo arrakasta ekonomikoa erdiesteko.

Ekintzaile izateko, ekintzailtza-prozesu osoa kudeatzeko trebetasunak eta abileziak izan behar dira. Ekintzailtza-prozesua hiru fase hauetan antolatzea komeni da - batez ere, ideiak berritzaileak eta gauzatzen zailak baldin badira - : a) hasierako fasea: ideia edo proiektua aukeratu, plangintza egin eta haren bideragarritasuna aztertuko da; b) garapeneko fasea: plangintza ezarri eta doituko da, horretarako premiarik baldin badago; c) amaierako fasea: ekintzak ebaluatu, emaitzak jakinarazi eta hobetzeko proposamenak egingo dira. Halaber, prozesu osoa autorregulatu behar da, aldagai guztiez jabetuta eta haiek erregulatzeko ahaleginduz.

Laburbilduz, Oinarrizko Hezkuntzan, ekimena eta espiritu ekintzailea sustatzeko "jardunbide egoki" dira ideiak ekintza bihurtzeko behar diren dohain pertsonalak sustatzekoak; hau da, hezkuntza integral bat sustatzen dutenak, honako osagai hauek barne hartuta: a) jarduerak landu egin behar dituzte hezkuntzako zehar-kompetentzia edo orokor kognitiboak, komunikatiboak, sozialak, afektiboak eta ekintza planifikatu eta kudeatzekoak; b) metodologia aktiboen bidez gauzatu behar dira, egoera esanguratsu eta egokien inguruan; c) arazo-testuinguru errealean kokatu behar dira; d) ikasteko gogoia eta ikasitako baliabideak modu integratuan erabiltzeko motibazioa piztu behar dute testuinguru horiek; e) eta arazoak konpontzeko beharrezkoa izan behar du, bai ekimena eta espiritu ekintzailea izatea, bai ekintzailtza-prozesua erabiltzea. Beste hitz batzuekin esanda, kompetentzietan oinarritutako hezkuntza da ekimena eta espiritu ekintzailea garatuko dela ziurtatzeko aukerarik onena, baita, modu osagarrian, enpresa-espiritua garatuko dela ziurtatzekoa ere.

Ideiak ekintza bilakatzeko estrategia eta prozedurak diziplina-arlo guztietan eta eguneroko bizitzako egoeretan barneratzen dituen neurrian eskuratuko du ikasleak "ekimenerako eta ekiteko espiriturako" kompetentzia. Hots, ekimena eta espiritu ekintzailea duten pertsonen ezaugarri diren dohainak (ideiak izatea, komunikatzea, elkarlanean aritzea, norbera izatea, planifikatzea eta kudeatzea) lantzeko modu koherenteena da dohain pertsonal horiek diziplina-arlo guztietan lantzea.

Konpetentziaren osagaiak

Prozesu ekintzailearen faseei erreparatuta, honako osagai hauek ditu "ekimenerako eta espiritu ekintzailerako" konpetentziak:

1. osagaia: ideiak sortzea, aukeratzea eta adieraztea (pentsamendu sortzailea)

Informazioa sortzeko konpetentzia izango du ikasleak, baldin eta prozesu kognitiboak, aurretiko ezagutzak, nortasun-ezaugarriak eta motibazioa konbinatu, egokitu eta aplikatzen baldin baditu, ideia ugari, askotarikoak, baliagarriak, kualifikatuak eta garrantzitsuak sortzeko. Ideia horien adierazpen dira, besteak beste, arazoan askotariko proposamenak egitea, erabakiak hartzeko unean hainbat aukera formulatzea, gertatzen ari dena zerk eragiten duen azaltzeko hipotesiak egitea eta norberaren ekintzen edo inguruan izandako gertakarien ondorioak aurreikustea. Ekintza sortzailearen funtsezko eragilea da irudimen aktiboa, aparte dauden elementuen artean egin daitezkeen asoziazio mental guztiak egiten baititu; asoziazio horiek, zenbaitetan, metafora bilaka daitezke. Lotura horien bidez, informazio semantikoaren, episodikoaren, numerikoaren, prozedurazkoaren eta espazialaren buru-irudikapen bereizgarriak sortzen dira. Gertatu direnak ulertzen laguntzen dute norberak sortutako ideiek, planteatutako egoerari erantzuna ematen, nork bere jokabidearen ardura hartzen eta autokontzeptu positiboa eta autoestimu baliotsua garatzen.

Prozesu sortzaileak lotura estua du egiteko eta ekiteko erabakiak hartzeko prozesuarekin, eta ezin da bereizi aurretik aipatu ditugun pentsamendu analitikoarekin (deskribapena, azalpena...) eta kritikoarekin (argudiatzea, justifikatzea) lotutako komunikazio-prozesuetatik. Komunikazio sortzailerako konpetentzia dugu aztergai atal honetan.

Pentsamendu sortzailea kanal ugariaren bidez adierazten da, gorputzaren, musikaren, plastikaren, hizkuntzaren eta bestelako adierazpen-kanalen bidez, bai horietako bakar baten bidez, bai horietako batzuen bidez. Hizkuntza-komunikazioaren barruan, adierazpen modu guztiak dute sormenaren arrastoa neurri handiagoan edo txikiagoan: norberaren komunikazioak (egunerokoak, agendak...), komunikazio funtzionalak (eskutitzak, eskabideak, elkarrizketak, jarraibideak...) eta pertsuasiorako komunikazioak (iritzia, publizitatea, iragarkia, eslogana...). Hala ere, irudimena eta fantasia bitarteko dituela, pentsamendu dibergentearen edo albokoaren bidez adierazten da sormenaren arrastoa, sorkuntza poetikoaren, ipuinen, txisteen, hitz-jokoen eta antzeko formulazioen bidez, besteak beste. Euskal Herriko kultura-eremuan, pentsamendu sortzailearen adierazpen pribilegiatua da bertsolaritza.

Osagaiarekin lotutako balioen eta jarreraren artean, nabarmentzekoak dira ideia berriak garatzeko eta adierazteko sormena eta ideia horiek naturaltasunez adierazteko askatasuna, hitzezko eta hitzik gabeko adierazpen moduak erabiliz.

2. osagaia: ideiak edo proiektuak sortzea eta/edo nork bere gain hartzea, proiektuen plangintza egitea eta haien bideragarritasuna aztertzea.

Gauzatu nahi den ideia edo proiektuaren gaineko erabakia hartzea da ekintzailtza-prozesuaren lehen urratsa. Ideia edo proiektua norberarena edo besterena izan daiteke. Beti egin behar da plangintza bat arazo konplexuak konpontzeko. Plangintzaren ezaugarriak aldatu egiten dira arazotik arazora, baina plangintza egiteko, honako urrats edo prozedura hauek hartu behar dira kontuan:

- Zer lortu nahi dugu? Zer emaitza aurreikusten da?
- Zer zeregin/ekintza egin behar da aurreikusitako emaitzak lortzeko?
- Zer lotura daude egin beharreko zereginen/ekintzen artean?
- Nork eta noiz egingo ditu ekintza/zeregin bakoitza? Eginkizunen eta arduren banaketa eta kronograma.
- Zer bitarteko material, tekniko, ekonomiko edo bestelako erabili behar dira?
- Nola bilduko dira emaitzen ebidentziak eta nola komunikatuko dira?
- Nola ebaluatuko dira emaitzak? Zer irizpideak eta adierazle erabiliko dira emaitzen lorpena ebaluatzeko?
- Bideragarria al da egindako plangintza?
- Ba al dago proiektua egiteko motibaziorik?

Urrats horietako batzuetan teknika eta tresna lagungarriak erabiltzea komeni da; hala nola ideometroak, lehentasunak ezartzeko diagrama logikoak, Gantt diagramak, erantzukizunak banatzeko taulak, aurrekontua, kontrol-zerrendak eta ebaluazio-taulak.

Ikasleek beren bizitzako jardun-eremuetan izaten dituzten arazo-egoeren gaineko plangintzak planifikatzeko erabil daiteke azaldu berri den gidoia; alabaina, honako ezaugarri propio hauek dituzte eskolaren esparruan konpetentziak eskuratzeko xedez planteatzen diren arazo-egoerak konpontzeko proiektuek:

- Hasierako egoera bat da ekintzaren abiaburua, hari buruzko aurretiazko ezagutzak ematen dira, eta ikasleen egitekoa da egoerari irtenbidea ematea, ezagutza berriak eskuratuta. Ezagutza horien erabilera integratua lagungarri izango zaie hasierako arazo-egoerari irtenbidea emateko.
- Erronka egingarria da, baina modu bat baino gehiagotan gauza daiteke.
- Erronkari aurre egiteko, jarduerak planifikatu, garatu eta ebaluatu behar dira.
- Banaka eta taldeka lan egin behar da.
- Denbora mugatua ematen da arazoa konpontzeko.
- Arazoaren irtenbideak erabilpen praktikoa izan behar du, baina irteera-profilean adierazten diren oinarrizko konpetentzia guztiak garatzea da azken helburua.

3. osagaia: planifikatutako ekintzak gauzatzea eta, beharrezkoa baldin bada, haiek doitzea.

Beharrezkoa eta oso garrantzitsua da ideia berriak sortzea eta egungo errealitaterako aukera egokienak diseinatzea, baina errealitate horrek ez du aldaketarik (hobekuntzarik) izango, baldin eta ideia eta aukera horiek gauzatzeko ekintzarik egiten ez baldin bada. Egungo errealitatean bestelako aukerak gauzatzeari ekin nahi bazaio, beharrezkoa da, aukerak gauzatzeko gogoia izateaz gain, haien gauzapenean parte hartzeko konpromiso pertsonala hartzea.

Jarduera-plana finkatu ondoren, bete egin behar da; orduan, planaren gauzapenak zer bilakaera duen begiratu behar da, eta ingurunearen bilakaerari erreparatu behar zaio. Horrez gainera, bilakaeraren jarraipena egin behar da, eta, desbideratzeak gertatuz gero, haiek zuzentzeko neurri egokiak hartu behar dira.

Planifikatua gauzatzen, kontrolatzen eta hobetzen laguntzen dute honako urrats edo prozedura hauek:

- Aurreikusitako eta egindako jardueren kalitate-mailaren jarraipena eta kontrola.
- Jarduerak egiteko aurreikusitako denboraren jarraipena eta kontrola.
- Eginkizunen, erantzukizunen eta kronogramaren betetze-mailaren jarraipena eta kontrola.
- Lanak egitean dagoen motibazio-mailaren jarraipena.
- Plangintza aldatzea eta doitzea, premiazkoa baldin bada.

Hainbat teknika eta tresna (esaterako, kontrol-zerrendak, Gantt diagrama, eginkizunak eta erantzukizunak banatzeko taula) lagungarri izan daitezke plangintzaren jarraipena, kontrola eta doikuntzak egiteko. Plangintzaren garapenaren kontzientzia hartzen eta prozesua erregulatzen lagun dezakete tresna horiek. Alde horretatik, portfolioa da prozesuen autorregulaziorako tresnarik eraginkorrenetako bat.

4. osagaia: egindako ekintzak ebaluatzea, haien berri ematea eta hobetzeko proposamenak egitea.

Egungo errealitatearen bestelako aukerak gauzatzeko ekintzek ondorioak dituzte errealitatean, eragin egiten diote errealitateari. Funtsezkoa da prozesu ekintzaile orok, berrikuntzaren hasierako faseaz gain, ebaluazio-fase bat ere jasotzea, garatzeko fasean egindako ekintzen bitartez errealitatean eragin den inpaktua ebaluatzeko.

Era berean, jarduera-planean finkatu diren helburuak eta errealitatean erdietsitakoak alderatu behar dira, eta bete direnen eta bete ez direnen arteko diferentzia kuantitatiboak eta kualitatiboak zehaztu. Horrez gain, planean aurreikusi ez, baina egiaz izan diren bestelako ondorioak zehaztu behar dira. Ebaluazio hori egiteko, ebaluazio-taulak lagungarri izan daitezke alderdi positiboak eta negatiboak ikusteko, baita hobetzeko proposamenak egiteko ere; hala, hurrengo esperientzietarako baliagarriak izan daitezkeen ezaugarriak jaso behar dira, eta hobetu beharrekoak zehaztu.

Emaitzak eta hobetzeko proposamenak jakinarazteak garrantzi handia du prozesu ekintzailearen amaierako fase honetan, hala ahozko aurkezpenen bidez (diapositiben eta ikus-entzunezko bitartekoekin batera, egokia baldin bada), nola txosten idatziak eginez (irudiak, grafikoak eta antzeko euskarriak erantsita, behar izanez gero).

Azkenik, prozesu ekintzaile osoan, *jarrera* eta *balio* hauek landu behar dira: proiektuak eta jarduerak kanpoko presioen eraginik gabe abiarazteko ekimena; sormenez eta irudimenez jarduteko joera; erresilientzia, norbera saiaturia eta aldi berean malgua izateko, eta bizkortasunez egokitzeko baldintza eta egoera aldakorretara; helburuak betetzeko motibazioa, erabakitasuna eta borondatea, norberarenak edo beste batzuekin batera ezarritako helburuak diren begiratu gabe.

2.1. IDEIAK SORTZEKO, ERABAKIAK HARTZEKO ETA ADIERAZTEKO PROZEDURAK ETA JARRERAK

Sormena, bizitzaren esparru eta egoera guztietan aplika daiteke. Bi esparrutan bereziki jarriko da arreta: a) Ekintzara bideratutako ideiak sortzeko eta kudeatzeko prozeduretan b) Adierazpenera bideratutako ideiak sortzeko prozeduretan.

Ideiak sortzeko konpetentzia prozesu kognitiboak, aurretiko ezagutzak, nortasunaren ezaugarriak eta motibazioa konbinatzean, egokitzean eta aplikatzean datza, mota askotako ideia erabilgarri, kualifikatu eta garrantzitsu ugari sortzeko.

Ideiak une hauetan sortzen dira: arazoei hainbat irtenbide proposatzean, erabakiak hartzeko garaian hainbat aukera formulatzean, gertatzen ari dena eragiten duten balizko arrazoei buruzko hipotesiak egitean eta norberaren ekintzen edo inguruan gertatzen denaren ondorioak aztertzean. Irudimen aktiboak funtzio garrantzitsua du sorkuntzan, elkarrengandik urrun dauden elementuen artean ahalik eta lotura mental gehien egitea ahalbidetzen baitu; horietatik, metaforak eta mota askotako informazioen (semantikoa, episodikoa, numerikoa, prozedurazkoa eta espaziala) adierazpen mental garrantzitsuak sortzen dira. Ideiak sortzeak gertatutakoa ulertzen, planteatutako egoerari erantzuna ematen, norberaren jokabideaz arduratzen eta norberaz kontzeptu positiboa eta autoestimu baliagarria izaten laguntzen du.

Ulermenean oinarritutako pentsamenduak, pentsamendu kritikoak eta pentsamendu sortzaileak, hirurak uztartuta daude. Errealitatea ulertzeko lehen urratsa intuizioaren eta emozioaren bidez dator, hau da, errealitatea metaforaren eta pentsamendu magikoaren bidez, era globalean ulertzetik abiatzen da. Errealitatea era holistikoa ulertzeko proposamenean oinarrituz, pentsamendu arrazionalak, analisi-sintesiari esker eta pentsamendu kritikoan oinarritutako prozesu kognitiboen eta logikoen bidez (pentsamendu konbergentea), aurreko pentsamendua ontzat ematen du edo baztertzen du. Pentsamendu sortzailea, aurreko bi pentsamenduen artean (intuitiboa eta logikoa) kokatzen da. Ideia berriak ez datoz zerutik, intuizioaren eta arrazoiaren arteko joan-etorrian egiten den hausnarketa prozesuaren ondorio dira. Ideia berria, ordea, bere horretan mantendu daiteke, hala, harago joateko eta bide berriak esploratzeko gogoia edo premia sor daiteke. Kasu horretan, arrazoiaren bidez onetsi beharko den irudimenean oinarritutako intuizio berri baten atarian gaude. Intuizioaren, arrazoiaren eta sormenaren bideak bereizi dira, baina praktikan ez dira errazak bereizten, hirurak bata bestearen jarraian edo sarritan batera egiten baitira.

Ekintzara bideratutako ideiak

Ekintzara bideratutako ideien sormena zer den esatea ez da erraza, baina lau osagai hauek batera esku hartzen dute: Produktua, Prozesua, Pertsona eta Testuinguruko baldintzen Presioa (4 P):

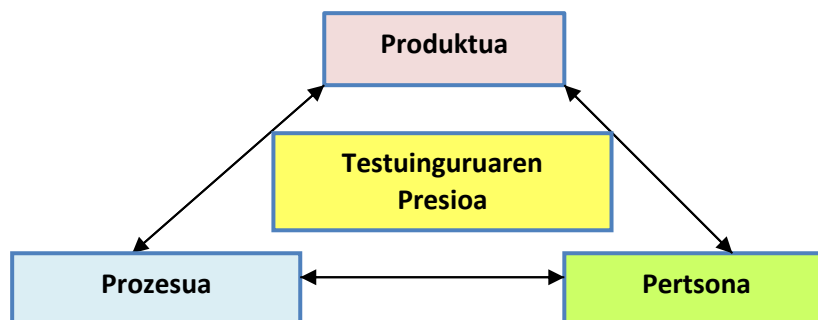

- **Produktuaren** ezaugarriak: bereziki “berria edo originala eta baliagarria edo funtzionala” izatea azpimarratzen da, baina beste ezaugarri batzuk ere aipatzen dira, adibidez, kalitatezkoa, ona (etikoa) eta garrantzizkoa izatearena.
- Sormen- eta, oro har, berrikuntza-prozesuetan une eta elementu hauek bereiz daitezke:
 - ✓ Prestakuntza-unea: Sorkuntzaren helburuak finkatzen dira eta horrekin loturiko informazioa eskuratzen da.
 - ✓ Ideia berrien sorkuntza-unea: Sorkuntza-teknikak erabiliz, ideia berriak sortzen dira. Ideia berrien sorkuntzak, sorkuntzaren helburuarekin uztartzen diren heinean, une honetan ez du inolako mugarik, ideia guztiak dira onargarriak. Irudimena, ameskeria, zentzugabekeria onargarria da fase honetan (Pentsamendu dibergentea, albokoa edo laterala).
 - ✓ Ideia berrien inkubazio-unea: Ulermenean oinarritutako prozedurak erabiliz, ideia berriak multzotan edo familatan antolatzen dira, multzo bakoitzeko ideiak ahal bada osatzen dira, multzoen arteko loturak egiten dira, nolabait ideien unibertsoa osatzen da eta beraien arteko konparazioa, sailkapena, sekuentziak, analisia eta sintesia egiten da (Pentsamendu konbergentea, logikoa).
 - ✓ Iluminazioa edo aurkikuntza-unea: Sarritan, inkubazio uneko zurrunbiloaren eta nekearen ondoren, buruari atsedena ematerakoan, halako batean eta uste gabean etortzen da inspirazio-izpia, eta sakabanaturik zeuden ideiak lotu egiten dira eta zentzua hartzen dute. Eureka!
 - ✓ Ebaluazio-unea: Pentsamendu kritikoa erabiliz, aurreikusitako helburua lortzeko, aurkitutako ideia berriaren egokitasuna baloratzen da (Pentsamendu konbergentea, logikoa).
 - ✓ Elaborazioa: Aurkitutako ideia berria planifikatzen, aplikatzen, ebaluatzen eta komunikatzen da (Pentsamendu praktikoa).
- **Pertsona** sortzailearen ezaugarriak hauek dira: pentsamenduaren aldetik, malgutasuna, ideien arteko loturak egiteko eta analogiak ikusteko erraztasuna; nortasunaren aldetik, norberaren gaitasunaren kontzientzia, independentzia, kemena, ausardia, umorea, norberaren buruarekiko kontrola, zehaztu gabeko egoeren onarpena; ezagutzaren aldetik, gaiari buruzko ezagutza, sortzeko prozedurak eta teknikak menderatzea.
- **Presio** hitzarekin, sorkuntzarako testuinguruaren baldintzen ezaugarriak gogoan hartzen dira. Batetik, baldintza pedagogikoen aldetik, ikasteko egoerak irekiak eta malguak badira, sortzeko aukerak ugariagoak izango dira; antolaketaren baldintzen aldetik, denboraren eta espazioaren

antolaketa malgua bada, sortzeko erraztasuna handiagoa izango da; baldintza sozialen aldetik, gurasoen eta eskolaren giroa edo ekosistema sorkuntzaren aldekoa bada, sorkuntzarako presioa handiagoa izango da.

Atal honetan, sormenaren bigarren osagaien, hau da, prozesuan, zentratuko gara. Prozesuko une eta elementu horiek ez dira guztiak beti behar, eta ez dira hurrenkera horretan ere beti suertatzen. Une horien artean, atal honetan, bereziki 2., 3. eta 5. unek, hau da, ideia berriak sortzeko, ideia berrien arteko loturak egiteko eta ebaluatzeko prozedurak eta teknikak lehenesten dira.

Sormenaren eragina bizitzaren esparru eta egoera guztietan aplikatu daiteke. Bi esparrutan bereziki jarriko da arreta: a) Ekintzara bideratutako ideiak sortzeko eta kudeatzeko prozeduretan b) Adierazpena bideratutako ideiak sortzeko prozeduretan.

Ekintzara bideratutako ideiak sortzearen eta erabakiak hartzearen arteko lotura

Erabakiak hartzeko urrats hauek ematea gomendatzen da:

- ✓ Hartu beharreko erabakia planteatu.
- ✓ Erabaki hori beharrezkoa egiten duten arrazoiak zehaztu.
- ✓ Helburuak zehaztu, lortu nahi dena argi eta garbi definituz.
- ✓ Lortu nahi den helburura iristeko alternatibak edo ekintzak sortu.
- ✓ Alternatiba horiek ebaluatu, bakoitzaren alde onak eta txarrak eta izan ditzakeen ondorioak, onuragarriak zein kaltegarriak, aztertu.
- ✓ Alternatiba onena aukeratu, hau da, emaitza orokor eraginkorrena aurreikusten duena.

Ideiak sortzearen eta erabakiak hartzearen artean lotura handia dago. Ideien sormenerako bereizi ditugun lau osagaien artean, prozesuko osagaiak, pertsonaren ezaugarriak eta presioaren baldintzak antzekoak dira. Alde bakarra, produktuaren ezaugarria litzateke, hau da, erabakiak, ideien antzera, baliagarria eta funtzionala izan behar du, baina ez derrigorrez berria eta originala. Ideiak sortzeko proposatzen diren prozedura eta teknikak, neurri handi batean baliagarriak dira baita ere erabakiak hartzeko.

Adierazpena bideratutako ideiak

Hizkuntzek badute gramatika eta hiztegia, baina hitz egiterakoan edo idazterakoan, norberak sortzen du hizkuntza eta norberaren ahotsez eta gorputzez, edota idazkeraz adierazten du. Besteen mezuak entzuten ala irakurtzen dituenean ere, norberak berreraikitzen du mezuaren zentzua. Gauza bera gertatzen da marrazten edota musika jotzen denean edo sortzen dugunean.

Adierazpen-mota guztiak dira neurri batean ekintza sortzaileak, baina ez neurri berean. Atal honetako helburua, kalitatezko sorkuntza bideratzeko asmoz, adierazpen originalak, ederrak eta baliagarriak sortzeko prozedurak eta teknikak biltzea da. Orobat, hizkuntzarekin jolasten eta gozaten ikastea. Eta horretarako ez dago bide bakarra: bertsolaritza hizkuntzarekin jolastea da, baina lagunen artean txantxetan aritzea ere halaxe da. Jolas horretan aritzeko irudimena oso garrantzitsua da, baina teknikak eta hizkuntza-baliabideak landu egin behar dira. Esaterako, bigarren hizkuntza batean adarra jotzen ibiltzea zaila egiten zaigu, edota testu batean ezkututzen den ironia fina harrapatzea. Horregatik, alor hau ez dugu inprobisazioaren esku utzi behar: proposamenak, pistak eskaini behar dira eta ikasleen parte-hartze aktiboa sustatu.

2.1.1. EKINTZARA BIDERATUTAKO IDEIAK SORTZEKO ETA ERABAKIAK HARTZEKO PROZEDURAK ETA JARRERAK

AZALPENA	
Definizioa	Beharra
<p>Ekintzara bideratutako ideia berriak sortzea irudimenarekin loturiko prozesu mentala da; une jakin batean, arazo bati erantzuteko arazoak, ondorioak eta irtenbideak aztertzerakoan, mota eta ezaugarri askotako aukeren artean alternatiba original eta xehatua egitea da.</p> <p>Idea horiek hautatzeko eta erabakiak hartzeko urrats hauek jarraitzen dira: ideiak sortu (pentsamendu dibergentea), sortu diren ideien artean loturak egin, hau da, aurrez elkarrekin harremanik ez duten ideia, objektu edo egoeren artean (elkarrengandik urrun dauden elementuen artean) harremanak aurkitu (ulermenean oinarritutako pensamendua) eta egokiena irizten dena hautatu (pentsamendu kritikoa oinarritutako pensamendua). Urrats horiek bata bestearekin lotura dute.</p>	<p>Gai edo arazo baten inguruan ideia berriak izateak ulermena areagotzen du, informazioa gehitzen du eta irtenbideak topatzen, hau da, erabakiak hartzen laguntzen du. Zenbat eta ideia gehiago izan pensamendua malguagoa bilakatzen da, eta orduan eta aukera gehiago izaten dira lana burutzeko; ideia horiek martxan jartzen badira ikasleen konpromisoa handitu egiten da. Pertsona sortzaileak disfrutatu egiten du lanean, zenbat eta ideia gehiago orduan eta motibatuago sentitzen da ahaleginak egiteko eta arriskuak hartzeko. Gainera, sormenak pertsonon auto-kontzeptu positiboa eta autonomia indartzen ditu.</p> <p>Baina ideiak sortzearekin batera, ideia horiek egoki kudeatzea beharrezkoa da, ideien arteko loturak aztertuz eta lortu nahi den helburuarekin harremanetan jarritz, guztien artean hautaketa egokiena egin ahal izateko.</p>

PROZEDURAK ETA JARRERAK	
Prozeduraren urratsak	
Ekintzara bideratzeko ideiak sortzeko ondorengo urratsak jarraitzea gomendatzen da:	
1	• Zein egoera edo arazotarako behar diren ideiak eta zertarako (helburua) zehaztea.
2	• Ahalik eta ideia gehien sortzea eta idatziz jasotzea.
3	• Ideiak multzotan konbinatzea eta sailkatzea: Zer lotura dira esplizituak eta implizituak aztertu beharreko egoeran? Zein da horietako bakoitzaren funtzioa? Zer beste modutan adieraz daiteke? Beste zer erabilera izan dezake loturetatik lortutako informazioak?
4	• Alternatiba originalenak eta helburua lortzeko baliagarrienak hautatzea eta erabakia hartzea.

Prozeduraren eskema/irudia

IDEIAK SORTZEAREN HELBURUA

--

IDEIA BERRIAK

IDEIA MOTAK

IDEIA ORIGINALAK ETA BALIAGARRIAK

Adibidea

HELBURUA

Egiptori buruz ikasitakoa beste gelakoei adierazteko adierazpen grafiko bat egitea.

IDEIA BERRIAK

Maketa bat egitea.

Horma-irudi bat egitea.

Bakoitzak marrazki bat egin eta gero marrazki puzzle bat osatzea.

Aluminiozko paperarekin erreka egitea.

Jostailuzko krokodiloak, gameluak, behiak... ekartzea.

Paperezko txalupak egitea.

Paperezko piramideak egitea eta margotzea.

Egiptoko irudiak bilatzea eta horma-irudian jartzea.

Buztinezko piramideak egitea.

Esfingeak egitea.

Palmerak egitea.

Hondarra ekartzea basamortua egiteko.

Erreka egiteko igeltxo urdinez margotzea.

Kartoizko botika kutzak ekartzea etxeak egiteko.

Ibaia oihal urdin batez egitea.

Maketaren izena idazkera hieroglifikoa erabiliz idaztea.

Maketaren gainean horma-irudia jartzea.

Buztinezko gameluak, behiak, astoak, katuak... egitea.

Animaliak pintzekin egingo nituzke.

Zergatik ez ditugu plastilinzko animaliak egiten?

Piramidearen ondoan esfinge bat jartzea egokia iruditzen zait.

Eta obeliskoa egitea eta jartzea?

Etxe ondoan terraza bat egingo dugu palmeraz inguratuta.

Palmerak egiteko makilatxoak bilduko ditugu.

Palmerak egiteko txotx luzeak margotuta jarriko ditugu.

Palmeren hostoak paperak margotuta egingo ditugu.

Palmeren hostoak lumak berdez margotuta egingo ditugu.

Palmeren hostoak oihal berdez egingo ditugu.

IDEIA MOTAK

- | | | | |
|---|--|---|--|
| <ul style="list-style-type: none"> • Maketa bat egitea. • Horma-irudi bat egitea. • Bakoitzak marrazki bat egin eta gero marrazki puzzle bat osatzea. • Maketaren gainean horma-irudia jartzea. • Egiptoko irudiak bilatzea eta horma-irudian jartzea. • Maketaren izena idazkera hieroglifikoa erabiliz idaztea. | <ul style="list-style-type: none"> • Aluminiozko paperarekin erreka egitea. • Erreka egiteko igeltxo urdinez margotzea. • Ibaia oihal urdin batez egitea. • Paperezko txalupak egitea. | <ul style="list-style-type: none"> • Hondarra ekartzea basamortua egiteko. • Kartoizko botika kutxak ekartzea etxeak egiteko. • Etxe ondoan terraza bat egingo dugu palmeraz inguratuta. • Palmerak egiteko makilatxoak bilduko ditugu. • Palmerak egiteko txotx luzeak margotuta jarriko ditugu. • Palmeren hostoak paperak margotuta egingo ditugu. • Palmeren hostoak lumak berdez margotuta egingo ditugu. • Palmeren hostoak oihal berdez egingo ditugu. | <ul style="list-style-type: none"> • Jostailuzko krokodiloak, gameluak, behiak... ekartzea. • Buztinezko gameluak, behiak, astoak, katuak... egitea. • Animaliak pintzekin egingo nituzke. • Zergatik ez ditugu plastilinazko animaliak egiten? • Buztinezko piramideak egitea. • Paperezko piramideak egitea eta margotzea. • Esfingeak egitea. • Piramidearen ondoan esfinge bat jartzea egokia iruditzen zait. • Eta obeliskoa egitea eta jartzea? |
|---|--|---|--|

IDEIA ORIGINALAK ETA BALIAGARRIAK			
<ul style="list-style-type: none"> • Maketa bat egitea. • Maketaren izena idazkera hieroglifkoa erabiliz idaztea. 	<ul style="list-style-type: none"> • Ibaia oihal urdin batez egitea. • Paperezko txalupak egitea. 	<ul style="list-style-type: none"> • Hondarra ekartzea basamortua egiteko. • Kartoizko botika kutxak ekartzea etxeak egiteko. • Etxe ondoan terraza bat egingo dugu palmeraz inguratuta. • Palmerak egiteko makilatxoak bilduko ditugu. • Palmeren hostoak oihal berdez egingo ditugu. 	<ul style="list-style-type: none"> • Zergatik ez ditugu plastilinzako animaliak egiten? • Buztinezko piramideak egitea. • Paperezko piramideak egitea eta margotzea. • Esfingeak egitea. • Piramidearen ondoan esfinge bat jartzea egokia iruditzen zait.
Teknikak			
Ikus, 2.1.2 atala.			
Jarrerak			
<ul style="list-style-type: none"> • Ideia berriak eta bide berriak eta originalak esploratzeko eta adierazteko gogoazaltzen du. • Pentsamenduaren aldetik irekia da eta malgutasuna erakusten du. • Arazoak konpontzeko bide posibleak bilatzen ditu eta aukera onenak hobesten ditu, gogoetaren bidez. • Ideien arteko loturak egiteko eta analogiak ikusteko erraztasuna du (Pentsamendu dibergentea). • Ideien artean egokiak eta bideragarriak direnak hautatzen eta hobesten ditu (Pentsamendu konbergentea). • Bere buruan konfiantza du eta hutsegiteari ez dio beldurrik. 			

2.1.2. EKINTZARA BIDERATUTAKO IDEIAK SORTZEKO ETA ERABAKIAK HARTZEKO TEKNIKAK

Era askotariko teknikak erabil daitezke ekintzara bideratutako ideiak sortzeko eta horiek kudeatuz erabakiak hartzeko. Jarraian aurkezten dira horien arteko batzuk. Aipatzen diren teknika horien artean badira sorkuntza funtzioaz gainera, beste funtzioetarako ere (ulermena, ebaluazioa ...) baliagarriak izan daitezkeenak.

Teknikak	Ideiak sortzeko	Loturak egiteko	Hautatzeko eta erabakiak hartzeko
Idea -jasa Ahoz Idatziz arbelean 635 teknika 4x4x4 teknika Ideiak birrintzeko teknika	X	x	x
Galdera- erantzunak 4N/3Z teknika Philips 66	X	x	x
Sinektika	X		
Buru-mapa	X	X	x
Arrain-hezurraren diagrama Matrizak (Koadro sinoptikoak) Konbinazioa		X	
Amia Iparrorratza 8 eragileak Potentziala-aplikazioa Alde-aurka The Chekerboard			X
Sei kapela	X	X	X

X = Funtzio nagusia x = Funtzio osagarria

2.1.2.1. IDEIA-JASA

AZALPENA	
Definizioa	Beharra
<p>Ebatzi edo argitu beharreko arazo edo egoera baten aurrean, ideiak ahoz adierazteko eta taldean sormena bideratzeko teknika da. Hasiera batean partaide guztien ideia edo proposamenak onartzen dira eta ondoren baliagarrienak hautatzen dira.</p> <p>Teknika hau erabiltzerakoan ondorengo arauak jarraitzea proposatzen da:</p> <ul style="list-style-type: none"> • Ideia guztiak onartzen dira eta ezin dira besteen ideiak kritikatu edo baztertu. • Denbora laburrean, ahalik eta ideia kopuru handiena ekoiztu. <p>Teknika honen sortzailea Osborn, A.F. (1953) da.</p>	<p>Proiektu bat burutzeko edo arazo baten aurrean taldean modu informal eta erlaxatuan ideia sortzaileak azaltzeko erabiltzen da. Teknika honekin partaide guztiei protagonismo bera ematen zaie. Sormena lantzeaz gainera, elkarrekiko begirunea eta talde kohesioa lantzen dira.</p>

PROZEDURAK ETA JARRERAK	
Prozeduraren urratsak	
Ideia-jasak sortzeko ondorengo urratsak ematea gomendatzen da:	
1	•Arazoa edo egoera planteatu.
2	•Arazo edo egoera horri irtenbide egokia emateko irizpidea/k hautatu
3	•Jarduera antolatu: espazioa (ahal bada U itxuran edo karratuan); eskainiko zaion denbora erabaki (laburra, +- 10-15 minutu); ideiak jasotzeko materiala (arbela, orri handiak ...) prestatu; idazkaritza lana egingo dutenak hautatu.
4	•Taldekide guztiek, era bizkorrean eta laburrean, bururatzen zaizkien ideiak ahoz adierazi.
5	•Ideia guztiak onartu, baloratu gabe, eta taldekide guztiak ikusteko eran (arbelean, paperean ...) idatzi.
6	•Ideiak elkarren artean lotuz multzotan antolatu eta ahal bada ideiak osatu.
7	•Hautatutako irizpideen arabera, arazoa konpontzeko ideia baliagarrienak zeintzuk diren erabaki.

Aldaerak:**➤ Ideia-jasa idatziz**

1., 2., 5., 6. eta 7. urratsak mantenduz, ahoz ideiak jaso orde, bakarka paperean bakoitzak bere ideiak, denbora mugatuan eta fitxa batean idazten ditu eta, jarraian, proposamenak trukatu, bata bestearenak osatzen dira.

➤ Ideia-jasa arbelean

1., 2., 5., 6. eta 7. urratsak mantenduz, arazoa eta irizpideak (1. eta 2. urratsak) arbelean idazten dira; nahi bada, adibide moduan, irakasleak ideia bat idatzi dezake; ondoren, ikasleek bata bestearen jarraian ala bakoitzak nahi duen moduan, arbelera joaten da eta ideiak idazten ditu.

➤ 635 teknika

1., 2., 5., 6. eta 7. urratsak mantenduz, gela osoa 6 kide dituen taldeetan banatuz, irizpideei ondo erantzuten dieten 3 ideia fitxetan idaztea da, 5 minutuko epean.

➤ 4x4x4 teknika

1. eta 2. urratsak mantenduz, paper batean bakoitzak 4 ideia egokienak idazten ditu; ondoren binaka elkartuz, 4 ideia egokienak adosten eta idazten dituzte; jarraian, laukoteak osatuz, 4 ideia egokienak adosten eta idazten dituzte; laukoteak txandakatzen dira, talde osoaren adostasunera iritsi arte.

➤ Ideiak birrintzeko teknika

Urrats guztiak mantenduz, baina 4. eta 5. urratsetan ideiak sortzerakoan topikoetan ez erortzeko, sormena areagotzeko asmoz, ideiak handiagotu eta txikiagotu (esajeratu), aurkako ideia sortu, analogia erabiliz lotura izan dezakeen beste ideia batekin harremanetan jarri, ideiek zentzumenekin harremanetan jarri, etab. Urrats honetan ideien sormenak ez du mugarik, nahiz eta zorakeriak iruditu.

Prozeduraren eskema/irudia**Jarrerak**

- Pentsamenduaren aldetik irekia da eta malgutasuna erakusten du.
- Ideien arteko loturak egiteko eta analogiak ikusteko erraztasuna du (Pentsamendu dibergentea)
- Bere buruan konfiantza du eta hutsegiteari ez dio beldurrik.

KOMUNIKAZIO-ADIERAZPENA

Digitala/Multimedia

Modu kolaboratiboan, elkarlanean, sortutako horma-irudi digitala.

Horma irudi horietan askotariko edukiak txerta daitezke.

Horretarako hainbat online aplikazio erabil daitezke: ([Stormboard](#), [Mural.co](#), ...)

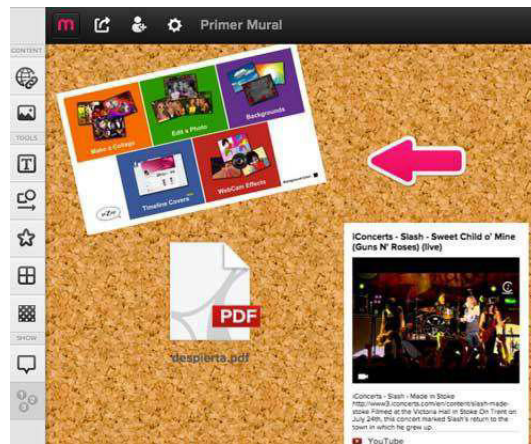

2.0 aplikazio guztietan bezala erregistratu beharko gara hasieran. Ondoren, horma-irudiak sortzerakoan nahi beste kolaboratzaile gonbida dezakegu euren posta elektronikoa gehituz.

2.1.2.2. GALDERA-ERANTZUNAK

AZALPENA	
Definizioa	Beharra
<p>Galderak egitea da ziurrenik gizakiaren sorkuntza gaitasunaren adierazpen nabarmenena. Galdera da ideia berriak edo ezagutza berriak garatzeko pentsamenduaren lehen urratsa. Arazo baten aurrean, ohikoak diren betiko galderak edota galdera originalagoak egin daitezke. Sortzaile izateko, topikoetatik harago, arazoaren alde ezkutua ikusteko eta besteek esandakoa kolokan jartzeko jarrera nagusitzen da.</p>	<p><i>“Ordubete banu arazo bat konpontzeko, eta nire bizitza erantzun horren menpe balego, lehenengo 55 minutuak galdera egokia zein den asmatzeko erabiliko nituzke, galdera egokia asmatu eta gero, arazoa konpontzeko bost minutu baino gutxiago erabiliko baintuzke”.</i></p> <p style="text-align: right;">Albert Einstein</p> <p>Antzinako teknika da, Sokrates filosofoak erabiltzen zuen K.a V mendean. Arazo edo egoera ikuspegi desberdinetatik ikusteko aukera ematen dute galderak. Gogoeta eta ikerketara bultzatzen du teknika honek, baita akatsak identifikatzera ere.</p>

PROZEDURAK ETA JARRERAK	
Prozeduraren urratsak	
Ekintzara bideratzeko ideiak sortzeko ondorengo urratsak jarraitzea gomendatzen da:	
1	•Arazoa edo egoera planteatu.
2	•Arazo horri erantzuteko galderak (ohikoak eta originalak) prestatu.
3	•Denbora hartu/eman erantzunak jasotzeko borondatezko partaidetza sustatzeko.
4	•a) Erantzunak komentatu eta indartu, eta b) Ez bada erantzunik ematen, galdera birformulatu.
5	•Informazioaren laburpena egin hurrengo egoerara eta galderara pasatu baino lehen.

Aldaerak:

⇒ **4N-3Z teknika** (ingelesez 5W teknika: Who? What? Where? When? Why?).

2. urratsa prestatzeko eta 5. garatzeko, badira zenbait arazoren erantzuna bideratzeko aproposak galderak: Nork?, Zer?, Non?, Noiz?, Nola? Zenbat? Zertarako? (4N-3Z). Galdera horiek erantzutera beste galdera batzuk egitera eraman dezakete: Nori?, Norekin?, Norentzat?, Nondik?, Noru Zergatik?, etab. Galdera horiek ez dira egoera guztietan hurrenkera horretan egin beharko, ezta galduen beharra izango ere, baina zazpi galdera horiek egiteak asko laguntzen du arazo baten aztosunez aztertzeko.

⇒ **Phillips 66 teknika**

4. eta 5. urratsak osatzeko lagungarria izan daiteke. Ikasleek 6ko taldetan banatzen dira eta bakoitzean koordinatzailea eta idazkaria hautatzen da. Aurretik prestatutako galderari erantzute minutuko epea ematen da eta azkeneko minutuan denon artean sintesia egiten da. Jarraian, bakoitzean hautatutako idazkariak egindako sintesiaren aurkezpena egiten du eta batera jartzea egiten da. Saioa batera jartzearen sintesiarekin bukatzen da. Galderaren erantzuna osatu gabe dagoela irakurketa bada, beste saio bat egiten da (nahi bada taldeko kideak txandatu). Erantzuna egokitzen jotzen hor bukatzen da saioa edo beste galdera bat erantzutera pasa daiteke.

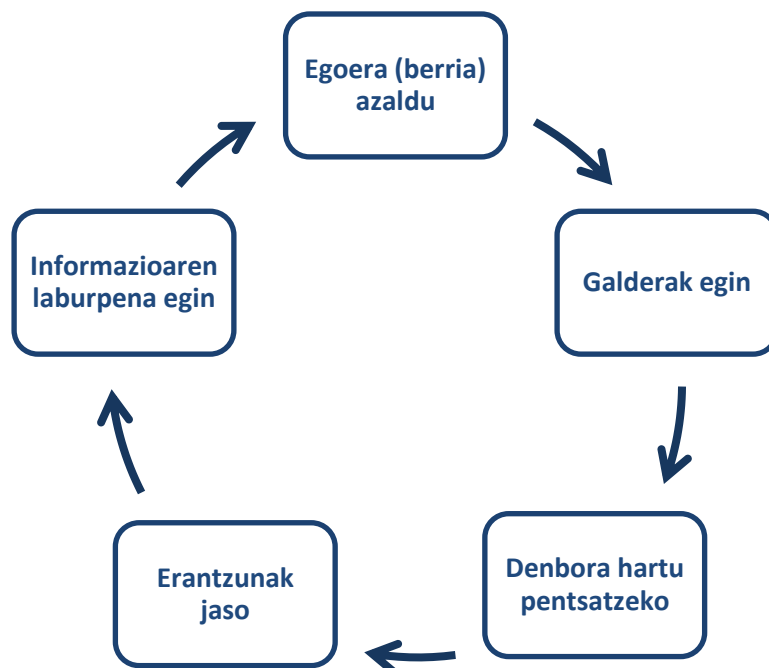
Prozeduraren eskema/irudia

Jarrerak

- Ideia berriak eta bide berriak eta originalak esploratzeko eta adierazteko gogoazaltzen du.
- Pentsamenduaren aldetik irekia da eta malgutasuna erakusten du.
- Arazoak konpontzeko bide posibleak bilatzen ditu eta aukera onenak hobesten ditu, gogoetaren bidez.
- Ideien arteko loturak egiteko eta analogiak ikusteko erraztasuna du (Pentsamendu dibergentea)
- Bere buruan konfiantza du eta hutsegiteari ez dio beldurrik.

2.1.2.3. SINEKTIKA

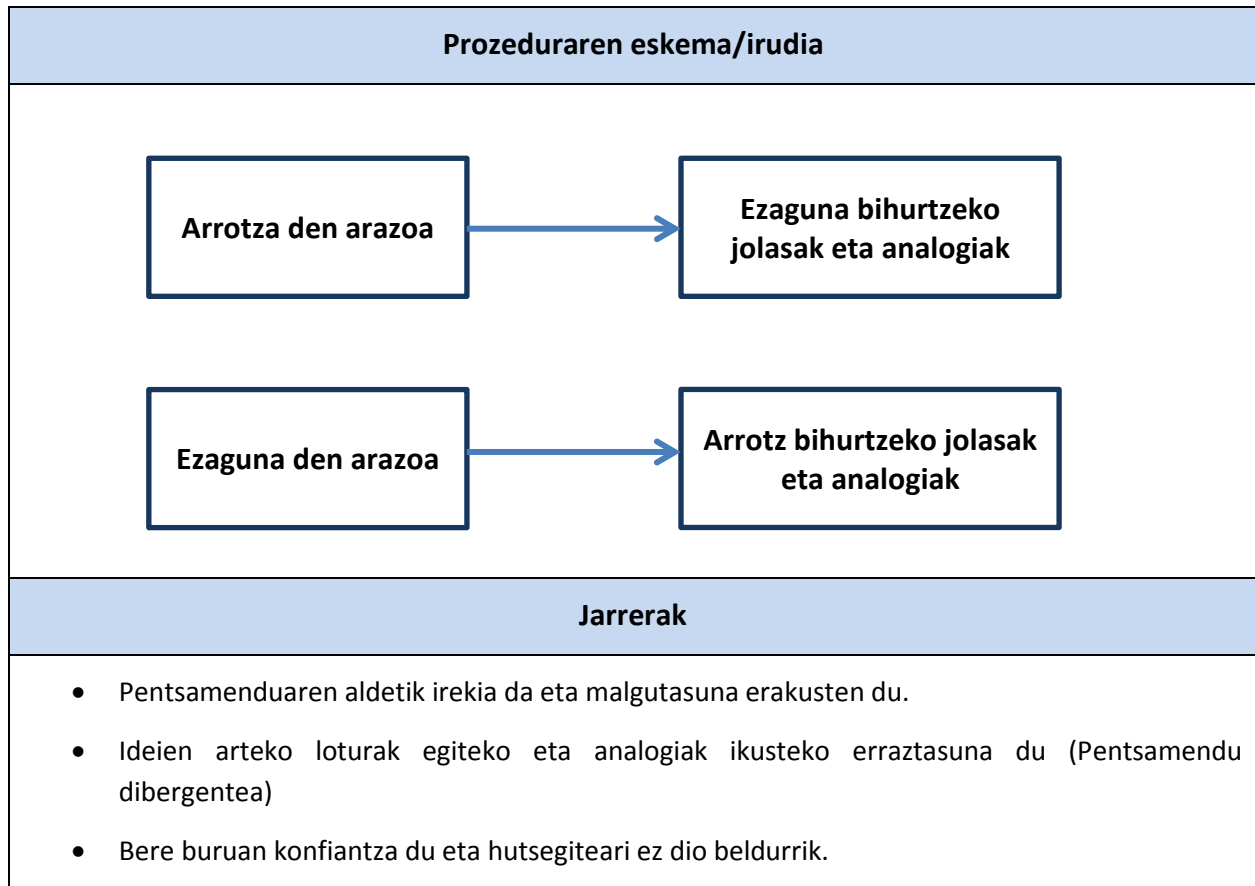

AZALPENA	
Definizioa	Beharra
Zeharo desberdinak eta itxuraz garrantzirik gabeko izan daitezken bi elementuren arteko lotura egitea da sinektika. Bi dira taldeko metodologia honen oinarriak: arrotza dena ezagun bihurtu eta, bestalde, ezagun dena arrotz bihurtu. Hau lortzeko metaforak eta analogiak erabiltzen dira.	William J.J. Gordon-en iritiz, pentsamendu sortailearen abiapuntua emozioak dira. Arazo bat konpontzeko, lehen urratsa emozioetan oinarritutako ideiei irteera ematea da (pentsamendu dibergentea) eta jarraian logikaren bidez (pentsamendu konbergentea) ideia horien egokitasuna eta bideragarritasuna ebaztea. Sinektikaren bidezko teknikek emozioetan oinarritutako ideien sorkuntza bideratzen dute.

PROZEDURAK ETA JARRERAK
Prozeduraren urratsak
<p>Arrotza ezagun bihurtzeko, arazo arrotz bat ikuspuntu desberdinetatik aztertzen da ezagun egin arte.</p> <p>Ezaguna arrotz bihurtzeko lau analogietara bideratzen dituzten hiru jolas proposatzen dira:</p> <ol style="list-style-type: none"> 1. Hitz, esanahi eta definizio jolasa. Hau aurrera eramateko arazo baten irudikapen bezala hitz bat hartzen da eta horrekin jolasten errealitate berriak bilatzen zaizkio. 2. Oinarritzko lege bat edo kontzeptu zientifiko bat eraldatu. Galdera hau egiten da: Zein lege aukeratuko dugu bere ohikotasunetik ateratzeko? 3. Metaforen jolasa. Konparaketak egiten dira. <p>Jolas hauekin lotuta dauden lau analogiak hauek dira:</p> <ul style="list-style-type: none"> • Analogia pertsonala. Taldeko pertsona bakoitzak arazo batekin lotura egingo du, barruko begirada egiteko eta aurretik aztertutako ikuspuntuak gainditzeko asmoz. • Analogia zuzena. Elkarren artean antza duten ekintza, ezagupen, teknologia, objektu zein erakundeen arteko konparaketa zuzena egiten da. • Analogia sinbolikoa. Arazoarekin lotuta dagoen gako-hitz bat aukeratzen da eta bere mamia zein den aztertu ondoren, esanahiekin espermentatuko da eta, azkenik, hitz bat edo bitan bilduko dira azaleratu diren sentimendu eta esperientziak. • Analogia fantastikoa. Pentsamendu logiko eta arrazionala alde batera utzita, arazo bat pentsamendu fantastiko eta zentzurik gabeko pentsamenduekin aztertzen da. Ariketa honek "ezinezko" konponbideetara eramango ditu baina erantzun konkretu eta egingarriak bihur daitekeena.



2.1.2.4. BURU-MAPA

AZALPENA	
Definizioa	Beharra
<p>Gure buruak bezala, hau da, hitzez eta irudiz, funtzionatzen duen diagrama da. Ideia nagusi batean oinarritzen da eta ideia horretatik abiatuta bigarren mailako gaiak, kontzeptuak eta ideiak era zirkularrean eta ez hierarkikoan erartortzen dira. Teknika honetan irudimenari edo bisualizazioari garrantzi handia ematen zaio. Hartara, ideien ugaritasuna eta originaltasuna areagotzen da.</p>	<p>Sormena lantzen duen bizitzarako tresna da, plano batean informazio guztia ikus daiteke eta lanak antolatu, garatu edo ebaluatzeko egokia da. Ideia guztiak paperean jasotzen dira eta, buru-maparen laguntzaz, garrantzitsuak eta azalekoak bereiz daitezke.</p>

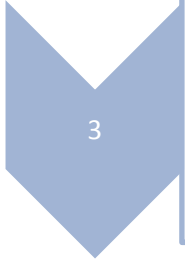
PROZEDURAK ETA JARRERAK	
Prozeduraren urratsak	
<p>Buru-mapak bideratzeko urrats hauek jarraitzea gomendatzen da:</p>	
	<ul style="list-style-type: none"> • Orri zuriaren erditik hasi, ideiak norabide guztietan mugitu ahal izateko.
	<ul style="list-style-type: none"> • Ideia nagusia sinbolizatuko duen irudi koloretsu bat erdigune horretan marraztu, arreta puntu bezala (koloreek sormena pizten dute).
	<ul style="list-style-type: none"> • Ideia nagusitik abiatuta, kolore ezberdinetako adarrak marraztuko dira kanporantz gako- hitz eta ideia garrantzitsuenekin. Erdigunetik urrundu ahala, marra meheagoak izango dira. Horrela, lotutako ideien egitura ordenatu bat sortuko da. Kurbak marraztuko dira, eta ez lerro zuzenak, (kurbek interes handiagoa pizten baitute). • Lerro bakoitzeko gako-hitz bat edo bi erabili. (Hitz bat gogoratzea errazagoa da esaldi oso bat gogoratzea baino. Gainera, gako-hitz horietako bakoitzetik adarrak sor daitezke).
<p>Zenbat eta irudi gehiago erabili, hainbat eta adierazgarriago izango da mapa.</p>	

Prozeduraren eskema/irudia

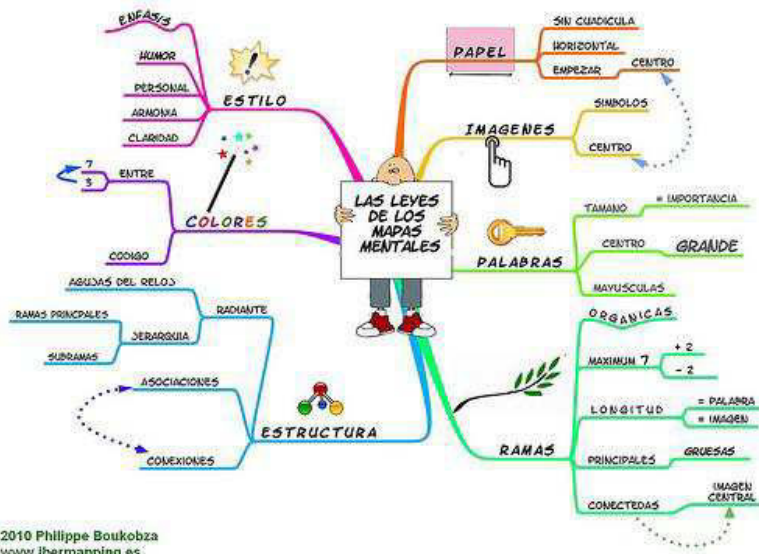

2010 Philippe Boukobza
www.ibermapping.es

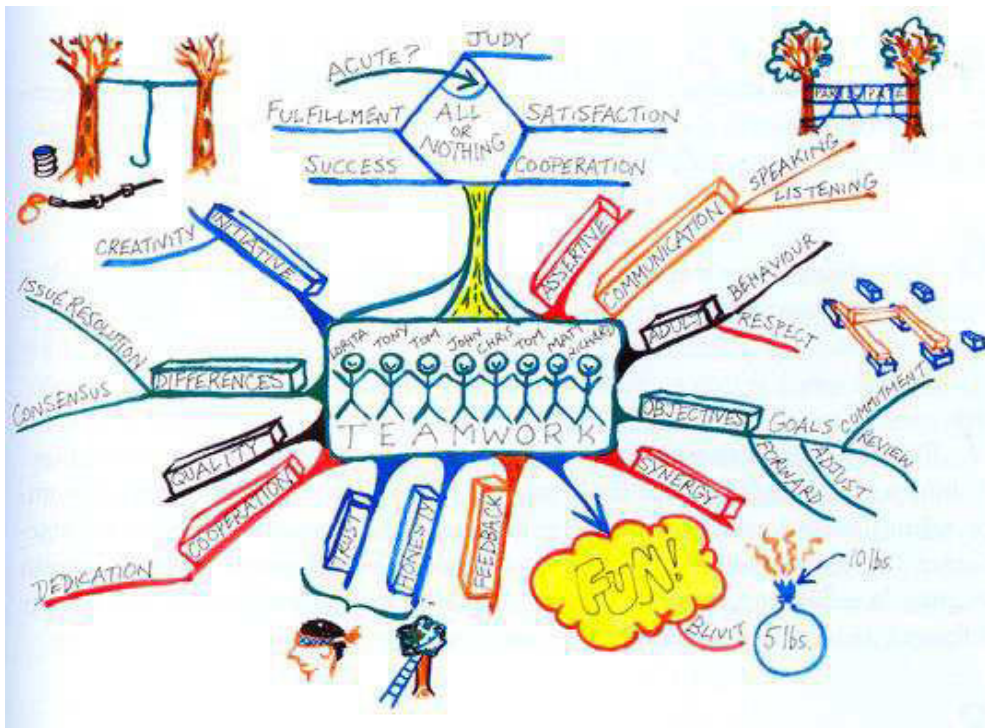

Jarrerak

- Pentsamenduaren aldetik irekia da eta malgutasuna erakusten du.
- Ideien arteko loturak egiteko eta analogiak ikusteko erraztasuna du (Pentsamendu dibergentea)
- Bere buruan konfiantza du eta hutsegiteari ez dio beldurrik.

KOMUNIKAZIO-ADIERAZPENA**Digitala/Multimedia****Modu kolaboratiboan sortutako buru-mapa digitala.**

Mapa horietan askotariko edukiak txerta daitezke.

Horretarako hainbat online aplikazio erabil daitezke: Mindomo, MindMeister ...

2.0. aplikazio guztietan bezala erregistratu beharko gara hasieran. Ondoren, horma-irudiak sortzerakoan nahi beste kolaboratzaile gonbida dezakegu euren posta elektronikoa gehituz.

2.1.2.5. ARRAIN-HEZURRAREN DIAGRAMA

AZALPENA	
Definizioa	Beharra
<p>Arazo baten ondorioen kausa posibleak (nagusiak eta bigarren mailakoak) sailkatzeko eta kausa mota horien arteko erlazioa adierazteko arrain-hezuraren itxura duen diagrama da. Diagramaren “buruan” arazoaren ondorioa jartzen da, eta bere kausa nagusiak “hezur” nagusietan, bigarren mailako kausekin erlazionatuz.</p>	<p>Idea-jasan agertzen diren ideiak sailkatu eta erlazionatzeko balio du, nagusiak eta bigarren mailakoak identifikatuz eta emaitzak Pareto diagraman (barra diagrama) eman daitezke. Arazoaren konponbide posibleak berriro ideia-jasa teknika erabiliz identifika daitezke.</p> <p>Elkarlana, sormena, analisia... bultzatzen duen teknika da.</p>

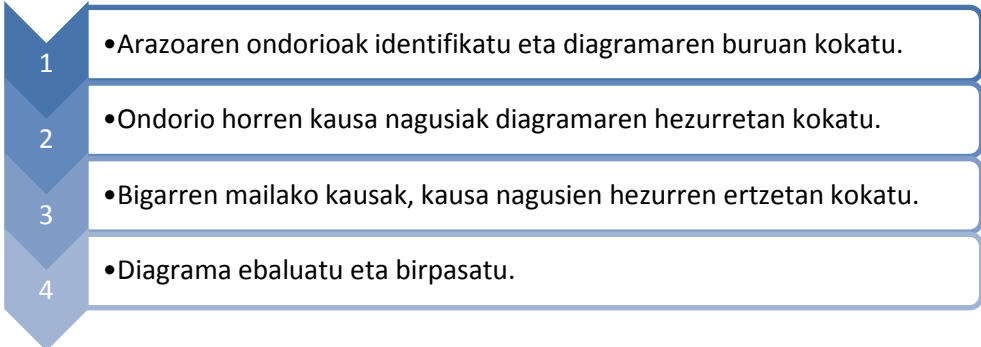
PROZEDURAK ETA JARRERAK	
Prozeduraren urratsak	
<p>Arrain-hezuraren diagrama bideratzeko urrats hauek jarraitzea gomendatzen da:</p>	
 <p>1</p> <p>2</p> <p>3</p> <p>4</p>	<ul style="list-style-type: none"> •Arazoaren ondorioak identifikatu eta diagramaren buruan kokatu. •Ondorio horren kausa nagusiak diagramaren hezurretan kokatu. •Bigarren mailako kausak, kausa nagusien hezurren ertzetan kokatu. •Diagrama ebaluatu eta birpasatu.
<p>Aldaerak:</p> <ul style="list-style-type: none"> ➤ Matrizak: <p>Ideen arteko loturak egiteko egokiak dira ulermenean oinarritutako pentsamendua lantzeko tek eta, bereziki, koadro sinoptikoak (ikus 2.2.2. puntua)</p> ➤ Konbinazioak: <p>Aurretik sortutako ideien arteko erlazioa aztertzeko, ideia horiek txantilo batean horizontalean bertikalean kokatzen dira. Jarraian, ideien arteko konbinazioak egiten dira, antzekoak edo familia bideak diren ideiak multzotan eratzuz.</p> 	

Prozeduraren eskema/irudia

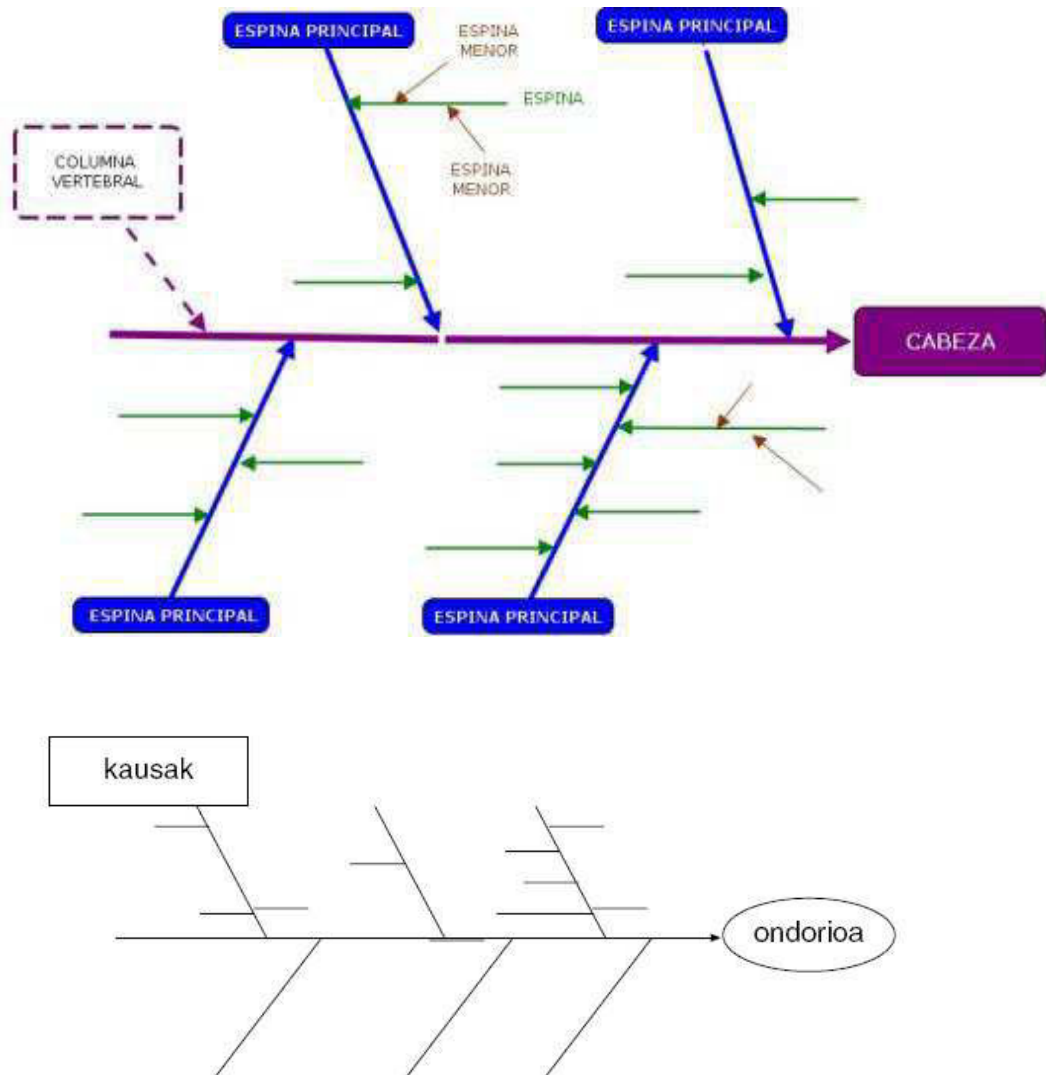

Jarrerak

- Ideia berriak eta bide berriak eta originalak esploratzeko eta adierazteko gogoazaltzen du.
- Pentsamenduaren aldetik irekia da eta malgutasuna erakusten du.
- Arazoak konpontzeko bide posibleak bilatzen ditu eta aukera onenak hobesten ditu, gogoetaren bidez.
- Ideien arteko loturak egiteko eta analogiak ikusteko erraztasuna du (Pentsamendu dibergentea).
- Ideien artean egokiak eta bideragarriak direnak hautatzen eta hobesten ditu (Pentsamendu konbergentea).
- Bere buruan konfiantza du eta hutsegiteari ez dio beldurrik.

2.1.2.6. AMIA

AZALPENA	
Definizioa	Beharra
Ideen artean egokienak hautatzeko teknika da. Horretarako, sortutako ideiak eskaintzen dituzten Aukerak, Mehatxuak, Indarguneak eta Ahuleziak (AMIA) aztertzen dira.	Ideiak indarrean jarri aurretik, ideia horien aplikazioak izan ditzakeen abantailak eta arriskuak aurreikustea komeni da. Ideia originalak eta erakargarriak izan daitezke, baina gauzatu ahal izateko bideragarriak izan behar dira.

PROZEDURAK ETA JARRERAK	
Prozeduraren urratsak	
AMIA teknika bideratzeko urrats hauek jarraitzea gomendatzen da:	
1	•Gauzatu nahi den ideia argi definitu.
2	•Ideia hori gauzatu ahal izateko aurkako alderdiak identifikatu: barneko ahuleziak (norberaren eta taldearen aldetik eratorriak) eta kanpoko mehatxuak (testuingurutik eratorriak).
3	•Ideia hori gauzatu ahal izateko alderdi baikorrak identifikatu: barneko indar guneak eta kanpoko aukerak.
4	•Alderdi ezkorrek baikor bihurtzeko aukerak azertu.
5	•Aldeko eta aurkako argumentuen ponderazioa egin.
6	•Ideia gauzatu ala ez erabakia hartu.

Aldaerak:**➤ 8 eragileak**

6. urratsa, hau da, ideia gauzatu ala ez erabakia hartzeko, lagungarri izan daiteke 8 eragile hauek kontuan hartzea:

- ✓ Gai al naiz /gara sortutako ideia osotasunez eta gardentasunez adierazteko? (0-20 puntu)
- ✓ Zenbaterainokoa da ideia honekiko nire /gure interesa eta atxikimendua? (0-20 puntu)
- ✓ Nolakoa da ideia hori indarrean jartzeko abagunea? (0-20 puntu)
- ✓ Denborarik ba al da horretarako? (0-5 puntu)
- ✓ Gai al naiz /gara ideia hori gauzatzeko? (0-10 puntu)
- ✓ Nire/gure indarguneak erabiltzeko abagunea egongo al da? (0-10 puntu)
- ✓ Ideia horrek abantailak al ditu beste ideia batzuekiko? (0-5 puntu)
- ✓ Ideia originala al da? (0-10 puntu)

Oharra: erabakia hartzeko eragileen batuketa egitea lagungarria izan daiteke, baina azken erabakia ezin da batuketa baten ondorioa izan.

➤ Txekeoa

5. eta 6. urratsak egiteko lagungarria izan daiteke txekeoaren teknika:

- ✓ Ideiak ebaluatzeko irizpideak finkatu.
- ✓ Ideiak eta irizpideak txantiloian kokatu: ideiak zutabe batean eta irizpideak bestean.
- ✓ Ideia bakoitza irizpideekin gurutzatu eta bateragarritasuna baloratu. Adibidez, eskala baten laguntzaz.
- ✓ Batuketak egin.
- ✓ Bateragarritasun-indize handiena duten ideiak identifikatu.

Prozeduraren eskema/irudia

	Barnekoak	Kanpokoak
Aurka	AHULEZIAK	MEHATXUAK
Alde	INDARGUNEAK	AUKERAK

Jarrerak

- Ideia berriak eta bide berriak eta originalak esploratzeko eta adierazteko gogoazaltzen du.
- Pentsamenduaren aldetik irekia da eta malgutasuna erakusten du.
- Arazoak konpontzeko bide posibleak bilatzen ditu eta aukera onenak hobesten ditu, gogoetaren bidez.
- Ideien arteko loturak egiteko eta analogiak ikusteko erraztasuna du (Pentsamendu dibergentea).
- Ideien artean egokiak eta bideragarriak direnak hautatzen eta hobesten ditu (Pentsamendu konbergentea).
- Bere buruan konfiantza du eta hutsegiteari ez dio beldurrik.

2.1.2.7. PENTSAMENDUAREN SEI KAPELA

AZALPENA	
Definizioa	Beharra
<p>Pentsaera desberdinak irudikatuko dituzten kolore eta tankera desberdineko sei kapelen bidez “alboko pentsamendua” garatzeko teknika da. Edward De Bono da kontzeptu horren sortzailea.</p> <p>Hauk dira kapelak:</p> <ul style="list-style-type: none"> • Kapela zuriak eskura dauden errealitate eta datu objektiboetan jartzen du arreta. • Kapela gorriak intuizioaren ikuspuntua irudikatzen du, sentimenduei, intuizioei eta emozioei lekua utziz, konponbideak baloratzerakoan. • Kapela horiak ikuspuntu baikorra adierazten du. Erabaki baten alde on guztiak ikusten uzten du eta aurrera segitzeko motibazioa eragiten du. • Kapela beltzak arazoaren alde txarrak, arriskuak, oztopoak.. ikusarazten ditu, eta horiek gainditzeko egin beharrak prestatzera bideratzen du. • Kapela berdeak sormenaren ikuspuntua eta pentsamendu paraleloa eta murrizketarik gabea bultzatu nahi ditu, arazoaren konponbide sortzaileak aurkitzeko. • Kapela urdina pentsamenduaren prozesua kontrolatu eta kudeatzeko kapela da. Ikuspuntu globala eskaintzen du, esandakoa laburtu eta ondorioetara iristen lagunduz. <p>Taldeka pentsatzeko gehitu da zazpigarren kapela hau.</p> <ul style="list-style-type: none"> • Kapela nabarrak ikuspuntu guztietatik jasotako ekarpenak barneratzen lagunduko du. 	<p>Arazo edo egoera bati aurre egiteko ideiak sortzerakoan, ohituta ez gauden bide alternatibo guztiak erabiltzen laguntzen du, eta era berean lankidetz, eztabaida, autoestima eta analisia sustatzen ditu.</p>

PROZEDURAK ETA JARRERAK

Prozeduraren urratsak

Pentsamenduaren sei kapela teknika bideratzeko urrats hauek jarraitzea gomendatzen da:

1

- Araza edo egoera planteatu.

2

- Denbora hartu / utzi jarduera osotasunean ikusi arte eta teknikaren inguruan gogoeta egiteko.

3

- Partaide bakoitzak kapela bat "jantzita" proposamenak egin.

4

- Kapela bakoitzaren proposamenak aztertu.

5

- Ideiak bateratu kapela ñabarraren bidez.

Prozeduraren eskema/irudia

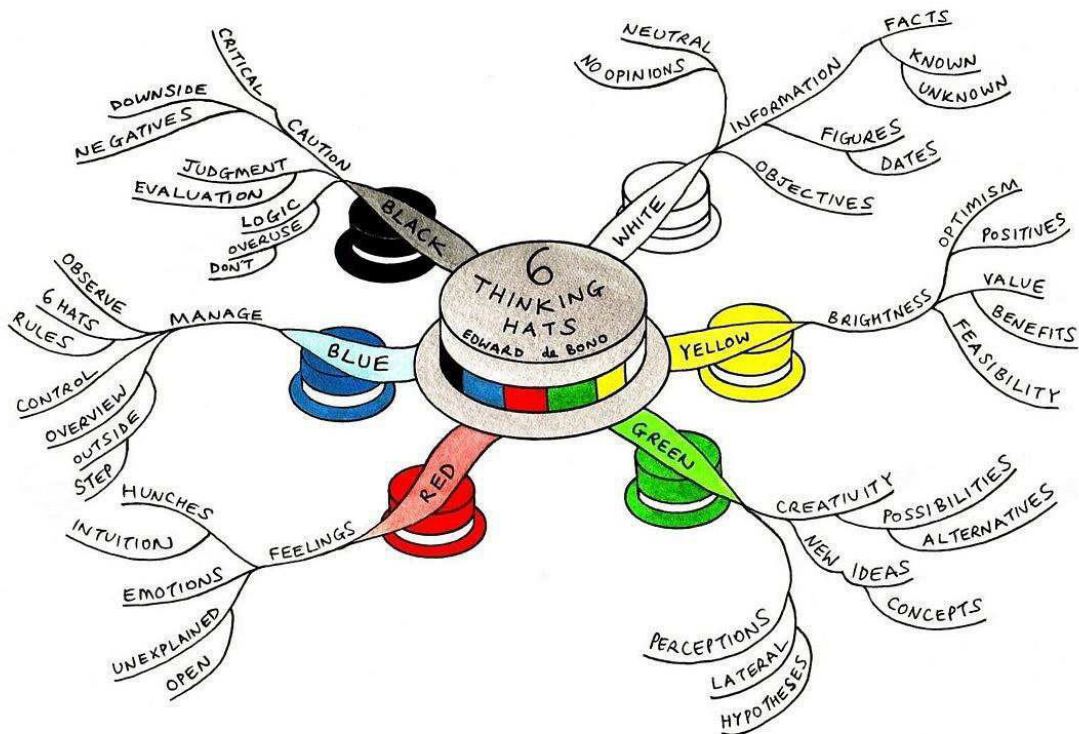

© Paul Foreman <http://www.mindmapinspiration.com>

Jarrerak

- Ideia berriak eta bide berriak eta originalak esploratzeko eta adierazteko gogoazaltzen du.
- Pentsamenduaren aldetik irekia da eta malgutasuna erakusten du.
- Arazoak konpontzeko bide posibleak bilatzen ditu eta aukera onenak hobesten ditu, gogoetaren bidez.
- Ideien arteko loturak egiteko eta analogiak ikusteko erraztasuna du (Pentsamendu dibergentea).
- Ideien artean egokiak eta bideragarriak direnak hautatzen eta hobesten ditu (Pentsamendu konbergentea).
- Bere buruan konfiantza du eta hutsegiteari ez dio beldurrik.

2.1.3. ADIERAZPENERA BIDERATUTAKO IDEIAK SORTZEKO PROZEDURAK

Hizkuntzek badute gramatika eta hiztegia, baina hitz egiterakoan edo idazterakoan, norberak sortzen du hizkuntza eta norberaren ahotsez eta gorputzez ala idazkeraz adierazten du. Besteen mezuak entzuten ala irakurtzen dituenean ere, norberak berreraikitzen du mezuaren zentzua. Gauza bera gertatzen da marrazten edota musika egiten ala jotzen denean ere.

Adierazpen mota guztiak dira neurri batean ekintza sortzaileak, baina ez neurri berean. Atal honetako helburua, kalitatezko sorkuntza bideratzeko asmoz, adierazpen originalak eta baliagarriak sortzeko prozedurak eta teknikak biltzea da. Hizkera adierazkorraren hainbat esapide bildu ditugu 2.A eranskinean.

2.1.3.1. BALIABIDE ESTILISTIKOAK

AZALPENA	
Definizioa	Beharra
<p>Baliabide estilistikoak hizkuntza erabiltzeko era ez-konbentzionalak dira. Adierazkortasuna indartzeko efektua bilatzen da horiekin.</p> <p>Beste izen batzuk ere ematen zaizkie: diskurtsoko figurak, figura erretorikoak, figura literarioak etab. Izan ere, literaturarekin lotzen ditugu sarri, baina eguneroko hizkeran ere asko erabiltzen dira (esaterako, Haddock kapitainaren metaforak, kazetariak erabiltzen duten hizkera edo bakarrizketa dibertigarriak egitera dedikatzen direnen trikimailuak).</p>	<p>Baliabide estilistikoek bidez indarra ematen zaio diskurtsuari, zati batzuk nabarmenduz.</p> <p>Hizkuntza estetikaz janzten da, formen aldetik edo esanahiaren aldetik. Eta horrek erakargarriago bihurtzen du berbaldia.</p>
Ezaugarriak	
<p>Baliabide eta teknika ugari dago, izen zein baino zein bitxiagoekin. Hala ere, teknika ezagunak dira, batzuetan ahoz erabiltzen ditugunak. Hor ditugu, esaterako: onomatopeiak, errepikapenak, metafora, konparazioak, hiperboleak, enumerazioa, sinboloak, Irudiak, metonimia, pertsonalizazioa, ironia/sarkasmoa, etab. Horien artean, konparazioak eta metaforak, esaterako, oso ohikoak dira.</p> <p>Figura erretoriko hauek ez dira literaturan soilik erabiltzen. Eguneroko hizkeran asko erabiltzen dira horrelako adierazpideak, sarri ohiko esapide bihurtuta.</p>	

PROZEDURAK ETA JARRERAK

Teknikak

Baliabide estilistikoak eta diskurtsoko figurak asko dira. Hainbat egunero erabiltzen ditugu, oso kontziente izan gabe. Hona hemen adibide batzuk:

Onomatopeiak: naturako soinuen imitazioa.

- *Begiek ñir-ñir egiten zioten.*
- *Odola bor-bor zeukan.*

Errepikapenak: hitzak, esaldiak, egiturak errepikatuz, indarra ematen zaio diskurtsuari.

Kantuz sortu naiz eta kantuz nahi bizi

kantuz igortzen ditut nik penak ihesi

kantuz izan dudano zerbait irabazi

kantuz gustura ditut guziak iretsi

kantuz ez duta beraz hiltzea merezi?

(J. Mendiaga)

Metafora: bi elementuren antzekotasuna baliatuz, bat bestearekin ordezkutzen da. Konparazio mota bat da, azken batean.

- *Bihotza hautsi zidan*
- *Horien bizia infernua da.*
- *Eztabaida hura benetako ekaitza izan zen.*
- *Zu zara nire izarra, zu nire eguzkia. (J.M. Iparragirre)*
- *Lore bat da nire hitza, dardaraz dakarkizut. (X. Lete)*

Konparazioa: bi elementu alderatzea.

- *Zorria baino lotsagabeagoa da.*
- *Elurra bezain zuriak ditu hortzak.*

Zu zeu bazina arbola eta

ni baldin banintz txoria,

nik zu zinakeen arbola hartantxe

egingo nuke kabia.

(Bilintx)

Hiperbolea: esajerazioa, alegia.

- *Mila aldiz esan dizut gauza bera!*
- *Hezurra eta azala besterik ez zen.*

Enumerazioa: kategoria gramatikal bereko hitzen hurrenkera.

- *Zu zara politena, finena, dotoreena...*

Sinboloak: literala baino harago doan esanahia izaten dute.

- *Gernikako Arbola, euskaldunen askatasunaren ikurra.*
- *Bakearen usoa.*

Irudiak: konparazio, metafora eta halakoen bidez irudi mentalak sujeritzen dira.

- *Errege baten pare bizi da.*
- *Tiroa kulatatik atera zaio.*
- *Ez dut nik lehenengo harria botako.*
- *Jo eta ke aritu zen laguntzen.*
- *Erlojuaren kontra ari da lanean.*
- *Zezenak barreratik ikusten ditu.*

Metonimia: hitz bat lotura duen beste batekin ordezkatzeko da.

- *Bethoven entzuten etorri naiz.*
- *Kristaurik ez zegoen kalean.*
- *Talde txuri-urdinaren jokoa erasokorra da.*

Pertsonalizazioa: bizidunak ez diren objektuei bizidunen ezaugarriak ematen zaizkie.

- *Loreak triste daude, hotz honekin.*
- *Denborak esango du.*

Ironia / sarkasmoa: ezkutuko esanahia beste bat izaten da, kontrakoa sarritan.

- *Lasai, ez zara aspertuko. Nik jarriko dizut lana pixka baterako!*
- *Zuk, hain "trebea" izanik, asmatuko duzu arazo honi irtenbideren bat ematen.*
- *Eskerrak gutxi hitz egin behar zenuen! Hamabiak jo digute dagoeneko!*
- *Horrelako lagunekin etsaiak sobran daude!*

Etab.

2.1.3.2. HIZKUNTZAREKIN JOLASTEA

AZALPENA	
Definizioa	Beharra
Sorkuntzak irudimena eskatzen du, baina mami bera forma landuaz aurkeztea ere sorkuntza da.	<p>Hizkuntzarekin jolastea gozamen-iturri da, bai sortzailearentzat eta bai irakurlearentzat edo entzulearentzat.</p> <p>Era berean, hizkuntzarekin plazera lortzen badugu, hizkuntza hori erabiltzeko joera areagotzen ari gara.</p> <p>Txiki-txikitatik has liteke hizkuntzarekin jolasten: asmakizunak, aho-korapiloak, hitz-jokoak, olerkiak, bertsoak, txisteak, irteera xebreak, etab.</p>

PROZEDURAK ETA JARRERAK	
Prozeduraren urratsak	
SORTZEA	
<p>Olerki bat sortzeko, adibidez, bide desberdinak erabil litezke. Batzuetan emozio, sentimendu edo ideia jakin bat adierazteko gogo bizia izan genezake. Beste batzuetan inspirazio-iturria bilatu beharko dugu... Aukera bat izan liteke urrats batzuk planteatu eta jarraitzea. Esaterako:</p>	
1	•Irakurri olerki batzuk.
2	•Inspiratu naturan edo bestelako ingurune batean.
3	•Pentsatu gai bat: adibidez, sentimendu bat, gertakizun bat... eta hari buruz gogoeta egin.
4	•Erabaki forma bat (bertso librea, koplak, rapeatuz, etab.).
5	•Idazten hasi.
6	•Lexikoa zaindu, baliabide estilistikoren bat sartu.
7	•Ozenki irakurri, zer itxura hartzen duen baloratzeko.
8	•Zuzenketak egin, orraztu, borobildu.
<p>Bertsogintzan, bestalde, oso kontuan hartu behar dira neurria (silaba-kopurua) eta errima. Errima erraz batzuekin koplak edo zortziko txikiak, zortziko handiak egin litezke.</p>	

Teknikak

Asmakizunak

Hogeita lau anai-arreba
Batzuk egunez
Bestak gauzez
Hogeita lau anai-arreba
Jarraian nahitaez

Giani Rodarik “Gramática de la fantasía” izeneko liburuan asmakizunak sortzeko teknikak aipatzen ditu:

Asmakizun gehienak analogian edo konparazioan oinarrituta daude eta garbi identifika daitezke urrats batzuk hauek sortzerakoan:

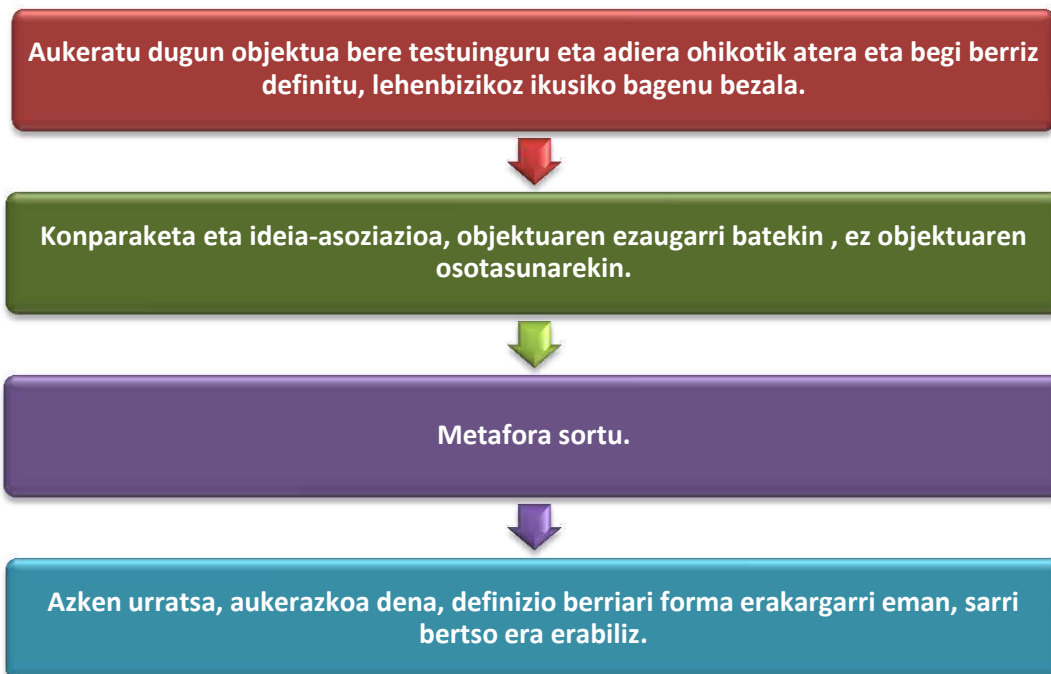

Adibidez:

Ez naiz tronpeta, baina tronpeta batek bezala jotzen dut.
Ez naiz eskopeta, baina eskopeta batek bezala bi kainoi ditut.
Zer naizen badakizu?

Aho-korapiloak

Akerrak adarrak okerrak ditu,
adarrak okerrak akerrak ditu,
adarrak akerrak okerrak ditu,
okerrak adarrak akerrak ditu.

*Sanson zein izan zan esan (e)zan, aizan.
Aizan, esan (e)zan zein izan zan Sanson.*

Hitz-jokoak: Hona Rodariren proposamen batzuk hitz-jokoak egiteko:

- **Harria putzuan:** hitz bat ausaz burura jaurtitzean , harriak putzuan bezalatsu, uhinak sortzen ditu eta, ondorioz, asoziazio, gogoeta eta iradokizunak pizten ditu.
- **Binomio fantastikoa:** Semantikoki urruti samar dauden bi termino aukeratzeko dira eta horien arteko harremanak eratzen dira eta horien inguruan ideiak garatu edo narrazioak sortu.
- **Hipotesiak egin.** Subjektu eta predikatu bat ausaz aukeratu eta galdera moduan hipotesiak formulatzera ikaslea bideratu. Zer gertatuko litzateke ibaiek hegana egingo balute?

Bestelako hitz-jokoak (errimak,atsotitzak etab.):

*Eduardo, ez ur eta ez ardo.
Domingo, arrautza-gorringo.
Oiartzun, pareta zaharrak erantzun.
Errezil, nekez bizi eta errez hil.
Ondarroako itsaso bazterra oso polita da. A bai, Itsaso Basterra, oso neska jatorra!*

Olerkiak: poesia edo olerkia ez dute olerkariak bakarrik egiten. Edonork asma ditzake esaldi poetikoak pixka bat saiatuz gero. Ez dute nahitaz errima izan behar.

*Hegoak ebaki banizkio
Nirea izango zen, ez zuen alde egingo
Baina horrela ez zen gehiago txoria izango
Eta nik txoria nuen maite
(J.A. Artze)*

Bertsoak: bertsolaritzak indar handia izan du eta du Euskal Herrian. Alde batetik oso ezaguna da bat-bateko bertsolaritza. Baina, bestetik, badira idatzizko bertsoak ere (bertso-paperak, liburuak...).

*Pasaiako herritik
dator noticia
zezen bat izan dala
jenioz bizia
kantatutzeroa noa
bistan ikusia
alegratzeko triste
dagoen guzia.
(Xenpelar)*

Txisteak/Irteera xelebreak: Beren grazia hainbat elementutan oinarritu daiteke: hitz-jokoetan, egoeran, esanahi bikoitzean... Kontatzeko moduak zerikusi handia du, jakina.

Bi neska-mutil gazte, txakur txiki polit bat berekin zutela zihoazen.

Pernandok ikusi zituen, eta esan zien:

—Horixe da txakurtxo polita... zer izen du?

—Pitxita.

—Putzik egiten al du ipurdia itxita?

Alejandro espetxera sartu dute. Bere ziegan beste gizonezko bat ikusi eta honela galdetu dio: Zu zergatik zaude hemen? Eta besteak: Hara bestea! Ateratzen uzten ez didatelako!

Esapideak: testuinguru jakin batzuetan oso erabilgarriak dira. Horregatik, esapide, esamolde, atsotitz eta abarrak testuinguru horretan ulertu eta erabili behar dira.

- *Erne ibili jende horrekin* (ez dira fidatzekoak).
- *Eman bosteko hori* (eskua emateko).
- *Ez iezadazu adarrik jo, zuk bazenekin zertan ari zinen* (haserre bizian).
- *Utzi bakean, leher eginda nago eta!* (neka-neka eginda)

Ikus 2.A Eranskina: Hizkera adierazkorraren eranskina.

Jarrerak

- Ideia berriak eta originalak esploratzeko eta bide berriak eta adierazteko gogoazaltzen du.
- Pentsamenduaren aldetik irekia da eta malgutasuna erakusten du.
- Arazoak konpontzeko bide posibleak bilatzen ditu eta aukera onenak hobesten ditu, gogoetaren bidez.
- Ideien arteko loturak egiteko eta analogiak ikusteko erraztasuna du (Pentsamendu dibergentea).
- Bere buruan konfiantza du eta hutsegiteari ez dio beldurrik.

2.1.4. EBALUAZIO-IRIZPIDEAK ETA LORPEN-ADIERAZLEAK

2.1.4.1. IRAKASLEA

Irakasleak nekez lagundu diezaioke ikasleari ekintzara bideratutako ideiak sortzeko erabakiak hartzeko eta adierazteko prozedurak eta jarrerak eskuratzen, baldin eta aurretik irakasleak berak ez baditu eskuratu prozedura eta jarrera horiek.

Ondoren proposatzen diren ebaluazio-irizpideak, irakaslearen metakognizioa eta erregulazioa suspertzeko asmoz aurkezten dira. Hau da, aurkezten diren prozedurak eta jarrerak ikasleari irakasten laguntzeko gai den ala ez ohartu dadin, eta horren arabera, hutsuneak ikusten baditu, hobetzeko bideak har ditzan.

EBALUAZIO-IRIZPIDEAK		LORPEN-ADIERAZLEAK	
		BAI	EZ
1	Ideiak sortzen ikasteko eta ideien artean loturak egiteko prozedurak, jarrerak eta teknikak lantzen ditu gelan. Landu ondoren erabilarazi, eta ikasleen ekoizpena lortu, ebaluatu eta hobetzeko proposamenak egin.		
2	Erabakiak hartzen lantzeko prozedurak, jarrerak eta teknikak lantzen ditu gelan. Landu ondoren erabilarazi, eta ikasleen ekoizpena lortu, ebaluatu eta hobetzeko proposamenak egin.		
3	Ideiak adierazteko prozedurak, jarrerak eta teknikak lantzen ditu gelan. Landu ondoren erabilarazi, eta ikasleen ekoizpena lortu, ebaluatu eta hobetzeko proposamenak egin.		

2.1.4.2. IKASLEA

Proposatzen diren ebaluazio-irizpideak eta lorpen-adierazleak (oinarrizkoa, tartekoa, aurreratua) baliagarriak dira Oinarrizko Hezkuntzako eta Batxilergoko maila desberdinetako ikasleentzat, baina irizpide eta lorpen-adierazle horiek aplikatzeko erabiliko beharreko proben atazak, ikasmaila bakoitzeko ikasleen ezaugarrietara egokitu beharko dira.

EBALUAZIO-IRIZPIDEAK		LORPEN-ADIERAZLEAK			
		Oinarrizkoa	Tartekoa	Aurreratua	
1	Ekintzara erabiltzea. bideratutako ideia berriak sortzeko eta erabakiak hartzeko lagungarriak diren prozedurak eta teknikak.	Ideiak sortzeko eta ideien artean loturak egiteko	Ekintzara bideratutako ideia berriak, originalak eta baliagarriak asmatzeko eta ideien artean loturak egiteko irudimenaren aldetik zailtasunak ditu.	Ekintzara bideratutako ideia berriak, originalak eta baliagarriak asmatzen ditu eta ideien artean loturak egiteko irudimena badu.	Ekintzara bideratutako ideia berriak, originalak eta baliagarriak asmatzeko eta ideien artean loturak egiteko irudimen handia eta erraztasuna du.
		Erabakiak hartzeko	Ideien artean egokiak eta bideragarriak direnak hautatzeko eta hobesteko zailtasunak ditu.	Ideien artean egokiak eta bideragarriak direnak hautatzen eta hobesten ditu.	Ideien artean egokiak eta bideragarriak direnak hautatzeko eta hobesteko erraztasuna du.
		Ideiak sortzeko eta erabakiak hartzeko teknikak	Ideiak sortzeko, ideien artean loturak egiteko eta erabakiak hartzeko lagungarriak diren teknikak erabiltzeko zailtasunak ditu.	Ideiak sortzeko, ideien artean loturak egiteko eta erabakiak hartzeko lagungarriak diren teknikak erabiltzen ditu.	Ideiak sortzeko, ideien artean loturak egiteko eta erabakiak hartzeko lagungarriak diren teknikak erabiltzeko erraztasuna du.

		JARRERAK	<ul style="list-style-type: none"> Idea berriak eta bide berriak eta originalak esploratzeko eta adierazteko gogoazaltzen du. Pentsamenduaren aldetik irekia da eta malgutasuna erakusten du. Arazoak konpontzeko bide posibleak bilatzen ditu eta aukera onenak hobesten ditu, gogoetaren bidez. Ideien arteko loturak egiteko eta analogiak ikusteko erraztasuna du (Pentsamendu dibergentea). Ideien artean egokiak eta bideragarriak direnak hautatzen eta hobesten ditu (Pentsamendu konbergentea). Bere buruan konfiantza du eta hutsegiteari ez dio beldurrik.
--	--	-----------------	---

EBALUAZIO-IRIZPIDEAK		LORPEN-ADIERAZLEAK			
		Oinarritzkoa	Tartekoa	Aurreratua	
2	Idea berriak eta bide berriak eta originalak esploratzeko eta adierazteko trebetasuna erakustea eta gogoazaltzea, eta hitzez (ahoz eta idatziz), hitzik gabe eta komunikazio digitalaren bidez adieraztea.	Baliabide estilistikoak	Baliabide estilistikoak eredu jarraituz erabiltzeko, eta batzuetan haietaz jabetzeko ere, zailtasunak ditu.	Baliabide estilistikoak ulertzen ditu, baina, eredu jarraituz erabiltzeko laguntza behar du.	Baliabide estilistikoak ulertzen ditu eta, eredu jarraituz, erabiltzen ditu laguntza handirik gabe.
		Hizkuntzarekin jolastea	Hizkuntza-jolasez jabetzeko eta haietaz gozatzeko zailtasunak ditu. Are handiagoak alor honetan ekoizpena izateko.	Hizkuntza-jolasez jabetzen da eta haietaz gozaten badaki. Hizkuntzarekin jolasten ere badaki, laguntza eskaintzen bazaio.	Hizkuntza-jolasez jabetzen da eta haietaz gozaten badaki. Gainera, hizkuntzarekin jolasten badaki, laguntza handirik gabe.
		JARRERAK	<ul style="list-style-type: none"> Idea berriak eta bide berriak eta originalak esploratzeko eta adierazteko gogoazaltzen du. Pentsamenduaren aldetik irekia da eta malgutasuna erakusten du. 		

		<ul style="list-style-type: none"> • Arazoak konpontzeko bide posibleak bilatzen ditu eta aukera onenak hobesten ditu, gogoetaren bidez. • Ideien arteko loturak egiteko eta analogiak ikusteko erraztasuna du (Pentsamendu dibergentea). • Ideien artean egokiak eta bideragarriak direnak hautatzen eta hobesten ditu (Pentsamendu konbergentea). • Bere buruan konfiantza du eta hutsegiteari ez dio beldurrik.
--	--	--

EBALUAZIO-IRIZPIDEAK		LORPEN-ADIERAZLEAK			
		Oinarritzkoa	Tartekoa	Aurreratua	
3	Ideiak sortzeko, erabakiak hartzeko eta adierazteko erabiltzen dituen prozeduren eta jarrearen metakognizioa eta erregulazio egitea.	Ekintzara bideratutako Ideiak sortzeko	Ekintzara bideratutako ideiak sortzeko eta horien artean loturak egiteko baliagarriak diren teknikak hautatzeko zailtasunak ditu eta laguntza behar du.	Ekintzara bideratutako ideiak sortzeko eta horien artean loturak egiteko baliagarriak diren teknikak ezagutzen ditu; badaki zergatik hautatzen dituen eta horien erregulazioa egiteko laguntza behar du.	Ekintzara bideratutako ideiak sortzeko eta horien artean loturak egiteko baliagarriak diren teknikak ezagutzen ditu eta hautatzen ditu; badaki zergatik hautatzen dituen eta horien erregulazioa bere kabuz egiten du.
		Erabakiak hartzeko	Hartutako erabakiak egokiak izan diren edo ez, eta desegokiak izan badira, erabakia aldatzeko eta hobe hartzeko zailtasunak ditu, laguntza izan arren.	Hartutako erabakiak egokiak izan diren edo ez jakiteko, eta desegokiak izan badira, erabakia aldatzeko eta hobe hartzeko laguntza behar du.	Hartutako erabakiak egokiak izan diren edo ez badaki, eta desegokiak izan badira, saiatzen da, bere kabuz erabakia aldatzen eta hobe hartzen.
		Ideiak adierazteko	Idea berriak adierazten dituenean,	Idea berriak adierazten dituenean,	Idea berriak adierazten dituenean,

		adierazteko era egokia den edo ez jabetzeko, eta hobetzeko bideak jartzeko zailtasunak ditu, laguntza izan arren.	adierazteko era egokia den edo ez jabetzeko eta hobetzeko bideak hartzeko laguntza behar du.	adierazteko era egokia den edo ez jabetzen da, eta hobetzeko bideak bere kabuz jartzen ditu.
	JARRERAK	<ul style="list-style-type: none"> • Ideiak sortzerakoan, erabakiak hartzerakoan eta adierazterakoan jarraitzen duen prozesuie buruz distantzia hartu eta hausnartzeko joera du. • Huts egiten duenean saiatzen da gauzak zuzentzen. 		

BIBLIOGRAFIA/WEBGRAFIA

BIBLIOGRAFIA:

- ALSINA, P. (2009): *10 ideas clave el aprendizaje creativo*. Graó, Barcelona
- BUZAN, Tony (1996): *El libro de los mapas mentales. Cómo utilizar al máximo las capacidades de la mente*. Urano, Barcelona.
- CASSANY, D. (1999): *Construir la escritura*. Paidós, Barcelona.
- CASSANY, D. (2012): *En línea: escribir y leer en la red*. Anagrama, Barcelona.
- CSIKSZENTMIHALYI, M. (1996): *Creatividad*. Paidós, Madrid.
- DE BONO, Edward (1992): *El pensamiento creativo. El poder del pensamiento lateral para la creación de nuevas ideas*. Paidós, Barcelona.
- DE BONO, Edward (2008): *Seis sombreros para pensar*. Paidós Ibérica, Barcelona.
- GORDON, William J.J. (1963): *El desarrollo de la capacidad creadora*. Ed. Herrero Hermanos Sucesores, México.
- GARDNER, H. (2005): *Arte, mente y cerebro. Una aproximación cognitiva a la creatividad*. Paidós, Barcelona.
- GORDON, William J.J. (1992) "Sinéctica, historia, evolución y métodos" In Davis, G.; Scott, J.A. *Estrategias para la creatividad*. Ed. Paidós Educador, Buenos Aires.
- M.E.C. (2006): *Técnicas para el desarrollo en lenguaje oral, escrito y la expresión oral y dramática*. Ministerio de Educación y Ciencia de España.
- PEETERS, L. (2005): *Méthodes pour enseigner et apprendre en groupe*. De Boeck, Bruxelles.
- OLASO, X. ; VILLATE, A. (2013) : *Auskalo. Igarkizun eta aho-korapiloak*. Pamiela, Iruñea.
- OPE/SATORI (2010): *Hasi eta Hazi. Kultura ekintzailearen sustapena. Bigarren Hezkuntza*. Gipuzkoako Foru Aldundia, Donostia.
- OSBORN, A.F. (1953): *Appliek imagination*. Scribner, New York.
- RODARI, G. (1983) : *Gramática de la fantasía. Introducción al arte de contar historias*. Argós Vergara, Barcelona.
- RODARI, G. (2016) : *Cuentos para jugar*. Santillana Loqueleo, Madrid.
- SANZ DE ACEDO, M.L. (1999): *Cognición en el aula. Teoría y práctica*. Nafarroako Unibertsitate Publikoa.
- SANZ DE ACEDO, M.L.; SANZ DE ACEDO, M.T. (2007): *Creatividad individual y grupal en educación*. Ediciones Internacionales Universitarias, Eiunsa, S.A., Madrid.
- SAUTER, S. (2006): *Teoría y práctica del proceso creativo*. Ed. Iberoamericana, Madrid.
- STENBERG, R.J. (1988): *The Nature of Creativity*. Cambridge University Press, New York.
- TIMBAL-DUCLAUX, L. (2004): *Escritura creativa. Técnicas para liberar la inspiración y métodos de redacción*. Edaf, Madrid.
- THORNE, K (2008): *Motivación y creatividad en clase*. Graó, Barcelona.
- TORRANCE, E.P. (1969): *Orientación del talento creativo*. Troquel, Buenos Aires.

WEBGRAFIA:

<http://www.slideshare.net/GarbieLarrea/mapa-mentalen-eskuliburua>

<http://mukom.mondragon.edu/ikaskide/mintegiak-10-11/iii-mintegia/ondorioak/>

Kike Amonarriz eta Joxe Ramon Galarragaren grabazioak:

<http://katxonderstan.blogspot.com.es/2016/06/txisteka-misteka-libre-eta-doan.html>

2.2. EGITASMOAK GAUZATZEKO ETA ADIERAZTEKO PROZEDURAK ETA JARRERAK

Arazo bati aurre egiteko, ideiak sortzeko prozesua zenbat eta sendoagoa izan, orduan eta aukera handiagoa ekintza hori eraginkorra izateko. Baina ideiaaren aukera horiek hutsean gera daitezke, ekintzaren bidez gauzatzen eta gorpuzten ez badira. Ekintza da ideiaaren gailurra.

Pertsonak dituen gaitasunen artean goi- eta behe-mailakoak bereizten dira:

- Emozioak sentitzea, informazioa jasotzea, kudeatzea eta gordetzea, eta oinarrizko operazio mentalak (konparatzea, sailkatzea, sekuentziak egitea, analisiak eta sintesiak egitea) egitea, behe-mailako gaitasunak lirateke.
- Epe luzerako erabakiak hartzea eta arazoak konpontzea, aldiz, goi-mailako funtzio exekutiboak lirateke. Goi-mailako gaitasunekin lotzen dira helburuak finkatzea, helburu horiek lortzeko bideak aurreikustea, lortzen diren ala ez egiaztatzea, eta lortu ez badira, neurriak hartzea.

Ekintzailtza goi-mailako gaitasun konplexua da, baina gaitasun hori erdiestea ezinezkoa da behe-mailako gaitasunik gabe. Funtzio exekutiboak gauzatzeko ahalmena asko murrizten da behe-mailako gaitasunak garatu eta automatizatu gabe daudenean, eta goi-mailako gaitasunak bideratzeko prozedurak menderatzen ez direnean. Beste era batera esanda, funtzio exekutiboak gauzatzeko ahalmena bi eratarara gara daiteke:

- Behe-mailako gaitasunak indartuz, goi-mailakoak gauzatzeko erraztasun handiagoa izateko.
- Goi-mailako gaitasunak gauzatzeko prozedurak indartuz.

Egiten eta ekiten ikastea, ideiak ekintzetan gauzatzen ikastea da. Ekintzaile izatea, ideiak ekintzetan gauzatzeko ahalmena erakustea da. Ahalmen hori pertsonaren osotasunaren garapenarekin lotzen da: norbanakoaren ezaugarri pertsonalekin (konfiantza norberarengan, autonomia, motibazioa, pentsamendu kritikoa, sormena, arriskuak hartzeko ausardiarekin ...); ezaugarri sozialekin (elkarlanean aritzeko, gatazkak konpontzeko ...); kudeaketarako gaitasunarekin (erabakiak hartzeko, planifikatzeko, ardurak hartzeko eta ekintzak garatzeko ...).

Horixe bera da kompetentzietan oinarrituko hezkuntzaren planteamenduaren barnean dagoen ikuspegia. Kompetente izateko eguneroko bizitzan aurkitzen diren egoera-arazoei aurre egiteko aukerak eskaini eta arazo horiei konponbidea emateko ideiak planifikatu, gauzatu eta ebaluatu behar dira. Ideia horiek gauzatzeko, barne-baliabideak, hau da, ezagutzak eskura behar dira, baina kompetente izateko eskuratu diren ezagutzak era integratuan eta estrategikoan erabiltzen jakin behar da. Pertsona bat kompetentea dela esatea eta ekintzailea dela esatea gauza bera da.

Ekintzaile edo kompetente izateko ekintzaren prozesua gauzatzen ikasi behar da. Ideiak ekintzetan gorpuztu ahal izateko, bereziki ideia horiek berriak, garrantzizkoak eta konplexuak badira, egitasmoen prozesua jarraitzea komeni da: hasiera fasea (egitasmoa prestatu edo planifikatu); garapen-fasea (planifikatutakoa gauzatu eta behar den neurrian doitu); amaierako fasea (emaitzak ebaluatu eta komunikatu). Era berean, ekintzaile burutsua izateko, egitasmoa bideratzen den bitartean, planifikazio-, garapen- eta ebaluazio-prozesuen etengabeko auto-erregulazio kognitibo eta afektiboa (motibazioa) egitea komeni da.

Hasierako fasea: Plangintza egitasmoa ekin aurreko urratsa da. Oraingo egoera errealaren eta etorkizunerako nahi denaren artean zubia egitea da plangintzaren egitekoa edo funtzioa. Horretarako, aurrera begira har daitezkeen ekintzabide posible guztietatik, komenigarrien direnak aukeratu eta horiek bideratzeko pertsonak eta bitartekoak (materialak, espazioa, denbora, aurrekontua ...) antolatu behar dira.

Garapen- fasea: Behin ekintza plana zehaztuta, beharrezkoa da aurrera eramatea aurreikusitako ekintzak eta horiek bideratzeko pertsonen eta bitartekoen kudeaketa eraginez eta prozesuetan arreta jarritz eta, desbideratzeak gertatzen badira, neurri zuzentzaile egokiak jarritz.

Amaierako fasea: Egindako ekintzen eragin erreala ebaluatzea, informazio kuantitatiboa eta kualitatiboa jasoz, lortu nahi den betetze-mailaren ebidentziak izateko (eta ahal bada, nahigabe sortutako beste eraginak ere bai). Beharrezko diren hobekuntza-proposamenak egitea ere fase honen egitekoen artean legoke eta, azkenik, ateratako ondorioak komunikatzea geratuko litzateke.

Egitasmoen prozesua era askotariko bizitzako egoeretan aplika daiteke. Atal honetan, konpetentzietan oinarrituko hezkuntza bideratzeko Unitate Didaktikoaren ereduak izango da ardatza. Beste era batera esanda, jarraian proposatzen diren prozedurak eta jarrerak aplikagarriak dira era desberdinetako egitasmoak bideratzeko prozesuetan, baina bereziki Heziberri 2020ko hezkuntza-eredu pedagogikoan oinarrituz, prestatu den Unitate Didaktikoan aplikatzeko.

2.2.1. EGITASMOAK GAUZATZEKO PROZEDURA

AZALPENA	
Definizioa	Beharra
<p>Egitasmoa, arazoak konpontzeko edota ideiak gauzatzeko asmoz, beharrezko diren ekintzak eta ekintza horiek gauzatzeko baliabideak era integratuan eta denbora epe jakin baterako planifikatzea, garatzea eta ebaluatzea eskatzen duen jarduna da.</p> <p>Aurreko definizioa baliagarria litzateke, oro har, egitasmo-mota guztientzat, baina esparru bakoitzeko egitasmoek badituzte ezaugarri propioak. Irakaskuntza-ikaskuntza esparruko egitasmoen ezaugarri nagusiak hauek lirateke:</p> <ul style="list-style-type: none"> • Eraldaketa ekintza da. Hasierako egoera batetik (E1) abiatuz, bukaerako egoera batera (E2) iristeko. • Erronka da. Erronka egingarria, baina konponbide bat baino gehiago izan dezakeena. • Erronka horri erantzuteko ekintzak planifikatu, garatu eta ebaluatu behar dira. • Bakarkako eta taldeko lana eskatzen du. • Denbora mugatu batean burutzen da. • Egitasmoaren emaitzak erabilpen praktikoa izan behar du, baina azken helburua ikaslearen irteera- profilararen araberako konpetentziak garatzea da. <p>Irakaskuntza-ikaskuntza prozesuan, esparru desberdinetako egitasmoen simulazioak landu daitezke (industria, eraikuntza, turismo, zerbitzu sozialak ...), baina egitasmo horien azken helburua ikaskuntza izango da.</p>	<p>Egitasmoen prozedura erabiltzea lagungarria izan daiteke pertsonen bizitzako eremu eta egoera guztietan. Adibidez, zerbait egin eta lortu nahi bada eremu pertsonalean norberaren mesederako eta, bereziki, besteekin batera indarrak metatuz zerbait egin eta lortu nahi bada.</p> <p>Era askotariko egoeratan aplika daiteke eta onuragarri izan daiteke egitasmoen prozedura erabiltzea: eremu pertsonalean, sozialean, naturalean, akademikoan eta profesionalean.</p>

PROZEDURAK ETA JARRERAK

Prozeduraren urratsak

Egitasmoak gauzatzeko urrats hauek jarraitzea gomendatzen da:

Lehen urratsa: Egitasmoaren hautaketa eta bideragarritasuna

Egitasmoaren lehen urratsa, gauzatu nahi den proiektua zein izango den erabakitzea da. Egitasmoaren ideia kanpotik enkarguz edo aginduz jasotzen bada, egitekoa ondo ulertzea eta norberaren ahuleziak eta indarguneak identifikatzea izango da lehen pausoa. Egitasmoaren ideiarenean sorkuntza originala bada, 4. atalean (Ideiak sortzeko eta adierazteko prozedurak) aurreikusitako urratsak eta prozedurak jarraitzea beharrezkoa izango da egitasmoa erabakitzeko.

Bigarren urratsa: Planifikazioa

- Zer lortu nahi da? Zer emaitza izatea espero da?
 - Zein izango dira emaitza lortzeko egingo diren ekintzak?
 - Zein da ekintza horien arteko harremana? (ikus 2.2.2.1. teknika)
 - Nork egingo du ekintza bakoitza? (ikus 2.2.2.3. teknika) Noiz egingo da ekintza bakoitza? (ikus 2.2.2.2. teknika)
 - Zer bitartekorekin (bitarteko materialak, teknikoak, aurrekontua ...) ? (ikus 2.2.2.4. teknika)
 - Nola jasoko eta aurkeztuko dira emaitzak? (ikus 2.2.2.6. teknika)
 - Nola ebaluatuko dira emaitzak? (ikus 2.2.2.7. teknika)
 - Planifikatutako egitasmoa bideragarria al da ? (ikus 2.2.2.5. teknika)
 - Ikasleen motibazioa suspertu al da?

Hirugarren urratsa: Planifikazioaren garapena, kontrola eta doikuntza

- Aurreikusitako ekintzen kalitate-mailaren jarraipena. (ikus 2.2.2.6. teknika)
- Ekintzak gauzatzeko aurreikusitako denboraren jarraipena. (ikus 2.2.2.2. teknika)
- Aurreikusitako ekintzak garatzeko funtzioen eta arduren betetze-mailaren jarraipena. (ikus 2.2.2.3. teknika)
- Ikasleen motibazioaren jarraipena.
- Aurreikusitako plangintzaren egokitzapena eta doikuntza (behar denean).

Laugarren urratsa: Emaitzen eta ekoizpenen ebaluazioa eta komunikazioa

- Aurreikusitako emaitzen kalitate-mailaren ebaluazioa. (ikus 2.2.2.7. teknika)
- Hobekuntza proposamenak egin. (ikus 2.2.2.7. teknika)
- Egitasmoaren bidez lortutako emaitzen eta ekoizpenen komunikazioa. (ikus 2.2.2.8. teknika)

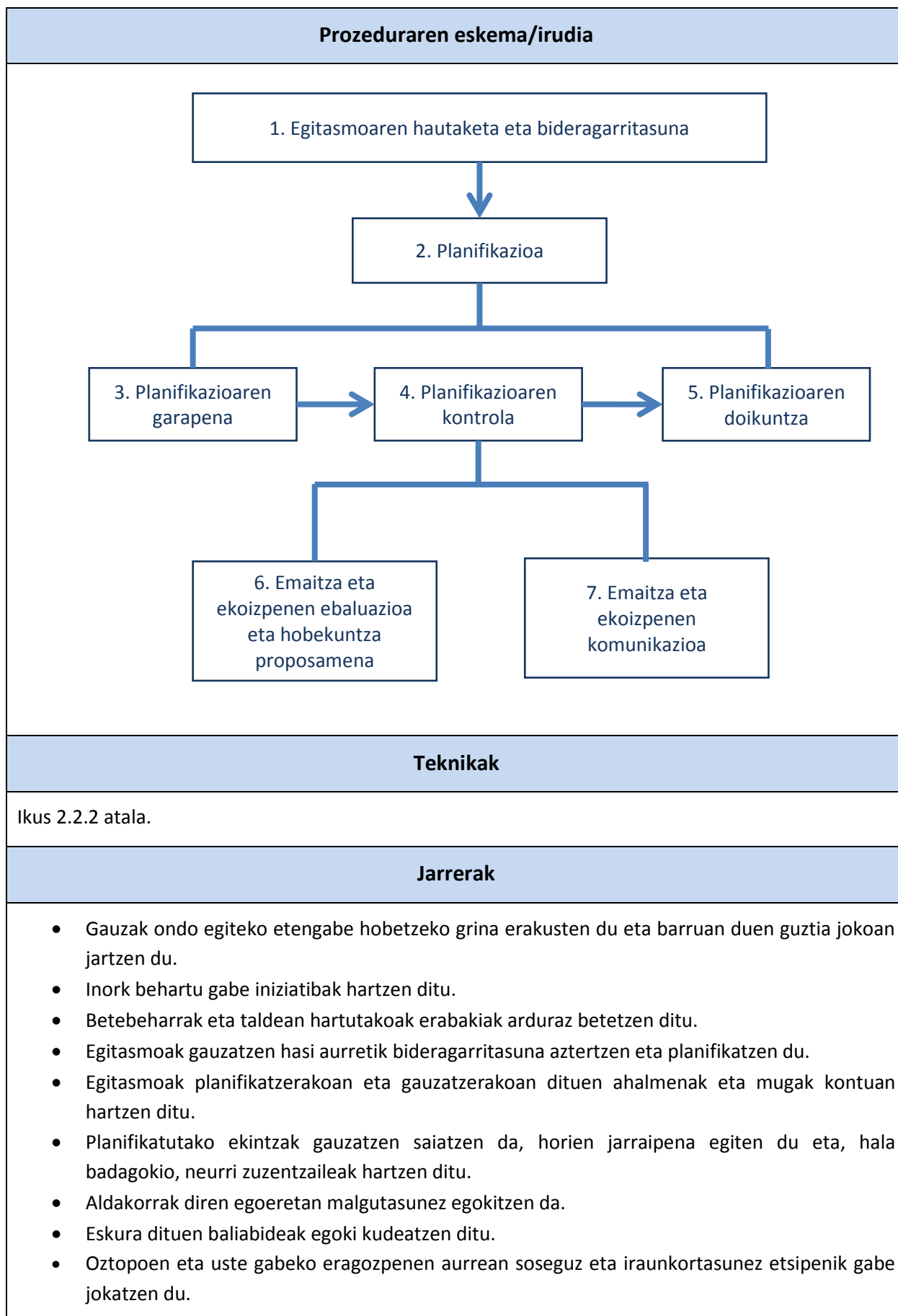

2.2.2. EGITASMOAK GAUZATZEKO TEKNIKAK

Teknikak	Planifikazioa	Garapena	Ebaluazioa
Lehentasunen diagrama logikoa	X	x	
Gantt diagrama	X	x	
Lanen eta arduren banaketarako taula	X	x	
Aurrekontua	X		
Ideometroa	X		
Jarraipen-zerrenda	x	X	
Ebaluazio-taulak	x		X
Portfolioa	X	X	X

X = Funtzio nagusia x = Funtzio osagarria

2.2.2.1. LEHENTASUNEN DIAGRAMA LOGIKOA

AZALPENA	
Definizioa	Beharra
<p>Zereginak nodoen bidez eta horien arteko loturak gezien bidez irudikatzen duen diagrama da. Zereginen arteko lotura logikorik ohikoena “hau bukatu> hori hasi” da, hau da, zeregin bat amaitutakoan hasten da hurrengoa; hala ere, badaude beste lotura mota batzuk.</p> <p>Eskuz zein ordenagailuz osa daiteke diagrama hau.</p>	<p>Edozein proiektu planifikatzeko baliagarria da eta egitasmoa burutzeko zereginen arteko loturak eta lehentasun-harremanak adierazteko balio du.</p>

PROZEDURAK ETA JARRERAK

Prozeduraren urratsak

Lehentasunen diagrama logikoa irudikatzeko ondorengo urratsak jarrai daitezke:

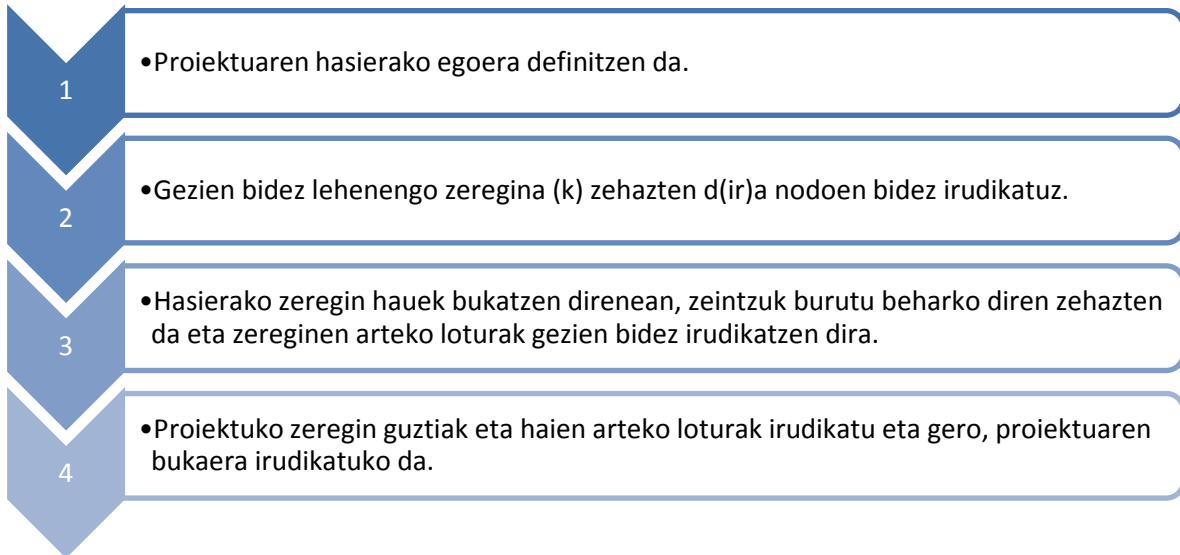

Prozeduraren eskema/irudia

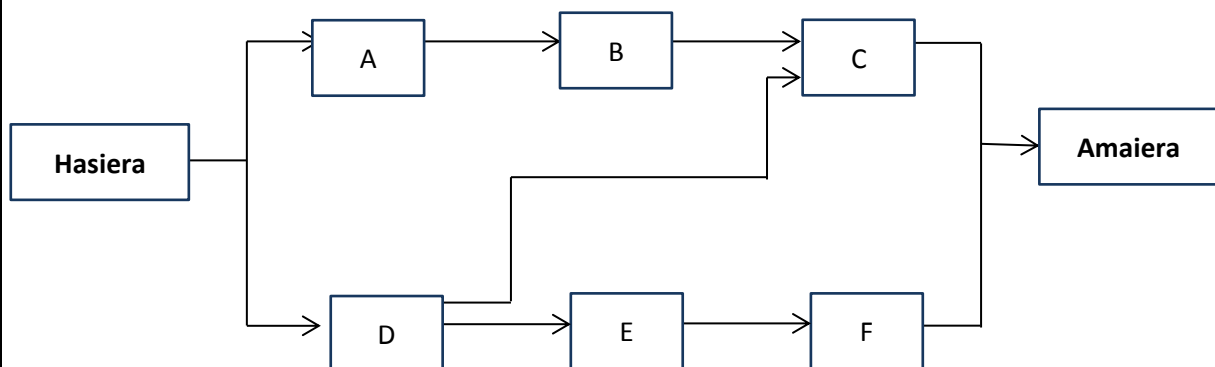

Jarrerak

- Egitasmoak gauzaten hasi aurretik bideragarritasuna aztertzen eta planifikatzen du.
- Egitasmoak planifikatzerakoan eta gauzatzekoan dituen ahalmenak eta mugak kontuan hartzen ditu.

2.2.2.2. GANTT- DIAGRAMA

AZALPENA	
Definizioa	Beharra
Proiektu bat aurrera eramateko burutu behar diren zereginak eta zeregin horiek zein unetan burutu behar diren islatzen duen grafikoa da.	Planifikazio tresna honek edozein proiektu edo eginkizun burutzeko behar diren denbora eta baliabideak antolatzen laguntzen du.

PROZEDURAK ETA JARRERAK																																																																																																																																																																					
Prozeduraren urratsak																																																																																																																																																																					
Gantt-en diagrama burutzeko ondorengo urratsak jarrai daitezke:																																																																																																																																																																					
1	•Zereginak helburuaren arabera banatu.																																																																																																																																																																				
2	•Barren bidez egitekoak grafikoa irudikatu: bertikalean zereginak eta horizontalean denbora.																																																																																																																																																																				
3	•Egin beharreko lanak ordena egokian antolatu, lehentasunak ezarriz. (Zeregin zailak eta errazak bereizi).																																																																																																																																																																				
4	•Denboran mugatzen diren zereginak eta denboran zehar luzatzen direnak bereizi.																																																																																																																																																																				
5	•Proiektuaren etapa gatazkatsuak edo une kritikoak detektatu.																																																																																																																																																																				
Prozeduraren eskema/irudia																																																																																																																																																																					
<table border="1"> <thead> <tr> <th rowspan="2">Testu iruzkina egin eta entregatu</th> <th colspan="7">Ene 22</th> <th colspan="7">Ene 29</th> </tr> <tr> <th>D</th><th>L</th><th>M</th><th>M</th><th>J</th><th>V</th><th>S</th> <th>D</th><th>L</th><th>M</th><th>M</th><th>J</th><th>V</th><th>S</th> </tr> </thead> <tbody> <tr> <td>1 Testua lortu eta testuingurua aztertu</td> <td></td><td></td><td></td><td></td><td></td><td></td><td></td> <td></td><td></td><td></td><td></td><td></td><td></td><td></td> </tr> <tr> <td>2 Liburutegian Atxagaren Etiopia liburua aurkitu</td> <td></td><td></td><td></td><td></td><td></td><td></td><td></td> <td></td><td></td><td></td><td></td><td></td><td></td><td></td> </tr> <tr> <td>3 Interneten autoreari buruzko informazio lortu.</td> <td></td><td></td><td></td><td></td><td></td><td></td><td></td> <td></td><td></td><td></td><td></td><td></td><td></td><td></td> </tr> <tr> <td>4 Zalantzak apuntatu eta irakasleari galdetu</td> <td></td><td></td><td></td><td></td><td></td><td></td><td></td> <td></td><td></td><td></td><td></td><td></td><td></td><td></td> </tr> <tr> <td>5 Testu iruzkina egin eta entregatu</td> <td></td><td></td><td></td><td></td><td></td><td></td><td></td> <td></td><td></td><td></td><td></td><td></td><td></td><td></td> </tr> <tr> <td>6 Iruzkina egiten hasi</td> <td></td><td></td><td></td><td></td><td></td><td></td><td></td> <td></td><td></td><td></td><td></td><td></td><td></td><td></td> </tr> <tr> <td>7 Iruzkina bukatu,erreparatu eta inprimatu.</td> <td></td><td></td><td></td><td></td><td></td><td></td><td></td> <td></td><td></td><td></td><td></td><td></td><td></td><td></td> </tr> <tr> <td>8 Karpeta batean sartu eta entregatu</td> <td></td><td></td><td></td><td></td><td></td><td></td><td></td> <td></td><td></td><td></td><td></td><td></td><td></td><td></td> </tr> <tr> <td>9</td> <td></td><td></td><td></td><td></td><td></td><td></td><td></td> <td></td><td></td><td></td><td></td><td></td><td></td><td></td> </tr> </tbody> </table>	Testu iruzkina egin eta entregatu	Ene 22							Ene 29							D	L	M	M	J	V	S	D	L	M	M	J	V	S	1 Testua lortu eta testuingurua aztertu															2 Liburutegian Atxagaren Etiopia liburua aurkitu															3 Interneten autoreari buruzko informazio lortu.															4 Zalantzak apuntatu eta irakasleari galdetu															5 Testu iruzkina egin eta entregatu															6 Iruzkina egiten hasi															7 Iruzkina bukatu,erreparatu eta inprimatu.															8 Karpeta batean sartu eta entregatu															9															
Testu iruzkina egin eta entregatu		Ene 22							Ene 29																																																																																																																																																												
	D	L	M	M	J	V	S	D	L	M	M	J	V	S																																																																																																																																																							
1 Testua lortu eta testuingurua aztertu																																																																																																																																																																					
2 Liburutegian Atxagaren Etiopia liburua aurkitu																																																																																																																																																																					
3 Interneten autoreari buruzko informazio lortu.																																																																																																																																																																					
4 Zalantzak apuntatu eta irakasleari galdetu																																																																																																																																																																					
5 Testu iruzkina egin eta entregatu																																																																																																																																																																					
6 Iruzkina egiten hasi																																																																																																																																																																					
7 Iruzkina bukatu,erreparatu eta inprimatu.																																																																																																																																																																					
8 Karpeta batean sartu eta entregatu																																																																																																																																																																					
9																																																																																																																																																																					
Jarrerak																																																																																																																																																																					
<ul style="list-style-type: none"> Egitasmoak gauzatzen hasi aurretik bideragarritasuna aztertzen eta planifikatzen du. Egitasmoak planifikatzerakoan eta gauzatzerakoan dituen ahalmenak eta mugak kontuan hartzen ditu. 																																																																																																																																																																					

2.2.2.3. LANEN ETA ARDUREN BANAKETA-TAULA

AZALPENA	
Definizioa	Beharra
Proiektu batean funtzio (nork egingo duen zer) eta arduren (nor den egindakoaren erantzule) esleipena egiteko erabiltzen den matrizea edo taula da. Funtzio eta ardura hauek denboraren poderioz aldagarriak suerta daitezke eta proiekturen barruan dauden pertsonen artean truka daitezke.	Lan banaketarako tresna honek proiektu baten eginbeharrak hauen arduradunei era egokian banatu zaizkiela ziurtatzeko balio du. Egitasmo batean lan-talde desberdinak parte hartzen dutenean

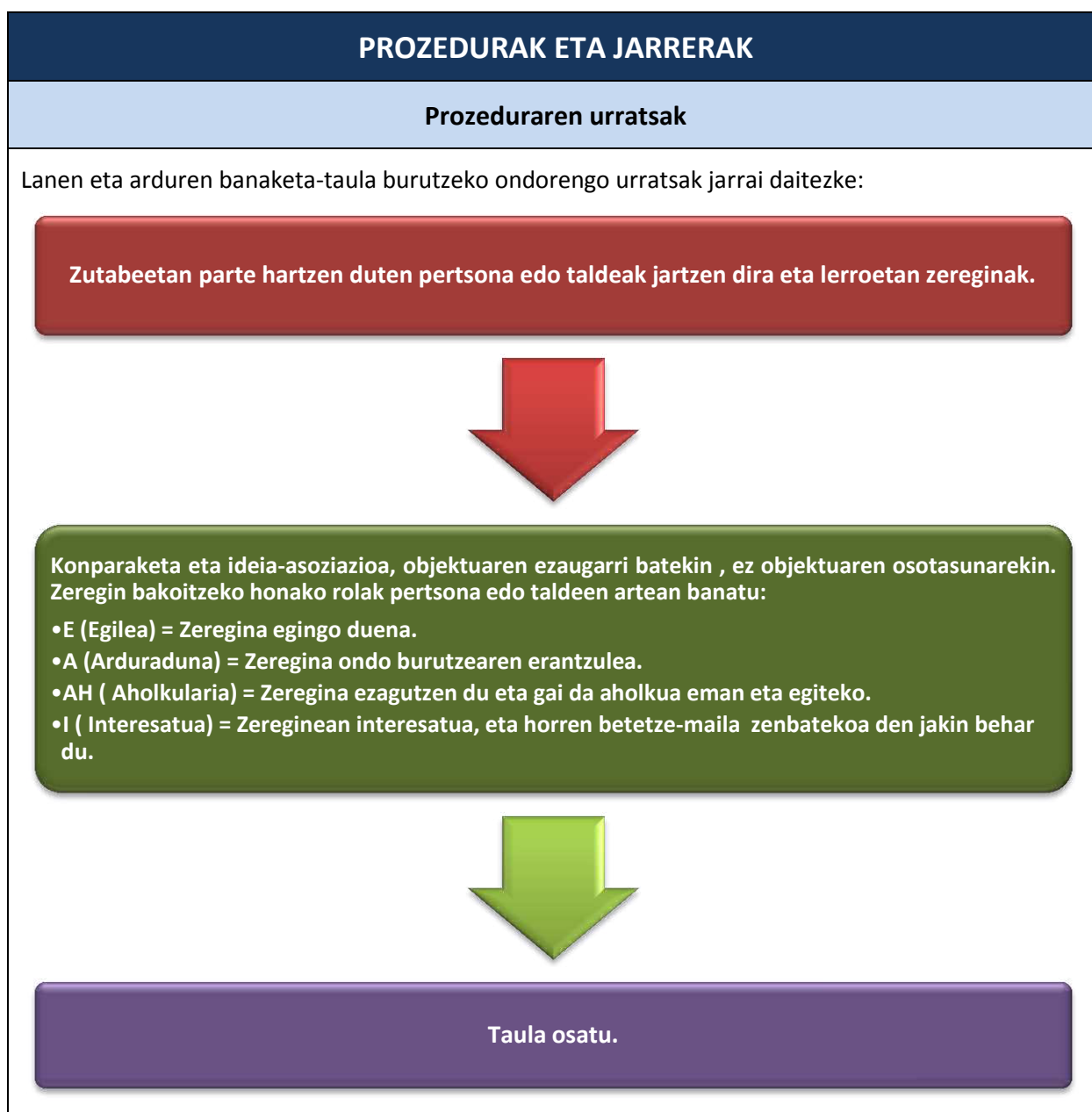

Prozeduraren eskema/irudia

Zeregina \ Pertsona	Miren	Iñaki	Leire	Joseba	Ane	Igor
1. zeregina	E	A		AH		I
2. zeregina	AH	I	EA			
3. zeregina						

Jarrerak

- Egitasmoak gauzatzen hasi aurretik bideragarritasuna aztertzen eta planifikatzen du.
- Egitasmoak planifikatzerakoan eta gauzatzerakoan dituen ahalmenak eta mugak kontuan hartzen ditu.

2.2.2.4. AURREKONTUA

AZALPENA	
Definizioa	Beharra
Proiektu edo egitasmo bat burutzeak baliabide ekonomikoak erabiltzea eska dezake. Egitasmoak aurrera eraman ahal izateko kontuan hartu beharreko gastuak eta horiei aurre egiteko eskuratu beharreko sarrerak biltzen dituen erregistro-dokumentua da.	Egitasmo batek eska ditzakeen baliabide ekonomikoak aurreikusteko eta era eraginkorrean planifikatu eta kudeatzeko balio du.

PROZEDURAK ETA JARRERAK	
Prozeduraren urratsak	
Aurrekontu bat egiteko garaian honako urratsak jarraitu daitezke:	
1	•Gastuen kalkulua egin, atalkako gastua eta orokorra bereiziz.
2	•Diru-sarrerak kalkulatu eta gastuaren kalkuluekin alderatu.
3	•Proiektuaren bideragarritasun ekonomikoa baloratu.
4	•Gastua diru-sarrera erabilgarriei doitu, murriztu beharreko gastuetan lehentasunak ezarriz.
5	•Kanpo-finantzaketarako iturriak biltzeko aukera baloratu.

Prozeduraren eskema/irudia

Gastuak		
	Aurreikusiak	Egiazkoak
Tokia		
Aretoen prezioa		
Pertsonala		
Ekipoa		
Mahai eta aulkiak		
Guztira		
Dekorazioa		
Loreak		
Argizatzea		
Puztukiak		
Papera		
Bestelakoak		
Guztira		
Publizitatea		
Ekipo grafikoa		
Kopisteria		
Prentsa-oharrak		
Guztira		

Bestelakoak		
Telefonoa		
Garraioa		
Papeleria		
Fax zerbitzua		
Guztira		

Diru-sarrerak	
Aurreikusiak	Egiazkoak

Azken emaitzak		
	Aurreikusiak	Egiazkoak
Bestelakoak		
Sarrerak guztira		
Gastuak guztira		

Jarrerak		
<ul style="list-style-type: none"> • Egitasmoak gauzatzen hasi aurretik bideragarritasuna aztertzen eta planifikatzen du. • Egitasmoak planifikatzerakoan eta gauzatzerakoan dituen ahalmenak eta mugak kontuan hartzen ditu. • Eskura dituen baliabideak egoki kudeatzen ditu. 		

2.2.2.5. IDEOMETROA

AZALPENA	
Definizioa	Beharra
Egitasmoaren bideragarritasuna neurtzeko tresna da, egitasmoak arrakastatsu izateko dituen aukerak neurtzen dituena.	Egiteko zailak, errazak eta bideraezinak identifikatzeko balio du. Ideien bideragarritasuna identifikatzeak ez du esanahi egiteko bideraezin bat baztertu behar denik. Sarritan ideia gauza daiteke, planteamendu berriak eginez.

PROZEDURAK ETA JARRERAK									
Prozeduraren urratsak									
Ideometroa burutzeko ondorengo urratsak jarrai daitezke:									
1	•Egitekoen zerrenda osatu.								
2	•Horien bideragarritasun irizpideak finkatu: errazak, zailak eta bideraezinak.								
3	•Taula osatu.								
Prozeduraren eskema/irudia									
<table border="1"> <thead> <tr> <th>EGITEKOEN ZERRENDA</th> <th>ERRAZAK</th> <th>ZAILAK</th> <th>EZINEZKOAK</th> </tr> </thead> <tbody> <tr> <td></td> <td></td> <td></td> <td></td> </tr> </tbody> </table>		EGITEKOEN ZERRENDA	ERRAZAK	ZAILAK	EZINEZKOAK				
EGITEKOEN ZERRENDA	ERRAZAK	ZAILAK	EZINEZKOAK						
Jarrerak									
<ul style="list-style-type: none"> Egitasmoak gauzatzen hasi aurretik bideragarritasuna aztertzen eta planifikatzen du. 									

2.2.2.6. JARRAIPEN-ZERREDA (CHECK-LIST)

AZALPENA	
Definizioa	Beharra
Aurretiaz planifikatutako ekintzak nola edo zenbateraino bete diren egiaztatzeko balio duen datu bilketa da jarraipen zerrenda edo "check-list" delakoa.	Egitasmoari jarraipena eta kontrola egiteko balio duen tresna da, egin beharreko doikuntzak erabakitzeko informazio argi eta egituratua eman dezakeena.

PROZEDURAK ETA JARRERAK	
Prozeduraren urratsak	
Jarraipen-zerrenda egiteko oinarrizko urratsak hauek lirateke:	
1	• Planifikatutako ekintzak zerrendatu.
2	• Ekintzak behatu eta desbideraketak erregistratu.
3	• Lorturiko informazioa aztertu eta jarraipen-zerrenda osatuko duten item-ak aukeratu.
4	• Jarraipen-zerrendaren taula osatu.
5	• Egin beharreko doiketak identifikatu eta hartu beharreko neurri zuzentzaileak proposatu.

Prozeduraren eskema/irudia



AZTERTU BEHARREKOAK	BETE DA	EZ DA BETE	OHARRAK
1.			
2.			
3.			
4.			
5.			
6.			
7.			

Jarrerak

- Planifikatutako ekintzak gauzatzen saiatzen da, horien jarraipena egiten du eta, hala badagokio, neurri zuzentzaileak hartzen ditu.

2.2.2.7. EBALUAZIO-TAULA

AZALPENA	
Definizioa	Beharra
<p>Edozein zeregin edo egitasmo burutzean, egindako lanen inguruan informazioa eta iritzia jasotzeko osaturiko ebaluazio-tresnak dira. Ebaluazio-taula desberdinak erabil daitezke: bakoitzak bere lana ebaluatzeko taulak (autoebaluazioa); balorazio gurutzatuak egiteko (heteroebaluazioa, batak bestearena ebaluatzen du); taldekako lanak baloratzeko taulak; hartzaileek egindako balorazioak jasotzeko taulak; proiektuaren faseen balioespen-taulak ...</p>	<p>Balorazio edo ebaluazio-talei esker egitasmoaren alde sendo edo positiboak eta ahul edo negatiboak bistara daitezke. Hori hobekuntza-proposamenak egiteko garaian oso lagungarria da.</p>

PROZEDURAK ETA JARRERAK	
Prozeduraren urratsak	
<p>Ebaluazio-taulak burutzeko ondorengo urratsak jarrai daitezke:</p>	
 <p>1</p>	<ul style="list-style-type: none"> Ebaluaziorako erabiliko diren irizpideak erabaki.
 <p>2</p>	<ul style="list-style-type: none"> Ebaluazioarako eskala egokia diseinatu, zereginen betetze-maila desberdinak zehaztuko dituen. Eskalan zehazturiko betetze-maila horien ezaugarriak argi definitu.

Prozeduraren eskema/irudia				
Internet erabiliz bilaketa-lan egokia egiteko ebaluazio-taula				
Ebaluazio irizpideak/Betetze-mailak	Nahikoa	Ongi	Oso Ongi	Bikain
Interneten erabilera	Iradokitako estekak erabiltzeko edo webgune batean nabigatzeko laguntza behar du	Webean erraz nabigatzen du eta tarteka iradokitako estekak erabiltzen ditu	Iradokitako estekak erabiltzeko gai da eta laguntzarik gabe webgunean nabigatzen daki.	Iradokitako estekak oso ongi erabiltzen ditu eta Interneten erraztasun handiz nabigatzen daki.
Txostena/Laburpena	Txostenak eskatutako informazioa du baina irakurtzen zaila da.	Txostenak informazio gehiena biltzen du eta ulertzen zaila da.	Txostenak eskatutako informazioa biltzen du eta ulergarria da.	Laburpena oso egokia da eta eskatutako informazioa biltzen du.
Informazio kantitatea	Gai bat edo gehiago tratatu gabe daude.	Gai guztiak tratatu dira eta galdera gehienak erantzun ditu (esaldi batekin)	Gai guztiak tratatu dira eta galdera gehienak erantzun ditu (bi esaldirekin)	Gai guztiak tratatu dira eta galdera gehienak erantzun ditu (hiru esaldi edo gehiagorekin)
Informazioaren kalitatea	Informazioak ez du zerikusi handirik eskatutakoarekin.	Informazioak gai nagusiarekin zerikusia du baina ez dago adibiderik.	Informazioak gai nagusiarekin zerikusia du eta adibide batez osatua dator.	Informazioak gai nagusiarekin zerikusia du eta adibide batzuek osatua dator

Emaitzen ebaluazioan jasotako ideiak eta iradokizunak izango dira hobekuntza-plana egiteko abiapuntua. Hobetzeko aukerak aztertu ondoren, hobetzeko erabakiak hartuko dira. Azkenik, plana osatzeko, ardurak eta epeak ere zehaztu beharko dira.

HOBEKUNTZA PLANA			
HOBETZEKO AUKERA	HOBETZEKO ERABAKIA	ARDURADUNA/K	EPEA

Jarrerak

- Planifikatutako ekintzak gauzatzen saiatzen da, horien jarraipena egiten du eta, hala badagokio, neurri zuzentzaileak hartzen ditu.

2.2.2.8. PORTFOLIOA

AZALPENA	
Definizioa	Beharra
<p>Portfolioa gizabanako batek, bakarka edo taldean, planifikatzen eta garatzen dituen jardueri eta lorturiko helburuei buruz informazioa biltzen duen karpeta fisiko edo digitala izateaz gain, ebaluazio-tresna aberatsa ere bada. Irakaskuntzaren ikuspegi eraikitzaile batetik, ikaslearen bilakaera akademikoaren eta hezkuntza-prozesuan gertaturiko urratsen inguruan hausnarketa egiteko, autoebaluazio eta erregulazioa sustatzeko eta ikaskuntza esanguratsuak eraikitzeko balio du.</p>	<p>Ikasleak tresna honekin bere ezagutzak eraikitzen ikasten du eta ebaluazioa eta hausnarketa egiteko ohiturak garatzen ditu. Bestalde, ikasteen eskuraturiko baliabideak beste egoeretara transferitzen ikasteko aukera eman diezaioke eta ikaskuntza prozesuaren autoerregulazioa egitera bultzatzen du.</p>

PROZEDURAK ETA JARRERAK
Prozeduraren urratsak
<p>Portfolioa sortzeko faseak honakoak izan daitezke:</p> <p>1. fasea: Testuinguraketa. (Ikasturte hasieran egiten da)</p> <ol style="list-style-type: none"> <u>Helburuak zehaztu</u>: Ikasleak, irakaslearen laguntzarekin, ikasturteko ikaskuntza-helburuak definitzen ditu eta, bien artean, portfolioa ebaluatzeko irizpideak adosten dituzte. <p>2. fasea: Portfolioa prozesu gisa sortu. (Ikasturtean zehar egiten da. Ikasleak egindako lanen ebidentziak jasotzea du helburu)</p> <ol style="list-style-type: none"> <u>Lanak biltegitatu</u>. Ikasleak portfolioan egindako lana sartzen duen erabakitzen du. Lan horrek aurreikusitako helburu baten lorpena suposatuko balu, sartuko beharko luke. <u>Hausnarketa egin</u>. Ikasleak biltegitatu duen lanari buruzko hausnarketa idazten du, lanaren produkzio-prozesuari buruzko alderdiak komentatuz, bai lorturiko emaitzei eta baita metodologia-kontuei ere erreparatzen diela. <u>Irakaslearen feedback-a jaso</u>. Irakasleak ebaluazio modukoa egiten du ikasleak egindako lana eta horren inguruko hausnarketari buruz. Ebaluazio horren helburua ez da zenbakizko kalifikazio bat lortzea, ikasleari egindako lanaren baliagarritasunari buruzko iruzkin lagungarria eskaintzea baizik.

3. fasea: Portfolioa produktu gisa sortu. (Ebaluazio garaitik gertu izaten da, normalean ikasturte-amaiera aldera. Ikasleak lorturiko ezagutza eta ikasitako trebetasunak hobeto erakusten dituzten ebidentziak jasotzea du helburu, ikasturte hasieran markaturiko helburuak abiapuntutzat hartuz.)

5. Ebidentziak hautatu. Ikasleak helburuen lorpena edo ikaskuntzaren garapena hobeto azaltzen duten ebidentziak hautatzen ditu.
6. Atzera begiratu eta hausnarketa egin. Ikasleak, atzera begiratzuz, osotasunean egindako ikaskuntza-prozesuari buruzko hausnarketa idazten du. Honekin bere garapenaren jakitun egiten da eta alde sendo eta ahulak ezagutzen ditu. Hausnarketa honek ikaskuntza-prozesuan emaitzak hobetzeko estrategiak planifikatzea erraztu diezaioke.
7. Ebaluazioa jaso. Irakasleak ikasleak sortu dituen ebidentzien inguruko ebaluazioa egiten du, ebidentziak eta hausnarketa orokorra kontuan hartuz (zenbakizko kalifikazioa jar dezake). Honekin batera ikasleak ikaskuntza prozesuan kontuan hartu ez dituen alderdi esanguratsuen inguruko iruzkinak egin ditzake irakasleak.
8. Aurrera begira hausnarketa egin. Ikasleak, egindako hausnarketa orokorra eta irakaslearen aldetik jasoriko iruzkinak kontuan hartuz, aurrera begira ikaskuntza-prozesuan egin beharreko buruzko hausnarketa idazten du. Hurrengo ikasturterako bere buruari jarri beharreko helburuen inguruko hausnarketa da, batik bat.

4. fasea: Portfolioaren aurkezpena. (Portfolioa bukatzean egiten da, nahiz eta ikasturte osoan zehar ere egin daitekeen)

9. Hartzaileei aurkeztu. Ikasleak portfolioaren zer zati publiko egin nahi dituen erabakitzen du eta zein zatitan hartzaileei iruzkinak egiteko aukera uzten dien.

Prozeduraren eskema/irudia

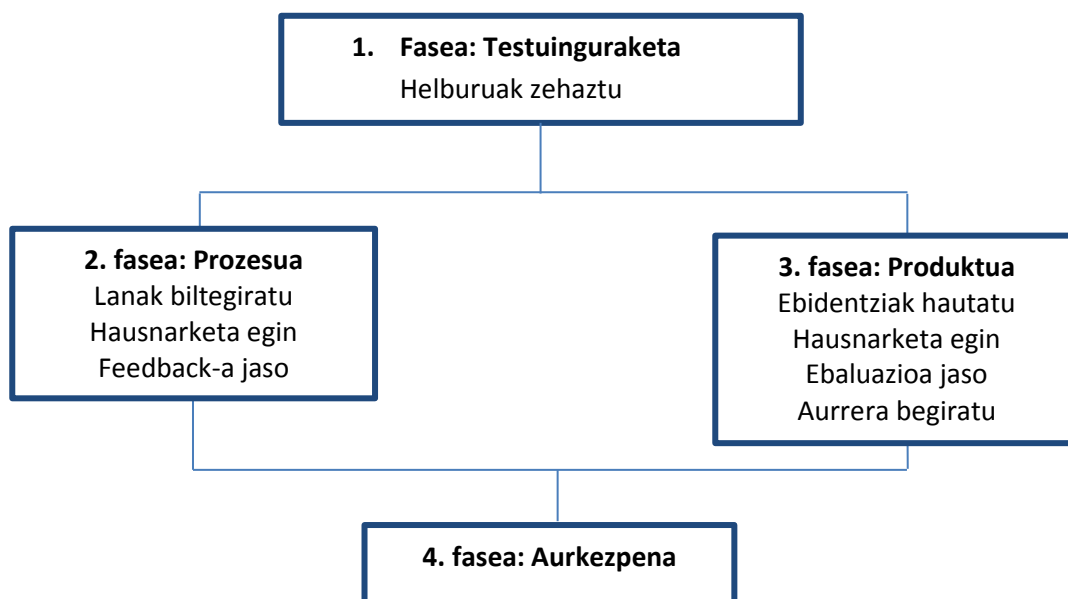

Jarrerak

- Gauzak ondo egiteko etengabe hobetzeko grina erakusten du eta barruan duen guztia jokoan jartzen du.
- Inork behartu gabe inizatibak hartzen ditu.
- Betebeharrak eta taldean hartutako erabakiak arduraz betetzen ditu.
- Egitasmoak gauzatzen hasi aurretik bideragarritasuna aztertzen eta planifikatzen du.
- Egitasmoak planifikatzerakoan eta gauzatzerakoan dituen ahalmenak eta mugak kontuan hartzen ditu.
- Planifikatutako ekintzak gauzatzen saiatzen da, horien jarraipena egiten du eta, hala badagokio, neurri zuzentzaileak hartzen ditu.
- Aldakorrak diren egoeretan malgutasunez egokitzen da.
- Eskura dituen baliabideak egoki kudeatzen ditu.
- Oztopoen eta uste gabeko eragozpenen aurrean soseguz eta iraunkortasunez etsipenik gabe jokatzeko du.

KOMUNIKAZIO-ADIERAZPENA

Digitala/Multimedia

“ePortfolio digitala”

Ikaslearen ePortfolio digitala garatzeko aplikazio errazena **Google Sites-a** da, besteak beste, irakasleak **txantiloia** sortu eta eskuragarri jar diezaiekeelako ikasleei.

<https://sites.google.com/site/portfolionirea/>

2.2.3. EGITASMOAK ADIERAZTEKO PROZEDURAK

2.2.3.1. AHOZKO AURKEZPENAK

AZALPENA	
Definizioa	Beharra
Ahozko aurkezpena komunikatzeko teknika bat da, non pertsona batek edo talde batek beste bati gai baten edo egitasmo baten inguruko informazioa ematea duen helburu.	Egitasmoan jarraituriko bidea eta lorturiko emaitzak publiko egiteko balio du.

PROZEDURAK ETA JARRERAK	
Prozeduraren urratsak	
Ahozko aurkezpenaren prestaketak honako pausoak jarraitzea eskatzen du:	
1	•Gai edo egitasmoaren ezagutza sakona.
2	•Prestatu den materiala aurkezteko lagungarri izango den gidoi edo eskema osatu. Multimedia aurkezpenak erabiliz gero, horiek egoki prestatu.
3	•Ideiak argi eta modu sinplean azaldu.
4	•Aurkezpenaren entsegua(k) egin.

Aurkezpena gauzatzeko momentuan kontuan hartu beharreko zenbait aholku:

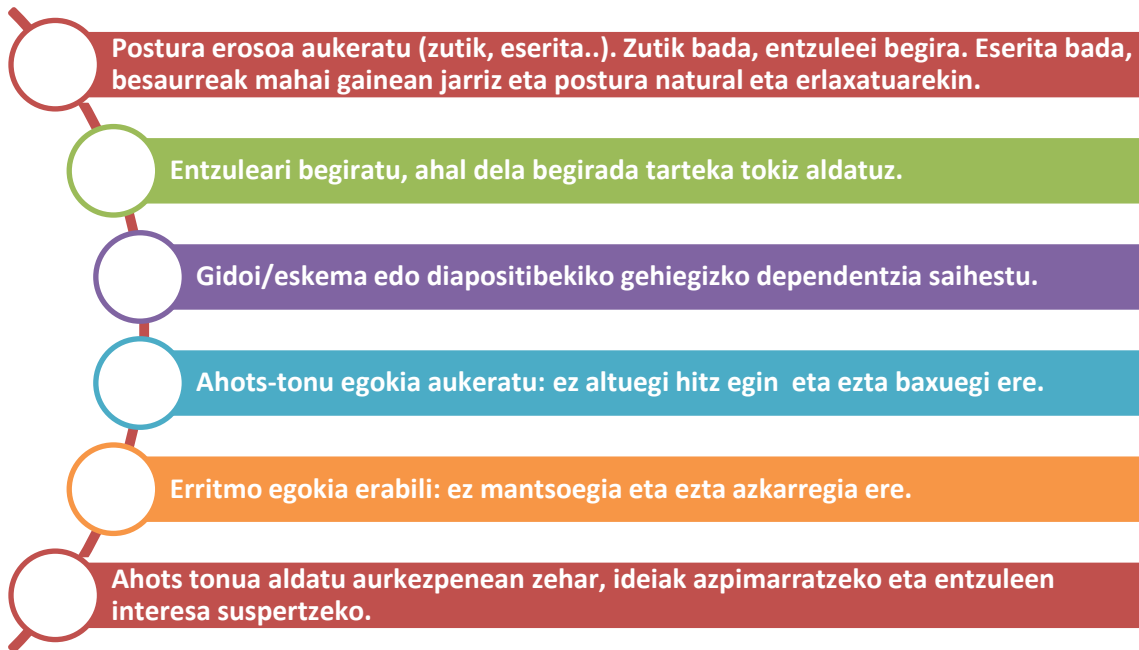

Diapositibaz lagunduriko aurkezpenak egiterakoan, diapositibak prestatzeko honako aholkuak jarraitzea komeni da:

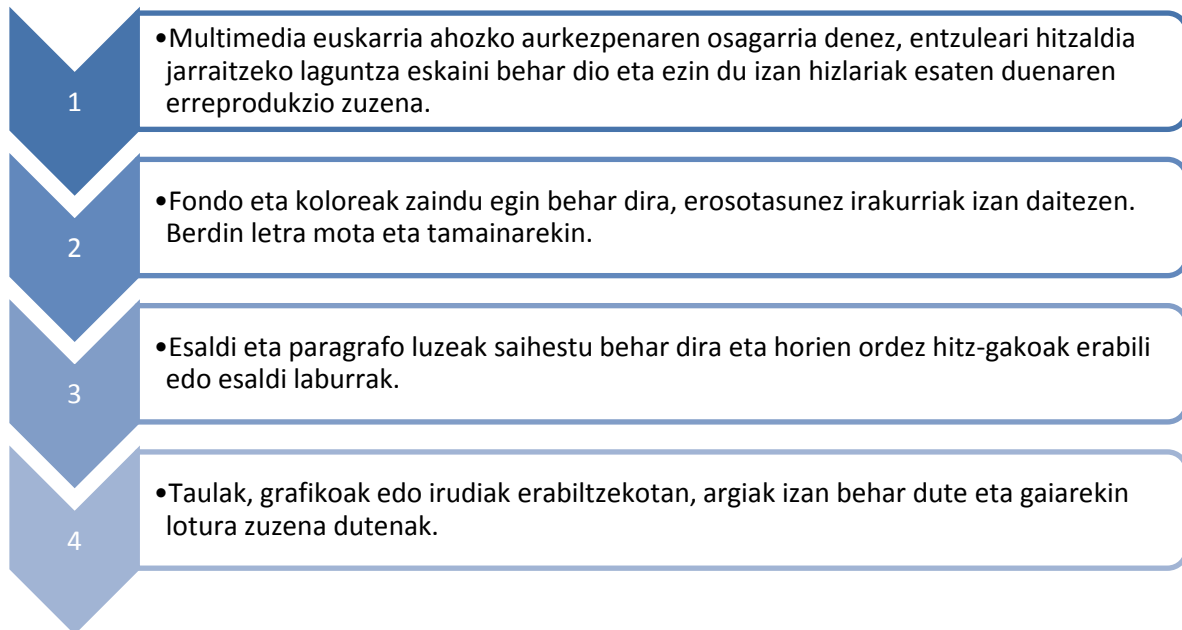

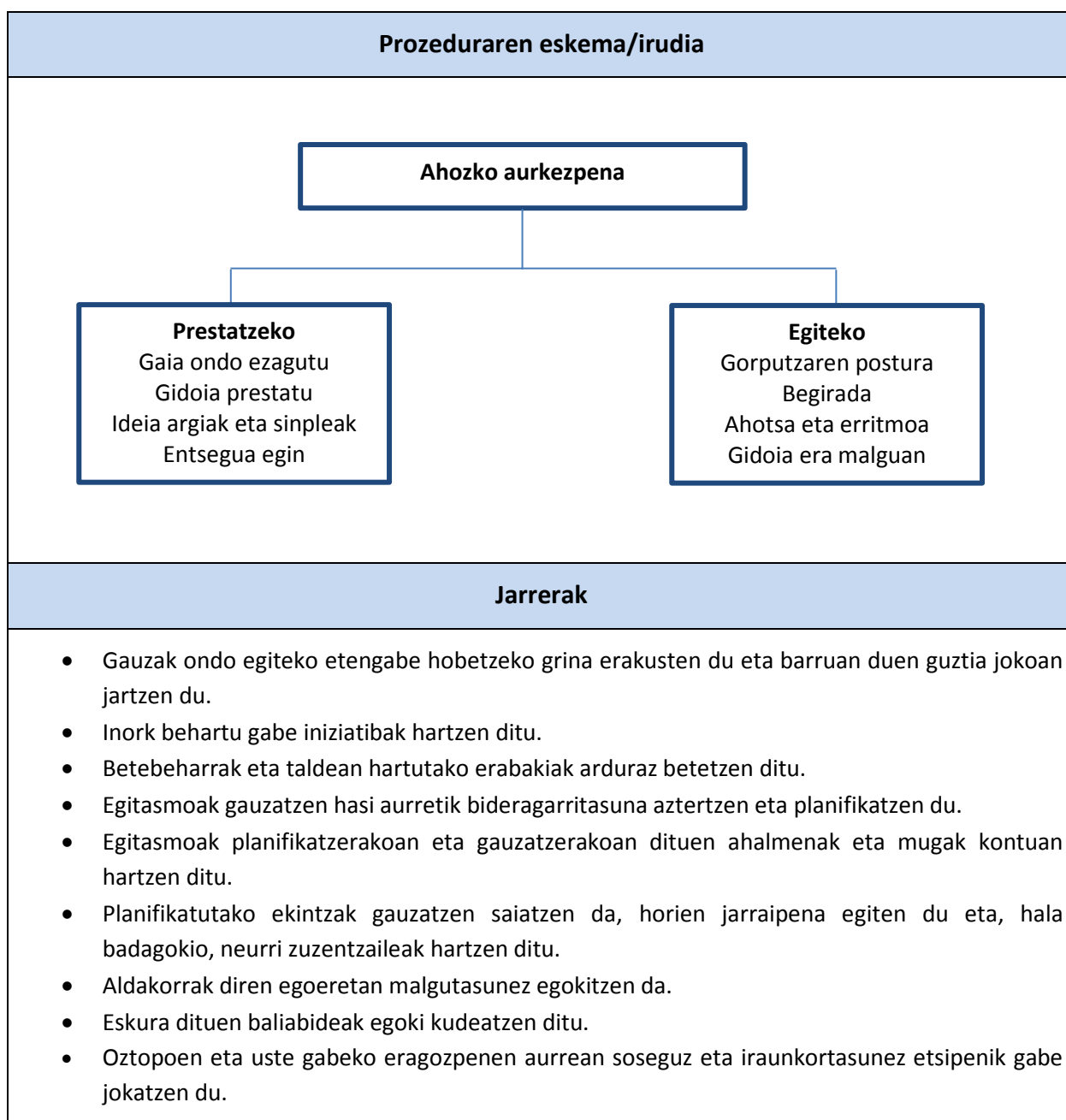

2.2.3.2. AURKEZPEN IDATZIAK

AZALPENA	
Definizioa	Beharra
Egitasmo baten nondik norakoak eta emaitzak ezagutarazteko egiten den dokumentu idatzia da. Proiektua gauzatzean eman diren urratsak argi azaltzea du helburu eta lorturiko emaitzen berri ematea ere bai.	Egitasmoan jarraituriko bidea eta lorturiko emaitzak publiko egiteko balio du.

PROZEDURAK ETA JARRERAK
Prozeduraren urratsak
<p>Egitasmoaren aurkezpen idatzia egiteko honako jarraibideak hartu behar dira kontuan:</p> <div style="background-color: #e6f2ff; padding: 10px; margin: 10px 0;"> <p>Lana modu egokian egituratu. Honako zatiak izatea aholkatzen da:</p> <ul style="list-style-type: none"> •Atarikoak: portada, aurkibidea eta hitzaurre edo laburpena. •Lanaren mamia: lanaren zergatia, helburu edo xedea adierazi eta azalduko duen sarrera eta defendatuko den planteamendu edo ikuskeraren azalpen garatua. Azkenik, ondorio edo lorturiko emaitzen laburbilduma. •Bibliografia eta eranskinak. Erreferentzia bibliografikoak egiteko arauak 1.3.2. puntuan aurki daitezke. </div> <div style="background-color: #e6f2ff; padding: 10px; margin: 10px 0;"> <p>Maketazioa eta alde teknikoak:</p> <ul style="list-style-type: none"> •Aurkibide argia •Letra-tipo soila eta bera lan osoan zehar erabili (Times New Roman, Arial, Calibri, Courier... edo antzekoak). Tamainari dagokionez, 11 edo 12koa aholkatzen da, irakurketa eroso izateko modukoa. •Testuaren eta irudien, grafikoen arteko lotura zaindu. •Maketazioa eta paragrafoen arteko espazioak zaindu. •Zuzenketak egin. •Orrialdeak zenbakitu ondoren, A4 tamainako orri zurietan inprimatu. </div>

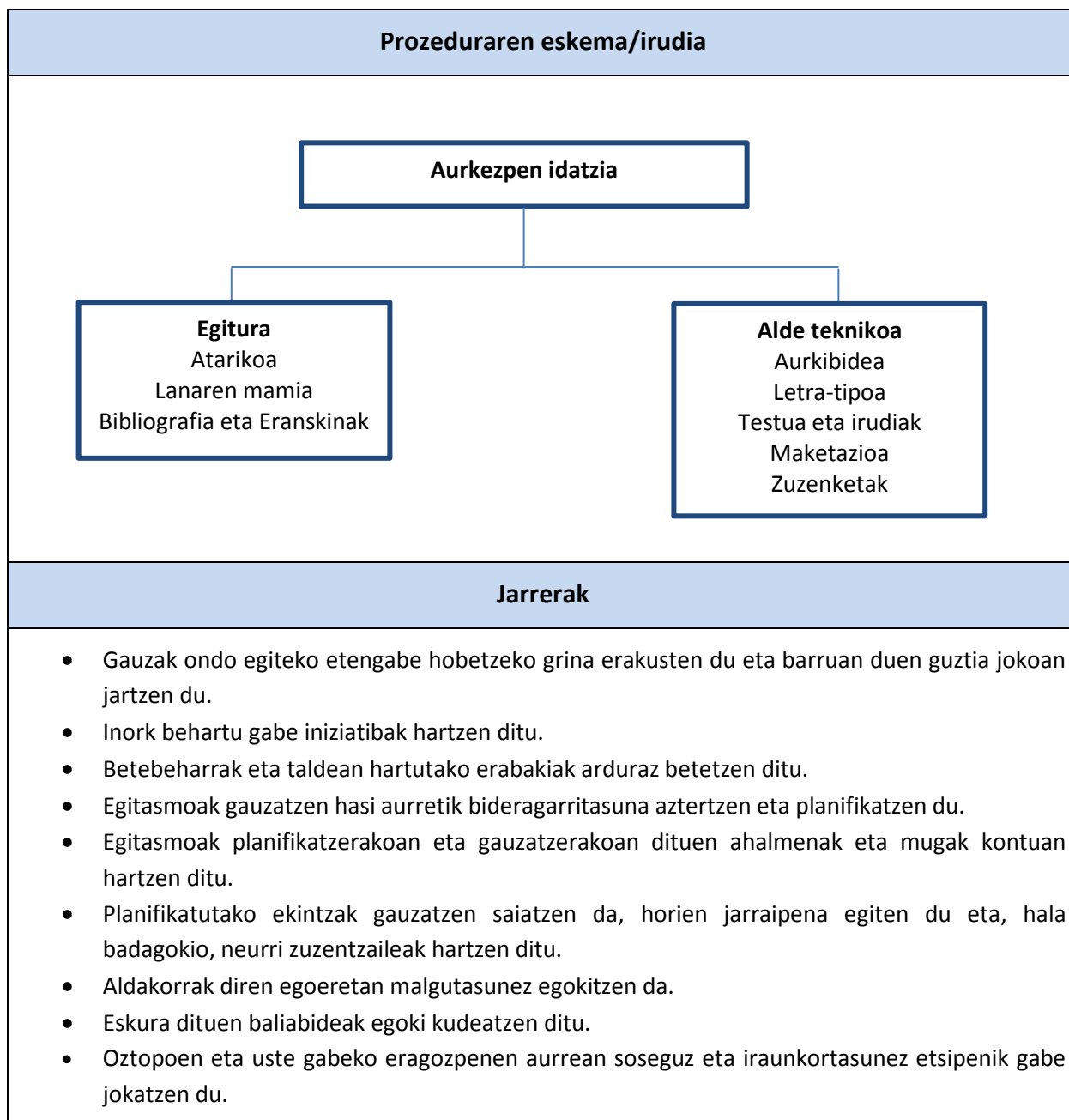

2.2.4. EBALUAZIO-IRIZPIDEAK ETA LORPEN-ADIERAZLEAK

2.2.4.1. IRAKASLEA

Irakasleak nekez lagundu diezaioke ikasleari egitasmoak gauzatzeko eta adierazteko prozedurak eta jarrerak eskuratzen, baldin eta aurretik irakasleak berak ez baditu eskuratu prozedura eta jarrera horiek.

Ondoren proposatzen diren ebaluazio-irizpideak, irakaslearen metakognizioa eta erregulazioa suspertzeko asmoz aurkezten dira. Hau da, aurkezten diren prozedurak eta jarrerak ikasleari irakasten laguntzeko gai den ala ez ohartu dadin, eta horren arabera, hutsuneak ikusten baditu, hobetzeko bideak har ditzan.

EBALUAZIO-IRIZPIDEAK		LORPEN-ADIERAZLEAK	
		BAI	EZ
1	Ikaslearen ekintzailtza lortzeko asmoarekin, egitasmoak gauzatzeko eta adierazteko prozedurak eta teknikak lantzen dituenean gelan, planifikazioari lehentasuna ematen dio.		
2	Ikaslearen ekintzailtza lortzeko asmoarekin, egitasmoak gauzatzeko eta adierazteko prozedurak eta teknikak lantzen dituenean gelan, planifikatutakoaren garapena bultzatzen du, behar beste doitze-lan eginda.		
3	Ikaslearen ekintzailtza lortzeko asmoarekin, egitasmoak gauzatzeko eta adierazteko prozedurak eta teknikak lantzen dituenean gelan, planifikatu eta garatu ondoren, ebaluazioa eta autoebaluazioa bultzatzen ditu; ondoren hobetzeko neurriak jasoz.		

2.4.4.2. IKASLEA

Proposatzen diren ebaluazio-irizpideak eta lorpen-adierazleak (oinarrizkoa, tartekoa, aurreratua) baliagarriak dira Oinarrizko Hezkuntzako eta Batxilergoko maila desberdinetako ikasleentzat, baina irizpide eta lorpen-adierazle horiek aplikatzeko erabiliko diren proben atazak, ikasmaila bakoitzeko ikasleen ezaugarrietara egokitu beharko dira.

EBALUAZIO-IRIZPIDEAK		LORPEN-ADIERAZLEAK			
		Oinarrizkoa	Tartekoa	Aurreratua	
1	Egitasmoak planifikatzeko, garatzeko eta ebaluatzeko lagungarriak diren prozedurak eta teknikak erabiltzea.	Planifikazioa	Egitasmoaren helburua, ekintzak eta horiek bideratzeko behar diren bitarteko guztiak ondo planifikatzeko zailtasunak ditu eta laguntza handia behar du.	Egitasmoaren helburua, ekintzak eta horiek bideratzeko behar diren bitarteko guztiak ondo planifikatzeko laguntza pixka bat behar du.	Egitasmoaren helburua, ekintzak eta horiek bideratzeko behar diren bitarteko guztiak era autonomoan ondo planifikatzen ditu.
		Garapena	Aurreikusitako planifikazioaren betetze-mailaren jarraipena eta, hala badagokio, egokitzapena eta doikuntza egiteko zailtasunak ditu eta laguntza handia behar du.	Aurreikusitako planifikazioaren betetze-mailaren jarraipena eta, hala badagokio, egokitzapena eta doikuntza egiten ditu laguntza pixka batekin.	Aurreikusitako planifikazioaren betetze-mailaren jarraipena eta, hala badagokio, egokitzapena eta doikuntza era autonomoan egiten ditu.
		Ebaluazioa	Aurreikusitako helburuen lorpen-maila ebaluatzeko eta alde positiboak eta negatiboak identifikatzeko zailtasunak ditu eta laguntza handia behar du.	Aurreikusitako helburuen lorpen-maila ebaluatzeko eta alde positiboak eta negatiboak identifikatzen ditu laguntza pixka batekin.	Aurreikusitako helburuen lorpen-maila ebaluatzeko eta alde positiboak eta negatiboak era autonomoan identifikatzen ditu.

		JARRERAK	<ul style="list-style-type: none"> • Gauzak ondo egiteko etengabe hobetzeko grina erakusten du eta barruan duen guztia jokoan jartzen du. • Inork behartu gabe inizatibak hartzen ditu. • Bete beharrak eta taldean hartutakoak erabakiak arduraz betetzen ditu. • Egitasmoak gauzatzen hasi aurretik bideragarritasuna aztertzen eta planifikatzen du. • Egitasmoak planifikatzerakoan eta gauzatzerakoan dituen ahalmenak eta mugak kontuan hartzen ditu. • Planifikatutako ekintzak gauzatzen saiatzen da, horien jarraipena egiten du eta, hala badagokio, neurri zuzentzaileak hartzen ditu.
--	--	-----------------	---

EBALUAZIO-IRIZPIDEAK		LORPEN-ADIERAZLEAK			
		Oinarrizkoa	Tartekoa	Aurreratua	
2	Egitasmoak eta ekintzak azaltzeko ahozko eta idatzizko aurkezpenak egitea, hitzeko, hitzik gabeko eta baliabide digitalak integratuz.	Ahozko aurkezpenak	Ahozko aurkezpena planifikatu eta gauzatzeko zailtasunak ditu. Ideia nagusiak transmititzeko, laguntza handia behar du. Gorputza eta ahotsa behar bezala erabiltzeari ez dio erreparatzen.	Ahozko aurkezpena planifikatu eta gauzatzen du, ideia nagusiak transmitituz, laguntza pixka batekin. Gorputza eta ahotsa erabiltzen saiatzen da entzuleen interesa piztu eta mantentzeko.	Ahozko aurkezpena ongi planifikatu eta gauzatzen du, ideia nagusiak transmitituz. Gorputza eta ahotsa erabiltzen ditu entzuleen interesa piztu eta mantentzeko.
		Idatzizko aurkezpenak	Aurkezpen idatzia taxutu eta gauzatzeko laguntza handia behar du. Aurkezpenaren alde teknikoak zaintzeko zailtasunak ditu (aurkibidea, izenburuak, maketazioa...).	Aurkezpen idatzia taxutu eta gauzatzeko laguntza pixka bat behar du. Aurkezpenaren alde teknikoak zaintzen ditu (aurkibidea, izenburuak, maketazioa...).	Aurkezpen idatzia ongi taxutu eta gauzatzen du, ideiak modu egokian antolatuta. Aurkezpenaren alde teknikoak zaintzen ditu (aurkibidea, izenburuak, maketazioa...).

		Baliabide digitalak	Ahozko eta idatzizko aurkezpenak egiten dituenan, baliabide digitalak eta multimediak egoki erabiltzeko zailtasunak ditu eta laguntza handia behar du.	Ahozko eta idatzizko aurkezpenak egiten dituenan, baliabide digitalak eta multimediak egoki erabiltzeko laguntza pixka bat behar du.	Ahozko eta idatzizko aurkezpenak egiten dituenan, baliabide digitalak eta multimediak era autonomoan eta egokian erabiltzen ditu.
		JARRERAK	<ul style="list-style-type: none"> • Gauzak ondo egiteko etengabe hobetzeko grina erakusten du eta barruan duen guztia jokoan jartzen du. • Egitasmoen ahozko eta idatzizko aurkezpenak ondo prestatzen ditu. • Irakurleen eta entzuleen ezaugarrietara bere mezua egokitzen saiatzen da. 		

EBALUAZIO-IRIZPIDEAK		LORPEN-ADIERAZLEAK			
		Oinarrizkoa	Tartekoa	Aurreratua	
3	Egitasmoak gauzatzeko eta adierazteko erabiltzen dituen prozeduren eta jarreraren metakognizioa eta erregulazio egitea.	Egitasmoak gauzatzeko	Egitasmoaren planifikazio, garapen eta ebaluazioaren jarraipena egiteko, alde positiboen eta negatiboen kontzientzia hartzeko, eta behar diren egokitzapenak eta doikuntzak egiteko zailtasunak ditu eta laguntza handia behar du.	Egitasmoaren planifikazio, garapen eta ebaluazioaren jarraipena egiten du, eta alde positiboen eta negatiboen kontzientzia hartzeko eta behar diren egokitzapenak eta doikuntzak egiteko laguntza pixka bat behar du.	Egitasmoaren planifikazio, garapen eta ebaluazioaren jarraipena egiten du, eta alde positiboen eta negatiboen kontzientzia hartu ondoren, behar diren egokitzapenak eta doikuntzak era autonomoan egiten ditu.
		Egitasmoak adierazteko	Egitasmoen aurkezpenetan adierazpenaren	Egitasmoen aurkezpenetan, adierazpenaren	Egitasmoen aurkezpenetan, adierazpenaren

		(hitzezkoa, hitzik gabekoa eta digitala) alde positiboen eta negatiboen kontzientzia hartzeko eta behar diren egokitzapenak eta doikuntzak egiteko zailtasunak ditu eta laguntza handia behar du.	(hitzezkoa, hitzik gabekoa eta digitala) alde positiboen eta negatiboen kontzientzia du, eta behar diren egokitzapenak eta doikuntzak egiteko laguntza pixka bat behar du.	(hitzezkoa, hitzik gabekoa eta digitala) alde positiboen eta negatiboen kontzientzia hartu ondoren, behar diren egokitzapenak eta doikuntzak era autonomoan egiten ditu.
	JARRERAK	<ul style="list-style-type: none"> • Egitasmoak gauzaterakoan jarraitzen duen prozesuei buruz distantzia hartu eta hausnartzeko joera du. • Huts egiten duenean saiatzen da gauzak zuzentzen. 		

BIBLIOGRAFIA/WEBGRAFIA

BIBLIOGRAFIA:

- ANDER-EGG, E. (2007): *Introducción a la planificación estratégica*. Lumen Humanitas, México.
- COMUNIDAD EUROPEA (2004): *Desarrollar el impulso de las actividades y capacidades empresariales en la Educación Primaria y Secundaria*. Informe final del grupo de expertos. DG Empresa e Industria. Bruselas.
- COMUNIDAD EUROPEA (2009): *Proyecto de procedimiento Best: El espíritu empresarial en la Educación y Formación Profesionales*. Informe final del grupo de expertos. Bruselas.
- COVEY, S. (2010): *7 hábitos de las personas altamente efectivas*. Paidós, Barcelona.
- GARAGORRI, X. (2009): “¿Espíritu emprendedor o empresarial?”. *Aula de Innovación Educativa nº182*, Graó, Barcelona.
- GARAGORRI, X. (2009): “Orientaciones para desarrollar la iniciativa y espíritu emprendedor”. *Aula de Innovación Educativa nº182*, Graó, Barcelona.
- GOLEMAN, D. (2013): *Liderazgo*. S.A. Ediciones B, Barcelona.
- IZTUETA, M. (2009): “Procedimientos para planificar y gestionar el proceso emprendedor”. *Aula nº182*, Graó, Barcelona.
- MOKOROA, J.M. (1998): *Ortik eta emendik. Herri euskarako esamolde bilduma*. Labayru-IVAP, Bilbo-Oñati. (<http://www.hiru.eus/otros-diccionarios>)
- OPE/SATORI (2010): *Hasi eta Hazi. Kultura ekintzailearen sustapena. Bigarren Hezkuntza*. Gipuzkoako Foru Aldundia, Donostia.
- ORMAZABAL, J. (1981): *Esaera zaharrak eta txiste berriak*. Elkar, Donostia
- PMI (1998): *Guía de los fundamentos de la Dirección de Proyectos*. AEIPRO, Zaragoza (A Guide to the Project Management Body of Knowledge, Project Management Institute Standards Committee, 1996)
- SAIOLAN (2006): “Egiten eta ekiten ikasi”. *Derrigorrezko eskolaldirako Euskal Curriculum*. HUIS, Ikastolen Elkartea, Kristau Eskola, Sortzen-Ikasbatuaz, Donostia.
- SANZ DE ACEDO, M.L.; SANZ DE ACEDO, M. T. (2007): *Creatividad individual y grupal en Educación*. Ediciones Internacionales Universitarias, Madrid.
- TELLERIA, A. (2003): *Berbeta berua*. Badihardugu Euskera Alkartia, Eibar.

WEBGRAFIA:

- Atsotitzak: https://eu.wikiquote.org/wiki/Euskal_atsotitzak
- Portfolioa: <http://www.intangiblecapital.org/index.php/ic/article/viewFile/211/144>
- Intza proiektua: Euskal lokuzioak sarean. <http://intza.armiarma.eus/>
- Armiarma. Literaturaren sarean. <http://armiarma.eus/>

3. ELKARREKIN BIZIKIDETZAN IKASTEN ETA BIZITZEN IKASI

SARRERA

Elkarrekin ikastea eta bizitzea, eta bizikidetzan ikastea eta bizitzea ez dira gauza bera. Elkarrekin ikasi eta bizi daiteke bizikidetzarik gabe eta elkarri bizkar emanda. Bizikidetzak, aldiz, elkarbizitzari lotura afektiboa eransten dio.

Elkarrekin bizitzen ikastea eta bizikidetzan bizitzen ikastea zer den era askotara uler daiteke. Elkarbizitzaren esparrua mundu osora zabaltzeko daiteke eta orduan elkarrekin bizitzeko mundu mailako eta herrien arteko era askotariko arazo eta gatazkak ditugu aztergai: politikoak, ekonomikoak, identitarioak, Lurraren jasangarritasuna, etab.. Mundu mailako arazo eta gatazka horien berri izatea eta horiei buruzko iritziak eta jarrerak garatzea eskolaren lana ere bada, ez ordea horien konponbidea. Bide horretatik, badira curriculumean helburu hori lantzeko diziplina-barneko kompetentziak. Adibidez:

- Konpetentzia soziala eta zibikoaren barneko arloak (Gizarte Zientziak eta Balio Sozialak eta Zibikoak) eta ikasgaiak (Geografia eta Historia, Balio Etikoak, Ekonomia).
- Zientziarako konpetentzia barneko arloa (Naturaren Zientziak) eta ikasgaiak (Biologia et Geologia eta Fisika eta Kimika).

Artxibategi honetan egiten den proposamena, batetik, elkarrekin bizitzearen esparrua ikaslearen eguneroko bizitzaren eta eskolaren ingurune hurbilean kokatzen da, eta pertsonarteko harreman baikorrak izateko eta elkarlanean aritzeko gaitasunarekin du zerikusia. Gaitasun horri adimen interpertsonala edo soziala ere deitzen zaio eta bizikidetzan bizitzen ikasteko konpetentziarekin du zerikusia. Ikaslearen ingurune hurbileko bizi-eremuak (errealak eta gero eta gehiago baita birtualak ere) era askotarikoak dira: familia, eskola, lagunartea, jolasa, kirola, auzokideak eta herrikideak, etab. Bizi-eremu horiek eta rolak zabaltzen joango dira adinarekin batera. Eskolaren bizi-eremuan aplikatuko dira bereziki atal honetan proposatzen diren prozedura eta teknikak, baina prozedura eta teknika horiek jokaera eta jarreretan gauzatzen direnez, horien transferentzia beste bizi-eremuetara egitea errazagoa izango da. Adibidez, eskolaren bizi-esparruan beste ikasleak era aktiboan eta sentikorrean entzuteko jokaera duen ikasleak, beste bizi-esparruetan ere jokaera hori mantentzeko probabilitate handiak izango ditu.

Elkarrekin bizikidetzan ikasten eta bizitzen ikasteko, bata bestearen osagarri diren esparruak proposatzen dira:

- **Pertsonarteko komunikazioa:** Elkarrekin ondo bizitzeko, beharrezkoa da elkar ulertzea eta ezagutzea. Horretarako,
 - Norberaren sentimenduak, pentsamenduak, gogoak adierazteko gai izan behar du, besteen sentimenduak mindu gabe (asertibitatea).
 - Besteen sentimenduak, pentsamenduak, gogoak ulertzeko asmoz, besteen lekuan jartzeko eta arretaz entzuteko gai izan behar du (entzute aktiboa eta enpatia).
- **Ikasteko lankidetzak:** Ikasleak elkarreraginean ikasten du eta elkarrekin (taldean) ikasten eta bizitzen ikastea garrantzitsutzat jotzen da. Lankidetzan aritzeko modu desberdinak daude eta lortu nahi diren helburuen arabera bereizten dira:

- Eraginkortasunaren mesedetan soilik aritzeko talde antolatuen **lan kolaboratiboa (elkarlana)**.
- Eraginkortasunaz gain, solidaritatea, elkarlaguntza eta eskuzabaltasuna lantzeko eta taldekideen artean lotura afektibo sendoagoak errotzeko egokiagoa den **talde-lan kooperatiboa**.

Bi lankidetzak modu horiek taldean aritzeko prozedura eta teknika batzuk komunak dituzte. Lan kolaboratiboan aritzeko prozedura eta teknika ugari jasotzen dira aurreko ataletan. Kapitulu honetan, lan kooperatiboan aritzeko prozedurak eta teknikak sakonago aztertuko dira, elkarrekin bizitzen ikasteko aukera handiagoak ematen dituelako.

- **Giza portaerak:** Elkarrekin ondo bizitzeko beharrezkoa da berdintasunaren, askatasunaren, elkartasunaren eta justiziaren balioetan oinarritutako jokoerak garatzea. Portaera horien artean bereizten dira:
 - Giza eskubideetan eta betebeharretan oinarritzen diren portaerak, hau da, pertsonaren balore eta ahalmen unibertsialetan oinarrituz, aitortzen zaizkion eskubideetan eta betebeharretan oinarritzen diren portaerak.
 - Konbentzio sozialetan oinarritzen diren portaerak, hau da, garai bakoitzeko eta lekuan lekuko ohitura eta usadioetan oinarritzen diren portaerak.
 - Guztion ondasuna den bizitzaren eta naturaren arduraren oinarritzen diren portaerak, hau da, ikaslearen ingurune hurbileko ekosistema osasuntsua iraunarazteko, kutsadura ekiditeko eta naturaren kontserbazioa eta garapen iraunkorra suspertzeko jokoerak.
- **Gatazken kudeaketa:** Gatazkek gure eguneroko harremanen zati dira eta elkarrekin bizitzen ikasteak gatazkekarekin bizitzen eta berau indarkeriarik gabe ondo kudeatzen ikastea dakar.



Arestian esan bezala, bizikidetzan elkarrekin ikasteko eta bizitzen ikasteko prozedura eta teknika hauek bata bestearen osagarriak dira: pertsonarteko komunikazioa eta harreman egokiak izateko gaitasunak beharrezkoak dira talde-harreman egokiak izateko. Eta pertsonarteko eta taldeko harreman egokiak izateko gaitasunak beharrezkoak, bere aldetik, giza portaera egokiak eskuratzeko eta gatazkak kudeatzeko eta konpontzeko. Elkarren arteko komunikazioa, bestetik, pertsonarteko harremanetan, talde-harremanetan, giza portaeretan eta gatazken kudeaketa-prozesuetan beharrezkoa da.

Alde horretatik, bidezkoa litzateke, atal honetan proposatzen diren prozedurak eta jarrerak behar den lekuetan txertatzea, hain zuzen ere:

- Irakasleak, arlo eta ikasgai guztietan, gelako eguneroko bizitzan, irakaskuntza-ikaskuntza-prozesuetan txertatzea.
- Ikastetxeak, hezkuntza inklusiboaren eta aniztasunari erantzuna emateko plangintzetan eta programetan txertatzea. Adibidez, Bakerako hezkuntzarako eta hezkuntza-sisteman genero-indarkeria prebenitzeko plangintzan; Kulturartekotasuna sustatzeko programan; Bizikidetzaplanean; Ikasle etorkinei hezkuntza erantzuna emateko planean; Ikasle ijitoen eskolatzea hobetzeko planean; Aniztasunarekin lotutako zenbait programatan...
- Gurasoen eta ikastetxeko irakasleen arteko harreman hestua beharrezkoa da zehar-kompetentzia guztiak garatzeko, baina bizikidetzan elkarrekin bizitzen ikasteko prozedurak eta jarrerak erdiesteko, gurasoen eragina ikastetxeko irakasleena baino handiagoa denez, batera jardutea ezinbestekoa da.

3.1. PERTSONEN ARTEAN KOMUNIKATZEKO PROZEDURAK ETA JARRERAK

Pertsonarteko harremanak ez dira errazak. Zailtasunen jatorrian egon daitezke pertsonen interes, jokaera edo izaera desberdinek sortzen dituzten eragozpenak. Baina sarritan zailtasun horiek elkarren arteko komunikazio mugatuak eraginda gertatzen dira. Adimen interpersonala edo soziala garatzea, hau da, norberaren iritziak eta interesak, bestea mindu gabe, argi azaltzeko ahalmena (asertibitatea), eta horrekin batera, solaskideak zer pentsatzen, sentitzen, esaten eta egiten duen ondo ulertzeko asmoz, solaskidearen lekuan jarriz, entzute aktiboa (enpatia), pertsonen arteko harremanak hobetzeko garrantzizko trebetasunak dira.

3.1.1. ASERTIBITEA

AZALPENA	
Definizioa	Beharra
<p>Asertibitatea besteen sentimenduak mindu gabe nahi dena eta pentsatzen dena adierazteko gaitasuna da. Sentitu, pentsatu eta nahi duena adierazteko aske sentitzen dena pertsona asertiboa da, hala familia edo lagunekin, nola ezezagunekin, modu ireki eta errespetuzko batean.</p> <p>Asertibitatea trebetasun sozial bat da, gizabanakoari “horrelakoa naiz”, “hauxe da nire iritzi edo ustea”, “honakoak dira gai honen inguruko nire sentimenduak”, “hauk dira nire eskubideak”... eta antzekoak esateko balio diona. Hori guztia bere buruarekiko zein besteekiko begirunea gordez esaten du. Jarrera asertiboak zer esaten den eta nola esaten den hartzen ditu kontuan, hau da, linguistikoak zein ez-linguistikoak diren formak: begirada, keinuak, ahots-tonua, jarrerak... Jokabide asertiboa duen pertsonak manipulatu izatea eta manipulatzeari saihesten dituela esan genezake.</p> <p>Asertibitateak nork bere buruaren estimuarekin edo auto kontzeptuarekin lotura estua du. Nork bere burua positiboki baloratzen eta bere buruan konfiantza baldin badu, bere sentimenduak, iritziak, interesak, eskubideak ... adierazteko eta defendatzeko oinarri sendoak ditu.</p>	<p>Asertibitateak berak ez ditu berez zailtasunak edo gatazkak konpontzen, baina inplikatuak dauden alderdientzat modu egokian planteatzen laguntzen du. Jokabide asertiboak onurak ekartzen dizkio horrela jokatzeko duen pertsonari eta baita bere solaskideari ere. Jokaera asertiboarekin norberak beretzat egokien eta, aldi berean, bidezkoen deritzona lor dezake, beti besteen eskubideak aintzat hartzen dituelako. Asertiboki jokatzeko pertsonari bere buruarekin eta besteekin ongi sentitzea dakarkio.</p> <p>Jokaera asertiboak jokabide erasokorra eta pasiboa alboratzeko aukera ematen du. Jokaera erasokorrek norberaren interesak eta nahiak defendatu eta adierazten ditu besteenak kontuan hartu gabe. Jokaera erasokorren adierazpideak anitzak dira, irain, mehatxu eta garrasiekin hasi, pertsonak gutxieteko asmoz eginiko komentario ironiko eta sarkastikoetatik pasa eta eraso fisiko eta ukabildak bezalako keinuekin bukatu. Jokaera honek epe motzean emaitzak eman ditzake, baina epe luzera begira kaltegarria da, erasotzailearenganako arbuioa sortarazten duelako, beronen isolamendua eta bakardadea eraginez. Jokaera pasiboaren ezaugarria norberaren interes eta nahiei uko egitea da, besteenei lehentasuna emanez.</p>

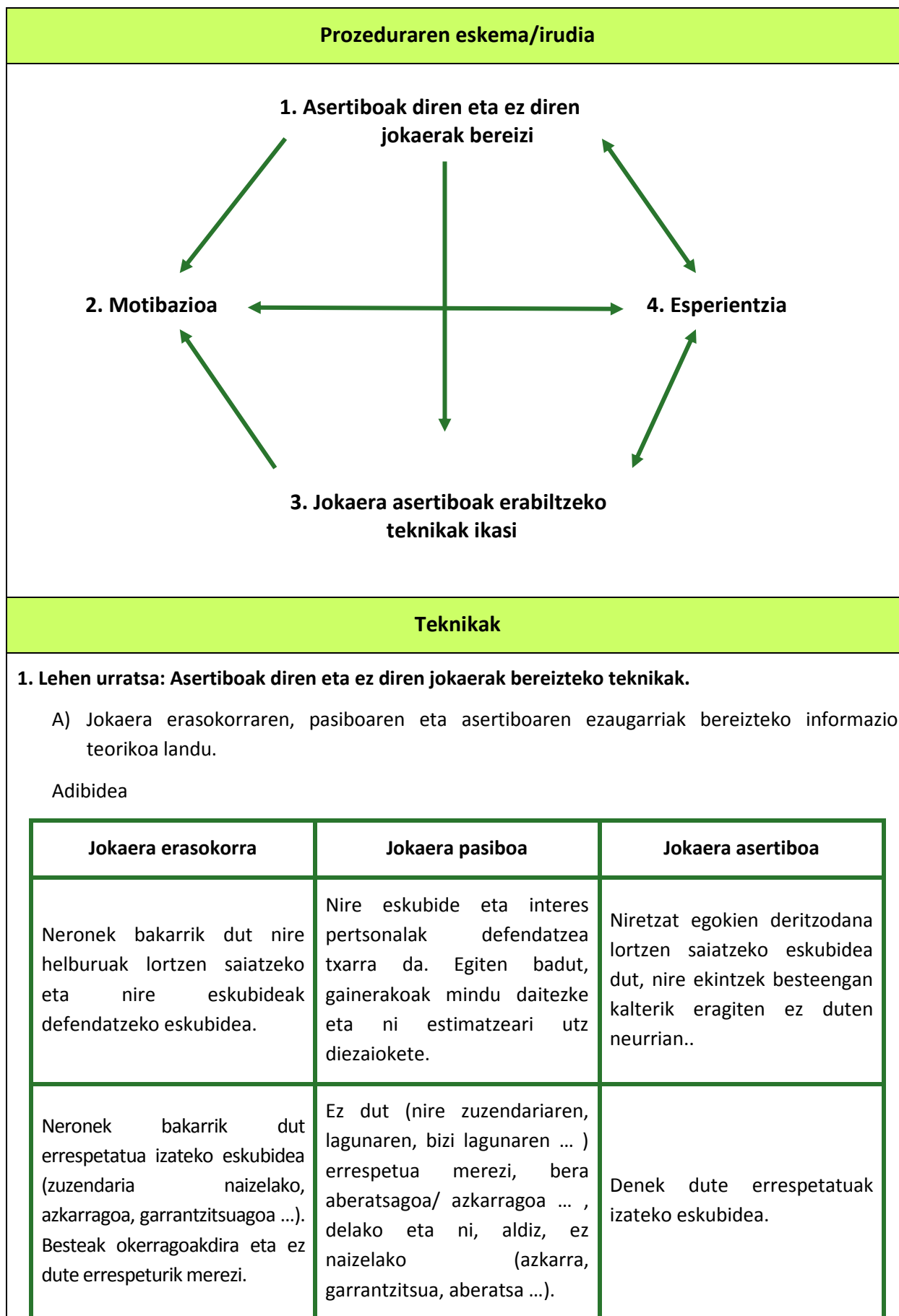

Neronek bakarrik dut laguntza eskatzeko eskubidea eta besteek ezin didate laguntza ukatu. Neronek bakarrik uka dezaket besteei laguntza ematea.	Ez daukat besteei laguntza eskatzeko eskubiderik. Besteei, ordea ezin diet laguntza ukatu, ahalegin handia eskatzen badit ere.	Denek dute laguntza eskatzeko eskubidea, ez exijitzekoa, eta baita besteei laguntzeari uko egitekoa ere.
Neronek bakarrik dut (triste, pozik ...) sentitzeko eskubidea eta hori besteei adieraztekoa. Besteen sentimenduak ez zaizkit interesatzen.	Ez daukat nire emozioak sentitzeko eta adierazteko eskubiderik..	Denek dute emozioak sentitzeko eta besteak mindu gabe adierazteko eskubidea.

- B) Norberaren jokaera asertiboa den ala ez jakiteko, adibidez Gambrill eta Richey-ren edo Ratus-en Asertibitate-testak aplikatu.
- C) Besteen jokaera erasokorra, pasiboa ala asertiboa den bereizteko, "jokaeren identifikazioak" eta "kasuen azterketak" analizatu.

2. Hirugarren urratsa: Jokaera erasokorren eta pasiboen ordez, jokaera asertiboak erabiltzeko teknikak

2.1. Norberaren iritziak eta sentimenduak adierazteko teknika

Norberaren iritziak eta sentimenduak izan daitezke baikorrak eta positiboak edota ezkorrak eta negatiboak. Iritziak eta sentimenduak negatiboak direnean, jokaera hauen bidez azaldu daitezke: a) bere onetik aterata eta haserretuta azalduz (jokaera erasokorra); b) isilduz edo disimulatuz (jokaera pasiboa); c) iritziak eta sentimendu negatiboak argi eta errespetuz azalduz (jokaera asertiboa).

Iritzi eta sentimendu negatiboak adierazteko teknika:

- Atsegina izan ez den jokaerara edo iritzira mugatu eta horien jatorrian dagoen pertsona bereizi.
- Esan beharrekoa argi, luzatu gabe eta errepikarik gabe esan.
- Lehen pertsonan hitz egin (ez goitik behera) eta ez orokortu.
- Behar denean, besteen jokaeraren aldaketa eskatu.

Iritzi eta sentimendu positiboak adieraztea, hala irizten bada, pertsona asertiboaren ezaugarria da, baita ere besteen presioa jaso arren iritzirik eta sentimendurik ez azaltzea.

Protokoloa eta adibidea:

<i>Bada iritzi eta sentimenduak positiboak nahiz negatiboak adierazteko erabilgarria izan daitekeen protokolo antzeko bat:</i>	<i>Adibidez, ikasle asertibo batek, errespetu gutxirekin jokatzeko duen irakasleari bere iritzia eta sentimenduak azaltzeko eredu:</i>
Atsegina ez zaidan eta egonezina sortzen didan jokaera zehatz eta labur deskribatu.	Gelan, beste ikasleen aurrean, nirekin errespeturik gabe sartzen zarenean,
Jokaera horrek norberarengan sortzen duen sentimendua azaldu.	Minduta eta triste sentitzen naiz.
Zergatik sortzen duen norberarengan sentimendu hori azaldu.	Zure jokaera zuzena ez dela uste dudalako.
Zer nahiko nukeen esan /eskatu.	Horregatik, beste ikasleen aurrean nireganako errespeturik gabe ez aritzea nahiko nuke.
Adierazi nola sentituko nintzatekeen nahi dudana hori beteko balitz.	Hartara, hobeto sentituko nintzateke.

2.2. Ezetz esaten ikasteko teknika

Badirudi baiezkoa ematea ezezkoa ematea baino onartuagoa eta hobeto ikusia dela eta ezezkoa ematea kosta egiten dela solaskidearen erreakzioaren beldurrez. Baina ezezkoa ematen ere ikasi egin behar da. Jokaera asertiboa duenak bereizten du noiz eman behar den baiezkoa eta noiz ezezkoa. Ezezkoa ematea erabakitzen denean, ezetz esaten jakin egin behar da. Norabideak:

- Era lasaian eta ahotsa neurtuz erantzun
- Solaskideari begiratu
- Gorputzaren postura erlaxatua mantenduz
- Ezezkoaren adierazpen hitzak argi azalduz
- Ezezkoa ematea erabaki bada, ezezkoa mantenduz
- Ez dago ezezkoaren arrazoiak eman beharrik hala irizten bada.

2.3. Kritikak onartzeko/ukatzeko eta egiteko teknika

Norbaitek beste norbait kritikatzeko duenean, erantzun-mota hauek jaso daitezke: a) besteari kritika batez erantzun (jokaera erasokorra); b) aitzakiak aurkitzea edota kritika ukatzea, nahiz eta jasotako kritika zuzena dela jakin (jokaera pasiboa); c) lasaitasunez eta urduri jarri gabe, kritika zuzena bada onartzea eta okerra bada ukatzea (jokaera asertiboa).

Kritikak onartzeko ala ukatzeko norabideak:

- Kritika zuzena bada, zalantzarik gabe onartu.
- Kritika okerra bada, zalantzarik gabe ukatu, bestea mindu gabe.
- Ez erantzun kritika batez besteari.
- Ahotsa kontrolatu, garrasirik ez baina ezta ahots ahulegia ere.
- Solaskideari begiratu.
- Gorputzaren postura erlaxatua mantendu.

Behar denean, beste norbaiti kritikak egiten ere jakin egin behar da. Halakoetan, norabide hauek jarraitu daitezke:

- Egiten den kritika ondo pentsatua eta zehatza izan behar da.
- Errespetuz eta bestea mindu gabe.
- Kritika egiten hasteko, "Nire ustez... nire iritziz..." bezalako formulak egokiak dira.

2.4. Mesedeak eskatzeko teknika

Mesedeak era desberdinetan eska daitezke: a) mesedea exijitu (jokaera erasokorra); b) ezezkoaren beldurrez mesederik ez eskatu edota eskatzeagatik barkamena eskatu (jokaera pasiboa); c) mesedea eskatu, eskatzea norberaren eskubidea dela eta ukatzea bestearen eskubidea dela jakinez (jokaera asertiboa).

Mesedeak eskatzeko norabideak:

- Eskatzen den mesedea zehatza izatea.
- Eskaera lehen pertsonan egitea: "Nahiko nuke.." "Gustatuko litzaidake...".
- Ez barkamenik eskatu ezta aitzakiarik eman mesedea eskatzeagatik.
- Mesedearen eskaera justifikatu, beharrezkoa irizten bada, ez bestela.
- Besteak eskaerari ezezkoa emateko eskubidea duela onartu.
- Besteak mesedea onartzeko zalantzak baldin baditu, berriro saiatu.
- Mesedea eskatzerakoan ez eskatu beste mesede baten truke.

2.5. Goraipamenak eta konplimenduak egiteko teknika

Goraipamenak eta konplimenduak egiten jakiteak pertsonen arteko harremana eta autoestimua hobetzen du. Era horretara, goraipatzen den pertsona beste egoera batean kritikatzeko aukera ere errazten da. Edonola ere, goraipamenak eta konplimenduak neurrian egin behar dira, gehiegikeriak kontrako eragina izan dezake.

Goraipamenak eta konplimenduak egiteko norabideak:

- Goraipatu nahi dugun pertsonaren izena esan.
- Goraipamena merezi duen jokaera adierazi, norberaren esaldiak eta sentimenduak azalduz (asko gustatu zait..., Oso pozik nago zure...).
- Ez egin goraipamenik mesede bat eskatu aurretik.

Jarrerak

- Bere iritziak, emozioak, ideiak, egitasmoak... askatasunez eta kemenez/adorez azaltzen ditu.
- Bere eskubide eta interes pertsonalak sendo eta gogoz defendatzen ditu, besteengan kalterik eragiten ez duten neurrian.
- Besteen sentimenduak mindu gabe, nahi duena eta pentsatzen duena adierazten du.
- Besteen iritziak, emozioak, ideiak, egitasmoak... , nahiz eta ados egon ez, abegitsu eta errespetuz entzuten ditu.
- Ezetz esaten badaki.
- Kritikak zuzenak badira, onartu egiten ditu, eta okerrak badira, ukatzen badaki.
- Behar duenean, mesedeak eskatzen ditu eta ezezkoa onartzen du.
- Mesedeak egiten zaizkionean, eskertu egiten du.
- Losintzarik gabeko goraipamenak eta konplimenduak egiten ditu.

KOMUNIKAZIO-ADIERAZPENA

Hitzezkoa

Ezetz esatea	Disagreeing with an opinion	Decir que no
Ez nago ados	I don't agree	No estoy de acuerdo
Ez zait interesatzen	I'm not interested	No me interesa
Ez dut –tzeko asmorik	I won't...	No tengo intención de
Ez dut nahi	Not at all! (not strongly)	No quiero
Ezta pentsatu ere!	Nonsense	¡Ni hablar!
Inolaz ere ez!	No way	¡De ninguna manera!
Ez dut uste	I don't think so	No creo
Oker zaude	You are wrong	Estas equivocado
Nire iritzia bestelakoa da	I think otherwise/I take a different view	Soy de otra opinión

Kritikak jasotzea	Accepting a different opinion	Recibir críticas
Egia da Onartzen dut Nire iritziz / ustez Ez zen nire asmoa	That's right I agree I think so I didn't mean to...	Es verdad Lo admito En mi opinión No era mi intención
Mesedeak eskatzea	Asking for a favour	Pedir favores
Gustatuko litzaidake Nahi nuke Mesedea egingo didazu? Lagunduko didazu? Faborea egingo zenidake Eskertuko nizuke	Could you please... Could you possibly + verb... Could/May I ask / bother / trouble you + infinitive Would you mind + verb + ing Will you...? I'd be very grateful	Me gustaría Quisiera ¿Me harías un favor? ¿Me puedes ayudar? Me harías un gran favor Te lo agradecería mucho
Goraipamenak	Compliments	Elogios
Ederki moldatu zara Asko gustatu zait Lan ederra egin duzu Trebea zara Estimatzen dut	Well done! It was great Good job! You're very skilful I appreciate...	Lo has hecho muy bien Me ha gustado mucho ¡Buen trabajo! Eres muy hábil Aprecio mucho

3.1.2. ENTZUTE AKTIBOA/ENPATIA

AZALPENA	
Definizioa	Beharra
<p>Entzute aktiboa, solaskideak zer pentsatzen duen ondo ulertzeko asmoz, solaskidearen lekuan jarriz (enpatia), hitzez zein keinuz zerbait adierazten duenari arreta eskaintzeko gaitasuna da.</p> <p>Pertsonarteko adimena duenak ulermenaren ekintza prozesu aktibo gisa ikusten du. Berariazko esfortzua eskatzen duela daki eta, hortaz, begiak, belarriak, ahotsa, gorputza eta burua bete-betean erabili behar dituela. Hitzak aditzen ditu eta gorputzaren hizkera behatzen du; entzundakoaren esanahia argitzen du, galdera irekiak eginez eta besteen sentimendu eta irudikapenen aurrean erantzunez. Halaber, besteen ekintzen arrazoiak identifikatzeko asmoz, jokaerak interpretatzen ditu.</p> <p>Norbere emozioen kontzientzia duenak eta horiek erregulatzen dakienak, besteen emozioak ulertzeko eta besteen lekuan jartzeko oinarri sendoak ditu. Era berean, besteen emozioak ulertzen saiatzea norberaren emozioak ulertzeko mesedegarri izan daiteke.</p>	<p><i>Bi belarri ditugu eta aho bakarra, hartara hobeto entzuteko eta gutxiago hitz egiteko (Zenon). Ez da batere lan erraza besteak ulertzea. Esaten dutena arretaz entzutea eta benetan esan nahi dutena ondo interpretatzea ez da erraza, baina hori da besteekin benetako harremanak izateko ezinbesteko baldintza.</i></p> <p>Besteak entzuteko egoerak bizitzako esparru guztietan (pertsonala, soziala, akademikoa, laborala..) suertatzen dira, baina ezinezkoa da denbora guztian eta egoera guztietan arreta bizia mantentzea. Badira arreta berezia eskatzen duten egoerak: horietan entzute aktiboa eta enpatia izateko teknikak ezagutzea eta erabiltzea oso baliagarria izan daiteke.</p>

PROZEDURAK ETA JARRERAK
Prozeduraren urratsak
<p>Entzute aktiboa eta enpatia erdiesteko urrats hauek jarraitzea gomendatzen da:</p> <ol style="list-style-type: none"> 1. Entzute aktiboa eta enpatia zer den ulertu eta norbere buruaren diagnostikoa egin. 2. Entzute aktiboa eta enpatia besteak ondo ulertzeko erarik egokiena dela jabetu eta horrela jokatzeko gogokoa izan (Motibazioa).

3. Entzute aktiboa eta enpatia erabiltzeko teknikak ikasi:

- Entzun eta behatu: Arreta solaskideagan jarri; Interesa erakutsi; Gorputz adierazpena behatu.
- Esanahiak argitu: Galdera irekiak egin; Parafraasiak erabili; Emozioak ulertu.
- Jokaerak interpretatu: Asmoak ebaluatu; Nortasunaren ezaugarriak identifikatu; Bestearen desberdintasunak identifikatu.

4. Entzute aktiboa eta enpatia praktikan jarri eta eragozpenak gainditu (Esperientzia).

Urrats horien hurrenkera ez da derrigorrez segida honetan egin behar. Lehenengo urratsa hirugarrenaren eta laugarrenaren aurretik izatea zentzuzkoa dirudi, baina sarritan gerta daiteke bigarren urratsa, hirugarrenaren eta laugarrenaren ondoren izatea. Izan ere, entzute aktiboa eta enpatia besteak ondo ulertzeko erarik egokiena dela jabetzea eta gogokoa izatea (motibazioa), adimen kognitiboaren (ulermena eta balorazioa) emaitza izan daiteke (lehen urratsa), edota adimen praktikoaren emaitza (hirugarren eta laugarren urratsa).

Artxibategi honetan lehen eta hirugarren urratsen prozedurak eta teknikak azaltzen dira. Baina enpatikoa izateko gogoia izateak (motibazioa) eta praktikaren bidez aurkitzen diren oztopoak gainditzeko ikasteak (esperientzia), berebiziko garrantzia dute enpatia izateko, nahiz eta urrats horiek ezin diren adierazi tekniken bidez.

Prozeduraren eskema/irudia

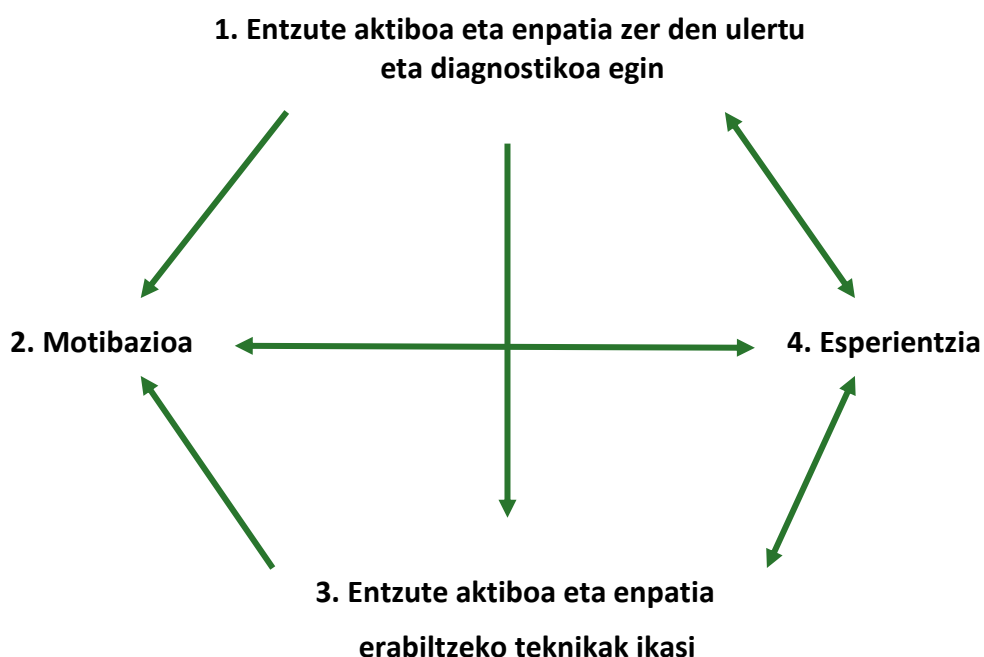

Teknikak

1. Lehen urratsa: Entzute aktiboa eta enpatia zer den ulertu eta norbere buruaren diagnostikoa egin.

Lehen urrats honen emaitzak ondorengo urratsen bidez sendotuko dira, baina era berean ondorengo urratsen abiapuntua izan daiteke.

Entzute aktiboa eta enpatia zer diren ulertzeko (ulermen kognitiboa), horien definizioak ezagutzea eta batez ere kasuen azterketak egitea (ikus Silberman, 36. or.) egokia litzateke. Baina ulermen hori sakonagoa izango litzateke entzute aktiboari eta enpatiari buruzko gaitasunaz norbere buruaren diagnostikoa egingo balu. Adibidez,

Nola baloratzen duzu besteak ulertzeko duzun gaitasuna?

	1 Oso eskasa	2 Eskasa	3 Ona	4 Oso ona
Arretaz entzuten dut besteak pentsatzen dutenaz ondo jabetzeko.				
Besteen gorputzaren bidezko adierazpena behatzen dut eta adierazpen horien esanahia ulertzen dut.				
Bestearen mezua argi ulertzen ez denean galderak egiten ditut.				
Gai naiz besteak zer sentitzen duten jakiteko.				
Ezagutzen ditudan pertsonen barruko eta ezkutuko arazoak ulertzeko gai naiz.				

2. Hirugarren urratsa: Entzute aktiboa eta enpatia erabiltzen ikasteko teknikak

2.1. Entzuteko eta behatzeko teknikak

Besteak ondo ulertzeko erarik zuzenena, gorputzaren adierazpena behatuz, esaten dutena arretaz entzutea da. Horretarako, ondorengo urratsak jarraitzea proposatzen da:

- **Solaskidean arreta jarri**

Solaskidea izan behar da arretaren erdigunea. Sarritan gertatzen da bestea hitz egiten ari denean, hari entzuten baino gehiago zer erantzungo diogun pentsatzen egoten garela. Hori ez gertatzeko norabide hauek jarraitzea proposatzen da:

- Ahal denean, bestearekin hitz egiteko denbora eta ordua adostu.
- Arreta osoa eskaintzeko eta etenik ez izateko neurriak hartu: telefonoa ...
- Arretaz entzun, hitza kendu gabe, esan nahi duena bukatu arte.
- Zerbait esateko gogoia sortzen bada, idatzi edota buruan gorde.

- **Interesa erakutsi**

Informazio gehiago eta hobea eskuratzen da besteak esaten duena entzuteko interesa erakusten bada. Besteak esaten duenaren onarpenak, konfiantza giroa sortzeko eta era irekiagoan hitz egiteko bidea irekitzen du. Hori gertatzeko norabide hauek jarraitzea proposatzen da:

- Solaskideari adeitsu begiratu, baina naturaltasunez, begirada behartu gabe.
- Gorputzaren bidez errefortzu positiboak igorri (gorputza zerbait aurreratu, buruarekin baieztatu, irribarre egin...), baina naturaltasunez.
- Hitzeko errefortzu positiboak igorri (bai..., eta..., benetan?...zer gehiago?...)

Gerta daiteke solaskideak esaten duenarekin ados ez egotea. Halakoetan, norabide hauek jarraitzea proposatzen da:

- Bestearen iritzia errespetuz entzun.
- Era ezkorrean ez erantzun.
- Juzgurik ez egin (a zer astakeria!...)
- Eskatu gabeko aholkurik ez eman (ni zu banintz..., zuk behar duzuna...)

- **Gorputz adierazpena behatu**

Esaten diren hitzak baino gorputzaren adierazpenak eta esateko erak (tonua, abiadura, bolumena ...) askoz ere eragin handiagoa dute. Gorputzaren bidezko adierazpena gehienetan ohartu gabe egiten da eta ulertzeko gakoak ikastea garrantzizkoa da. Hala ere, arinkrietan erortzeko arriskua badu. Jarraian, emozioak gorputzaren adierazpenaren bidez interpretatzeko norabideak proposatzen dira:

- **Antsietatea:** urduritasuna, eskuak bihurritu, aulkian mugitu, begi keinuak egin, ahots zorrotza, eztarria argitu...
- **Interes falta:** begirada galdua, inguruan begiratzea, zirrimarrak egitea, ahots monotonoa, hankak mugitzea, hatz-muturrez mahaia jotzea...

- **Interesa:** gorputza aurreratu, eskuak ireki, solaskidearekin batera mugitu, begiz-begiko kontaktua, hankak gurutzatu gabe, irribarrea ...
- **Haserrea:** Aurpegiko azala gorritua, ahots indartsua, hatz erakuslea erabiltzea, begirada hotza, besoak eta hankak gurutzatuta, kopeta ilunduta ...
- **Hausnarketa:** Kokotsa laztantzea, buruarekin baieztatzea, hatz erakuslea ezpainetan, begiak gorantz begira, burua makurtuta eta belarria solaskideari hurbilduta...
- **Mesprezua:** eskuak gerrian edo lepoaren atzealdean jarrita, hankak luzatuta, hankak mahian gainean...
- **Iruzurra:** ohiko gorputz adierazpenaren aldaketak (begiz-begiko kontaktuari ihes egin, urduritasun keinuak, ahoa edo begiak estali...), hitz egiteko eraren aldaketak (ahots aldaketa, ahots zorrotza, abiada hartzea...)
- **Beste emozioak:** tristura, poza, beldurra ...

Arestian esan bezala, gorputz adierazpenean oinarritutako interpretazioa adierazgarria izan daiteke, baina erabateko ondorioak atera aurretik, zuhurtziaz jokatzeko komeni da.

2.2. Esanahia argitu

Besteek hitzez esaten dutena eta, batez ere, esan nahi dutena ulertzea, pertsonarteko sakoneko harremanak izateko baldintza da. Azaleko ulermenetik sakoneko ulermenera igarotzeko ondorengo teknikak erabiltzea proposatzen da:

- **Galdera irekiak egin**

Galderak egitea, besteak esaten duenari buruz interesa azaltzeaz gainera, bestearen mezua argitzeko eta sakontzeko bidea da. Galderak izan daitezke irekiak edo zeharkakoak eta itxiak edo zuzenak.

Galdera itxiak erantzun laburra eta zehatza bideratzen dute: Gustatu al zaizu liburua?, Zer afaldu nahi duzu, oilaskoa ala arraina?. Galdera zuzen hauen erantzunak informazio mugatua eskaintzen du. Era honetako galderak izan daitezke egokiak elkarrizketa sakonago baten lehen urratsa emateko.

Galdera irekiak solaskidearen pentsamendua sakonago azaltzeko aukera ematen du: Zer gustatu zaizu eta zer ez zaizu gustatu liburuan?, Zer nahi duzu afaltzeko?, Zergatik zaude hain isilik?. Zuzenean galdetu ordez zeharka egiten diren galderak erantzun zabalagoak bideratzen dituzte eta solaskidearen ideiak, iritziak eta sentimenduak era sakonagoan adierazteko aukera ematen dute.

- **Parafraasiak erabili**

Parafrasia, bestearen mezuaren muina, norberaren hitzak erabiliz eta esandakoa laburtuz, berresateko teknika da.

Parafraziaren bidez besteak esaten duenari buruzko interesa agertzeaz gainera, esaten duenaren ispilua egiten da eta esandakoa bermatzeko edota gaizki ulertuak argitzeko aukera ematen du.

Norabideak:

- Mezuaren muina jasotzea
- Norberaren hitzak erabiltzea, bestearen hitzak errepikatu gabe

- **Emozioak ulertu**

Besteen emozioen interpretazio zuzena mezuaren ulermenerako gakoa da. Emozioak hitzen bidez adierazi daitezke (“Kokoteraino nago!”) edota esateko eraren eta gorputz adierazpenaren bidez (ikus atal honetan “Entzuteko eta behatzeko teknikak”). Batzuk agerikoak dira eta ulertzeko errazak eta besteak ezkutuagoak, baina aurrekoak bezain garrantzitsuak egoerak ulertzeko. Besteen emozioak ulertzea norberaren emozioak ulertzeko eta besteen lekuan jartzeko (enpatia) gaitasunekin zerikusia du.

Norabideak:

- Emozioak identifikatzea: antsietatea, interes-falta, interesa, haserrea, tristura, poza, beldurra, hausnarketa, mesprezua, iruzurra ... (ikus “Entzuteko eta behatzeko teknikak”)
- Emozio horien tamaina edo intentsitateaz (handia, ertaina, txikia) jabetzea.
- Galderen bidez emozioen arazoietan sakontzea.

Emozioak beti dira norberarenak eta galderak tentuz eta errespetuz egin behar dira.

2.3. Portaerak interpretatu

Portaerak begi bistakoak izaten dira eta hori da kontzientziara iristen den lehen inpresioa. Portaeren balorazioa azaleko lehen inpresio horretan oinarrituz egiten bada, ez ulertzeko eta ondorio okerrak ateratzeko arriskua dago. Arrisku hori ekiditeko:

Norabideak:

- Asmoak ebaluatzea: portaeren azalean geratu ordez, horien barruan dagoen mamia eta dauden benetako asmoak aztertu.
- Nortasunaren ezaugarriak eta desberdintasunak identifikatzea: adibidez, portaera hori azaldu duen pertsona lotsatia izan liteke eta bere portaerak zakarra eman lezake.
- Testuingurua kontuan hartzea: pertsonen portaerak bere testuinguruan kokatuz uler daitezke.

Jarrerak
<ul style="list-style-type: none"> • Solaskidearen lekuan jartzen da eta arretaz entzuten du zer pentsatzen duen ondo ulertzeko. • Sentibera da eta besteen pozak eta nahigabeak bereganatzen ditu. • Besteen iritziak, emozioak, ideiak, egitasmoak... , , abegitsu eta errespetoz entzuten ditu, nahiz eta ados egon ez. • Besteei laguntzeko prest dago.

KOMUNIKAZIO-ADIERAZPENA		
Hitzezkoa		
Galdera irekiak egin	Open-ended questions	Plantear preguntas abiertas
Zer iruditzen zaizu? Zer iritzi duzu? Zergatik? Nola egiten duzu? Zer gertatu zen? Zer asmo duzu?	What do you think about...? What's your opinion about...? Why? How do you do/make...? What happened What are your plans?	¿Qué te parece? ¿Qué opinión tienes? ¿Por qué? ¿Cómo haces? ¿Qué ha sucedido? ¿Qué planes tienes?
Perifrasia/Birformulatzea	Paraphrase/Rewording	Perífrasis/Reformulación
Beraz, zure ustez... Zuk pentsatzen duzu... Ongi ulertu badut, zuk...	So, in your opinion In other words, you think that As far as I understand, you mean...	Entonces, en tu opinión... Tu piensas que Si te he entendido bien...
Emozioak ulertu	Management of emotions and expectations	Comprender las emociones
Triste/nahigabetua/haserre... zaude, ezta? Ikusten dut	Happy/bored/angry/ sad/ overwhelmed /sorrowful	Estás triste/ disgustado/enfadado..., no es así?

Hitzik gabekoa

Ikus, Entzute aktiboa eta enpatia erabiltzen ikasteko teknikak

Entzuteko eta behatzeko teknikak:

- Solaskidean arreta jarri
- Interesa erakutsi
- Gorputz adierazpena behatu

Esanahiak argitzeko teknikak:

- Emozioak ulertu

Portaerak interpretatzeko teknikak

3.1.3. EBALUAZIO-IRIZPIDEAK ETA LORPEN-ADIERAZLEAK

3.1.3.1. IRAKASLEA

Irakasleak nekez lagundu diezaiokie ikasleari pertsonen artean asertibitatea eta enpatia erabiliz komunikatzeko prozedurak eta jarrerak eskuratzen, baldin eta aurretik irakasleak berak ez baditu eskuratu prozedura eta jarrera horiek.

Ondoren proposatzen diren ebaluazio-irizpideak, irakaslearen metakognizioa eta erregulazioa suspertzeko asmoz aurkezten dira. Hau da, aurkezten diren prozedurak eta jarrerak ikasleari irakasten laguntzeko gai den ala ez ohartu dadin, eta horren arabera, hutsuneak ikusten baditu, hobetzeko bideak har ditzan.

EBALUAZIO-IRIZPIDEAK		LORPEN-ADIERAZLEAK	
		BAI	EZ
1	Asertibitatea lantzen du gelan. Irakasleak ikasle bakoitzak bere iritzia emateko aukera izan dezan bermatzen du, indibidualki zein talde-lanetan; guztiek ikuspuntu pertsonalak eta ikaskideenak aintzat hartuz eta elkar errespetatuz, argudioak eraikitzen eta adierazten ikas dezaten. Horretarako, irakasleak jarduerak eta espazioak eskaintzen ditu, eta partaidetza ziurtatzeko kontrol-orriak erabiltzen ditu.		
2	Enpatia lantzen du gelan, ikasleek elkarri entzun eta ulertzera bultzatuz. Horretarako gai ezberdinen gainean elkarrizketak, eztabaidak, debateak eta mahai-inguruak lantzen ditu arloan/ikasgaien edo/eta tutoretza orduan. Txandak errespetatzen ikas dezaten kontrol-orriak erabiltzen ditu, eta gutxiago parte hartzen dutenak hitz egitera bultzatzen ditu, iritzia eskatuz edo galderak eginez.		

3.1.3.2. IKASLEA

Proposatzen diren ebaluazio-irizpideak eta lorpen-adierazleak (oinarrizkoa, tartekoa, aurreratua) baliagarriak dira Oinarrizko Hezkuntzako eta Batxilergoko maila desberdinetako ikasleentzat, baina irizpide eta lorpen-adierazle horiek aplikatzeko erabiliko beharreko proben atazak, ikasmaila bakoitzeko ikasleen ezaugarrietara egokitu beharko dira.

EBALUAZIO-IRIZPIDEAK		LORPEN-ADIERAZLEAK			
		Oinarrizkoa	Tartekoa	Aurreratua	
1	Pertsonarteko komunikazioa bideratzeko prozedurak eta jarrerak eskuratzea, elkarrekin ondo bizitzeko asertibitatearen eta enpatiaren arteko orekan.	Asertibitatea	Sentitzen, pentsatzen eta egin nahi duena askatasunez eta besteekiko errespetuz adierazteko zailtasunak ditu.	Sentitzen, pentsatzen eta egin nahi duena askatasunez eta besteekiko errespetuz adierazten du, baina ez beti.	Sentitzen, pentsatzen eta egin nahi duena askatasunez eta besteekiko errespetuz adierazteko erraztasuna du.
		Enpatia	Solaskideak zer pentsatzen, sentitzen eta esaten duena ondo ulertzeko asmoz, solaskidearen lekuan jartzeko eta arretaz entzuteko zailtasunak ditu.	Solaskideak zer pentsatzen, sentitzen eta esaten duena ondo ulertzeko asmoz, solaskidearen lekuan jartzen da eta arretaz entzuten du, baina ez beti.	Solaskideak zer pentsatzen, sentitzen eta esaten duena ondo ulertzeko asmoz, solaskidearen lekuan jartzeko eta arretaz entzuteko erraztasuna du.
		JARRERAK	<ul style="list-style-type: none"> • Bere iritziak, emozioak, ideiak, egitasmoak... askatasunez eta kemenez/adorez azaltzen ditu. • Bere eskubide eta interes pertsonalak sendo eta gogoz defendatzen ditu, besteengan kalterik eragiten ez duten neurrian. • Besteen sentimenduak mindu gabe, nahi duena eta pentsatzen duena adierazten du. • Besteen iritziak, emozioak, ideiak, egitasmoak..., nahiz eta ados egon ez, abegitsu eta errespetuz entzuten ditu. 		

- Ezetz esaten badaki.
- Kritikak zuzenak badira, onartu egiten ditu, eta okerrak badira, ukatzen badaki.
- Behar duenean, mesedeak eskatzen ditu eta ezezkoa onartzen du.
- Mesedeak egiten zaizkionean, eskertu egiten du.
- Losintxarik gabeko goraipamenak eta konplimenduak egiten ditu.
- Solaskidearen lekuan jartzen da eta arretaz entzuten du zer pentsatzen duen ondo ulertzeko.
- Sentibera da eta besteen pozak eta nahigabeak bereganatzen ditu.
- Besteei laguntzeko prest dago.

3.2. TALDEAN LANKIDETZAN IKASTEKO PROZEDURAK ETA JARRERAK⁹

Ikasleak norbera izaten ikasteko eta elkarrekin bizitzen ikasteko bakarka eta taldean aritzen ikasi behar du eta jardun bakoitzak dituen ezaugarri eta abantailak edo/eta desabantailak bizi behar ditu.

Garai batean bakarkako jarduna zen nagusi irakaskuntzan, ikaskuntza-prozesua norberak burutu beharreko zerbait zela kontsideratzen baitzen. Egun, aldiz, korrante pedagogiko eta metodologiko berriek ikasleak elkarreaginean ikasten duela azpimarratzen dute eta beraz elkarrekin (taldean) ikasten eta bizitzen ikastea garrantzitsutzat jotzen dute.

Alabaina, lankidetzan aritzeko modu desberdinak daude. Alde batetik, talde antolatuen lan kolaboratiboa bereiz dezakegu eta, bestetik, talde kooperatiboen lan egiteko modua. Lehenbizikoak tradizionalki erabili den talde-lanen dinamikari erantzuten dio. Bigarrenak, aldiz, beste molde bateko lankidetzak eskatzen du. Ikus jarraian doan taulan bi lankidetzak mota hauen ezaugarriak:

TALDE KOLABORATIBOA	TALDE KOOPERATIBOA
Lanaren emaitzarekiko interesa.	Taldeakide guztien errendimenduarekiko interesa (mendekotasun positiboa).
Taldearena da lanarekiko erantzukizuna.	Norbanakoarena da lanarekiko erantzukizuna.
Talde homogeneoak.	Talde heterogeneoak.
Lider bakarra.	Lidergo partekatua.
Besteei laguntzea aukerakoa.	Besteei laguntzeko erantzukizuna.
Xedea: agindutako ataza burutzea.	Xedea: ahalik eta gehien ikastea.
Kideen trebetasun sozialak suposatutzat ematen dira.	Trebetasuna sozialak irakatsi egiten dira.
Irakaslearen lana: emaitza ebaluatzea.	Irakaslearen lana: Talde lanaren tutorizazio eta berrikusketa.
Talde lana gehienbat gelatik kanpo egiten da.	Talde lana gehienbat gelan egiten da.

⁹ Atal honetan, aipatzekoak dira Lasarteko Berritzeguneko Joxemari Arakamaren eta Oskar Vigueraren ekarpenak. Ekarpeneriek, neurri handian Vic Unibertsitateko CA/AC Programan oinarritzen dira (Pujolas, P. eta Lago, J.R., 2006).

Ikasgelako dinamikan bi antolamendu-moduak erabil daitezke, lortu nahi ditugun helburuen baitan. Baina, elkarrekin bizitzen ikasteko oinarritzko zehar-konpetentzia sakon landu nahi bada, talde kooperatiboen egitura aproposagoa dirudi, ez baitira gauza bera kooperatzea eta kolaboratzea. Kooperazioak plus bat eranstean dio lankidetzari: elkartasuna, elkarri laguntzea, eskuzabaltasuna... Hori dela-eta, talde kolaboratiboan eraginkortasun soilaren mesedetan lankide zirenek, azkenean afektibitate-lotura sakonagoak bilbatzen dituzte beren artean kooperazioan aritzen badira.

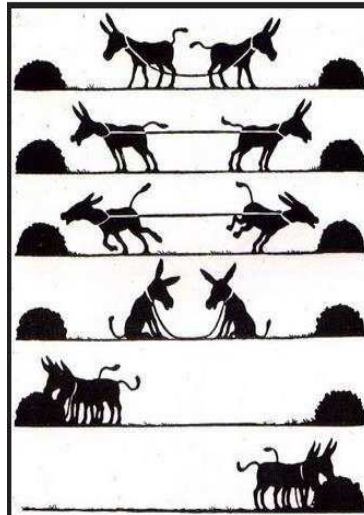

Jarraian emango ditugun teknika eta prozedurak talde kolaboratiboari zein kooperatiboari aplikagarriak dira. Horrexegatik talde kooperatiboaren ezaugarriak zehaztuko ditugu, jakinaren gainean taldearen kohesioa, autorregulazioa eta antolaketaerako emango ditugun teknika eta dinamikak bi lankidetzat motatarako baliagarri direla.

Ez dugu ahaztu behar lankidetzan ikasteko prozedura eta teknika hauek, aplikagarriak direla Artxiboko beste ataletan, baldin eta bakarka aritu ordez, taldean egiten badira:

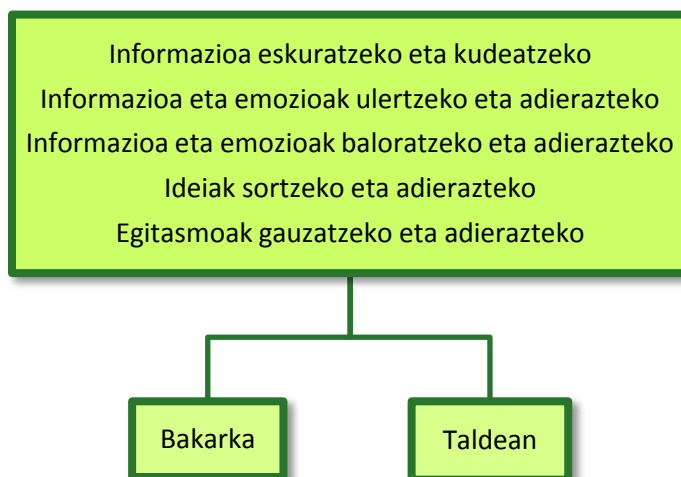

3.2.1. TALDE KOOPERATIBOAN IKASTEKO PROZEDURAK ETA JARRERAK

AZALPENA	
Definizioa	Beharra
<p>Ikasketa kooperatiboa ikasle-talde txikien – osaketa heterogeneokoak gehienetan, errendimenduari eta ahalmenari dagokienez – erabilpen didaktikoa da. Jardueraren egitura horren bitartez, honako hauek bilatzen dira: berdintasuneko parte-hartzea ahalik eta gehien ziurtatzea (taldekide guztiek parte hartzeko aukera berdinak izan ditzaten) eta berorien arteko aldibereko elkarreaginean indartzea, taldean lan egiten ikasteaz gainera, taldekide guztiek proposatutako edukiak ikas ditzaten, norberaren ahalmenak neurri gorenera eramanez.</p> <p>Kooperazioa eta kolaborazioa ez dira gauza bera. Kooperazioak kolaborazioari zerbait eransten dio solidaritatean, elkarlaguntzan eta eskuzabaltasunean eta, horren ondorioz, kooperatzen dutenen artean lotura afektibo sendoagoak errotzen dira.</p>	<p>Jardueraren egitura kooperatibo hauek oso erabilgarriak dira eta ia ezinbestekoak, hainbat esperientziatan egiaztatu ahal izan den bezala, zeren eta ikasleek, taldean lan egitearen beharraz mentalizatzen ditugun arren eta taldean antolatzen laguntzen badiegu ere, egin behar dutena taldean, guztien artean egiteko besterik esaten ez badiegu, ez dute jakiten nola egin: batzuek beren ikuspuntua inposatu nahi izaten dute (gauzak euren ustez egin behar liratekeen bezala egin ezean, gaizki daudela irizten diote); beste batzuek, berriz, jardueraren emaitza koadernoan kopiatu besterik ez dute nahi izaten, eginda edukitzea, egiten jakitearekin nahastuz...</p> <p>Egitura kooperatibo bat erabiltzeak, nolabait ere, talde bateko kide guztiek, elkarrekin lanean ari direnean, elkarreaginean aritzea bermatzen du, eta guztiek aktiboki parte hartzea proposatutako jarduerak gauzatzeko orduan.</p>

PROZEDURAK ETA JARRERAK
Prozeduraren urratsak
<p>Talde kooperatiboan ikasteko eta kooperatzen ikasteko, bata bestearekin lotura duten ondorengo esku-hartze eremuak kontuan hartzea eta eremu bakoitzeko prozeduren urratsak eta teknikak jarraitzea gomendatzen dugu:</p> <p>1. esku-hartze eremua: Talde-kohesioa lantzea</p> <ul style="list-style-type: none"> ● Talde-kohesioaren diagnostika ● Talde-kohesioa lantzeko teknikak (“dinamikak”)

2. esku-hartze eremua: Ikasteko kooperatzea

- Taldearen osaketarako irizpideak
- Taldean garatzeko egiturak

3. esku-hartze eremua: Kooperatzen ikastea

- Talde-lanaren planifikazioa
- Talde-lanaren jarraipena eta ebaluazioa
- Taldearen eta norberaren autorregulaziorako tresnak

Prozeduraren eskema/irudia

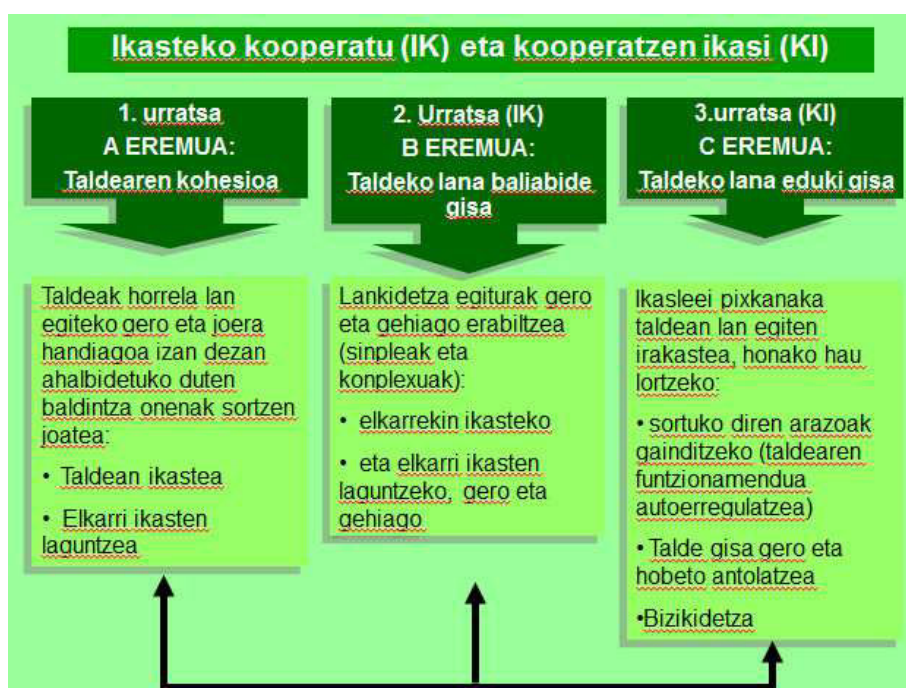

Jarrerak

- Taldeko jardueretan ekimenez jokatzen du.
- Talde barruan dagozkion egitekoak arduraz betetzen ditu.
- Taldekide bakoitzak bere egitekoak bete ditzen arduratzen da.
- Taldekideei laguntzeko prest egoten da.
- Taldekideen ekarpenak aintzat hartzen ditu.
- Taldean giro ona, elkartasuna eta konfiantza-harremanak ezartzen ditu.
- Pertsona guztiarekin lan egitea onartzen du eta beste pentsamolde batzuekiko aurreiritziak baztertzen saiatzen da.

3.2.2. TALDE-KOHESIOA BIDERATZEKO TEKNIKAK (DINAMIKAK)

AZALPENA	
Definizioa	Beharra
<p>Talde-koehesioak, desberdinak diren pertsonen arteko lotura eta batasuna adierazten du.</p> <p>Ikasteko kooperatu (IK) eta Kooperatzen ikasi (KI) Programak ezagutza-arlo eta ikasgai guztietan eta tutoretza orduetan gauzatu beharreko eta gelako giroa hobetzera bideraturiko jarduera-sorta biltzen du (taldeko dinamikak, jolas kooperatiboak, jarduerak...).</p>	<p>Taldekideen arteko loturak sortzeko beharra arrazoi askogatik sor daiteke: helburu bateratuak partekatzea, taldearen barruan onartua izatea, bakarka arituz baino emaitza hobekak lortzea, taldearen antolaketa demokratikoa izatea,...</p> <p>Esku-hartze eremu hau behin eta berriz azpimarratu behar da. Taldearen koehesioa inoiz alde batera utzi behar ez den alderdia da, edozein unetan sor baitaitezke gelako giroa nahas dezaketen arazoak edo zailtasunak, eta ondorioz, giro egokiago bat sortzea eskatzen dutenak.</p>

Era askotariko teknikak erabil daitezke talde-koehesioa bideratzeko. Jarraian aurkezten dira horien arteko batzuk. Teknika horiei “dinamika” izena eman ohi zaie *Ikasteko Kooperatu eta Kooperatzen Ikasi (IK/KI) Programan*.

Teknikak / Dinamikak	Taldearen koehesioa diagnostikatzeko	Adostasuna bideratzeko	Elkar-ezagutza eta harremanak errazteko	Taldekide berri bat taldean integratzeko	Talde-lanaren garrantzia adierazteko	Kooperazioa bultzatzeko
1. Soziograma	X					
2. Talde nominala		X				
3. Maleta			X			
4. Lankidetzak-kontratuak				X		
5. Imanolen taldea					X	
6. Koloretako mundua						X



Soziograma

AZALPENA	
Definizioa	Beharra
Grafiko baten bidez, talde bateko kideen arteko harremanen eta aukeratu/baztertuen berri adierazteko teknika.	Teknika soziometrikoek aukera ematen digute ikaskideen arteko harremana denbora gutxian eta azkartasun handiz ebaluatzeko, eta ahalbidetzen digu ikasle bakoitzaren integrazio mailaren eta integrazio horren inguruen gaineko informazioa eskuratzea.

PROZEDURAK
Adibidea
<p>Helburua: Ikasleen arteko harremanak, ikastaldeko azpitaldeak, taldearen kohesio-maila eta isolatuta dauden umeak ezagutzea.</p> <p>Denbora: Ordu erdi inguru.</p> <p>Beharrezko baliabideak: Soziogramaren orria.</p> <p>Garapena: Orria betetzerakoan ikasleei adieraziko zaie zintzoak izatea oso garrantzitsua dela eta hortik aterako den informazioa taldeari laguntzeko erabiliko dela.</p> <p>Egiteko baldintza: Giroa positiboa eta abegikorra izatea.</p> <p>Prozedura: ikaskideen izenen zerrenda bat emango zaio ikasle bakoitzari. Bakoitzak balioespen bat ipini behar du ikaskide bakoitzaren aurretik, “ _____ zure gogokoa da?” galderaren aurrean (5=oso gogokoa, 4=gogoko samarra, 3=hala-holakoa, 2=ez oso gogokoa, 1=batere gogokoa ez).</p>

IKASLEEK PUNTUAZIOA BILTZEKO ORRIA

“*lagunaren izena* zure gogokoa da?”

5=oso gogokoa
4=gogoko samarra
3=halá-halákoa
2=ez oso gogokoa
1=batere gogokoa ez

IKASLEEN IZENAK	Puntuak
1	
2	
3	
4	
5	
6	
7	
8	
9	
10	
11	
12	
13	
14	
15	
16	
17	
18	
19	
20	
21	
22	
23	
24	
25	

SOZIOGRAMA

Tutorearen zeregina: honako matrize soziometriko honetan emaitzak jartzea.

	1	2	3	4	5	6	7	8	9	10	11	12	13	14	15	16	17	18	19	20	21	22	23	24	25	Batura	
1																											
2																											
3																											
4																											
5																											
6																											
7																											
8																											
9																											
10																											
11																											
12																											
13																											
14																											
15																											
16																											
17																											
18																											
19																											
20																											
21																											
22																											
23																											
24																											
25																											
Batura																											
Batez best.																											
5																											
4																											
3																											
2																											
1																											
TKI																											Batura/25

Interpretaziorako jarraibideak:

- Ardatz horizontalean, ume bakoitzak beste eman dien puntuazioa jartzeko da.
- Ardatz bertikalean, bakoitzak jaso duen puntuazioa ikusko da.
- Batez bestekoa kalkulatu (bakoitzaren guztizkoa / ikasle kopuru osoa), ikasle bakoitzaren integrazio-maila ikusko da: $X=3$ edo gehiago bada, integrazioa normala izango da eta, X oso altu bada edo "5" asko jaso baditu, aldez, lidera izan daiteke.
- Interesgarria da Taldeko Kohezio Indizea (TKI) balioestea, taldearen harremanak behatzeko eta ikasurtearen amaieran, beste Soziograma bat egteko lan, konparazioa egiteko.

Soziograma egiteko prozesua:

- Omiaren erdian, "5" asko jaso dituzten umeen zenbakiak ipinko ditugu (izan ez ditugu ipinko, konfidentzialtasuna gordinahi baitugu).
- Jarraian, hotek albotik ipinko ditugu geratzen zaitzizun ikasleak, eta gezi baten bidez ikasleak binaka lotuko ditugu bien arteko puntuazioa gehitu eta emaitza 9 edo 10 denean (adibidea: Jonen Xabierri 5 eta Xabierrek Joneri 5).

6.14.1-irak.



Talde nominala

AZALPENA

Definizioa	Beharra
Dinamika hau oso erabilgarria da ikasleek gai edo arazo jakin bati buruz dituzten ikuspegiei edo ideiei buruz informazioa lortzeko, modu egituratuan gainera; ondorioz, lotsatienean parte-hartzea errazten du eta ausartenen gehiegizko protagonismoa galarazten du.	Teknika bereziki erabilgarria da ikasgela batek taldeko arauari, diziplinari, jarduerari eta abarri buruz erabaki adostuak hartu behar dituenen. Baina, bestalde, erabilgarria izan daiteke, halaber, irakasleak, gaia amaitzean, ikasleek lortutako jakintzak (edo garrantzitsutzat jotzen direnak) ezagutzeko.

PROZEDURAK

Urratsak

1. Ezer baino lehen, irakasleak edo bideratzaile-lana egiten duenak (ikasle bat izan daiteke) teknika hau aplikatuta lortu nahi den helburua zein den azalduko du, eta zer arazok edo gaik behar duen une horretan arreta guztia.
2. Bost bat minutuz, gutxi gorabehera, parte-hartzaile bakoitzak, modu indibidualean, jorratuko duten gaiari edo arazoari buruz burura etortzen zaizkion informazioak, proposamenak edo iradokizunak idatziko ditu.
3. Bideratzaileak idatzi dituzten ideiak banaka ozenki esateko eskatuko dio parte-hartzaile bakoitzari eta arbelean idatziko ditu. Norbaitek parte hartu nahi ez badu, «paso» egin dezake eta norbaitek ideia bat baino gehiago badu, bigarrena esateko lehenengo txanda osatu arte itxaron beharko du, betiere lehenengo txanda horretan inork ez badu ideia bera aipatu. Argi dago, hortaz, garrantzitsuena ideiak direla, eta ez nork esan dituen.
4. Ideia guztiak idatzi direnean, beharrezko txandak osatu ostean, teknika dinamizatzen ari denak guztia argi geratu den galdetuko die denei. Ekarpenen baten inguruan zalantzarik badago, horixe da ideia adierazi duenari beharrezko azalpenak emateko eskatzeko unea. Azalpenak baino ez dira, ez jasotako ideiekiko objektzioak edo kritikak.

5. Amaieran, ideia guztiak arbelean jasota geratuko dira, ordena alfabetikoari jarraituta: emandako lehenengo ideia A izango da, bigarrena B, hirugarrena C, eta abar.
6. Hurrengo urratsean parte-hartzaile bakoitzak azaldutako ideiei ordena hierarkikoa emango die; bere ustez garrantzitsuena denari puntu 1 emango dio, 2 puntu bigarren garrantzitsuenari, 3 hirugarrenari eta horrela, azaldutako ideia guztiak puntuatu arte (hamabi ideia badaude, azkenak 12 puntu izango ditu).
7. Jarraian, ideia bakoitzaren aldamenean, parte-hartzaile bakoitzak eman dion puntuazioa idatziko da, eta bukaeran ideia bakoitzaren puntuak batuko dira. Horrela, gela guztiaren arabera balorazio onena duten ideiak zeintzuk diren jakingo da: guztien artean puntuazio txikiena lortu dutenak, alegia.
8. Azkenik, lortutako emaitzak komentatu, eztabaidatu edo laburtuko dituzte.

Adostasuna bideratzeko beste dinamikak

Bi zutabeak; Elur-bola; Iritzi kontrajarriak...

<https://sites.google.com/a/berrilasarte.eus/ikaskuntza-kooperatiboa-ik-ki-baliabide-erabilienak/dinamikak-1-fasea-kohesioa-elkar-ezagutza>



Maleta

AZALPENA

Definizioa	Beharra
Maleta itxurako kutxa bat erabiliko da eta objektu-sorta ezberdinez beteko da. Ondoren aukeratutako objektuak taldeari aurkeztuko zaizkio.	Oso egokia da elkarrezagutza eta harremanak bultzatzeko.

PROZEDURAK

Urratsak

Egun batean, irakaslea maleta itxura duen kutxa batekin etorriko da gelara; maleta apainduta edo pertsonalizatuta egongo da eta irakaslearen izaera ordezkatzeko duen objektu-sorta bat izango du barruan (hiru edo lau, ezarritakoaren arabera): zaletasunak, trebeziak, akatsak, maniak, eta abar. Horiek maletatik ateratzen joango da eta ikasgela osoari erakutsiko dizkio, bakoitzak irudikatu nahi duena azalduta: «Tableta honek esan nahi du txokolatea oso gogoko dudala eta, oro har, gozoki guztiak».

Jarraian, ikasle bakoitzak berak esandakoan horixe bera egin beharko duela azalduko die. Maleta objektuz beteta daraman egunean, bere kideei erakutsiko dizkie eta azalduko die zer esan nahi duen bakoitzak.

Aldaera:

Maletan objektuak ekar ditzakete, baina baita argazkiak, idazkiak, poesiak edo bereziki maite dituzten abestien letrak ere. Material horrekin guztiarekin taldearen «aurkezpen-liburu» antzeko bat egin daiteke eta familia batetik bestera eramango dute senideek ere hobeto ezagut ditzaten semearen edo alabaren ikaskideak.

Elkarezagutza bultzatzeko beste dinamikak

Pilota; Izenen katea; Aurpegia marraztea izenaren hizkiekin; Asmakizunen, bertsoen edo esaeren puzzleak; Armiarma-sarea; Silueta; Elkarrizketa; Itua eta diana; Orrialde oriak; Ondo ezagutzen dugu elkar; Postontzia; Nor da nor?

<https://sites.google.com/a/berrilasarte.eus/ikaskuntza-kooperatiboa-ik-ki-baliabide-erabilienak/dinamikak-1-fasea-kohesioa-elkar-ezagutza>



Lankidetzaren kontratua

AZALPENA	
Definizioa	Beharra
Ikasleen taldearekiko ardura eta konpromisoa hezteko talde-dinamika da.	Ekipoa osatzeko taldekideen kolaborazioa beharrezkoa dela azpimarratu nahi du.

PROZEDURAK
<p style="text-align: center;">Urratsak</p> <p>1. Ikasle bat talde batean integratzean kontratu moduko bat sinatzea eskatuko zaio, bertan taldekideei emango dien laguntza zehaztuko da (minusbaliatua izan edo ez) eta, konpromisoa betetzerik ez duenean, nork ordezkatu duen.</p> <p>2. Gaitasun desberdinak dituzten ikasleek ere kontratua sinatuko dute, beraiek ere bestelako laguntza emateko gai izan daitezke eta.</p>
<p style="text-align: center;">Kide baten integrazioa errazteko beste dinamikak</p> <p>Kideen arteko laguntza-sarea; Lagunen zirkuluak; Lankidetzaren kontratuak; Laguntza-batzordea</p> <p>https://sites.google.com/a/berrilasarte.eus/ikaskuntza-kooperatiboa-ik-ki-baliabide-erabilienak/dinamikak-1-fasea-kohesioa-elkar-ezagutza</p>



Imanolen taldea

AZALPENA

Definizioa	Beharra
Talde-lanak banakako lanak baino ideia gehiago sortzen dituela erakutsi nahi du dinamika honek	Teknika hau talde-lanaren garrantziaz jabearazteko oso baliagarria da.

PROZEDURAK

Urratsak

1. Imanolen lantaldea kasuaren irakurketa

Taldean lan egiteaz kokoteraino dago Imanol. Bakarrik hobeto lan egiten duela dio. Taldean lan egiten duenean denbora galtzen duela iruditzen zaio. Gainera, ez dago pozik bere lantaldearekin. Uxuek ez du ezer egiten eta gainerakoek lanaz aprobetxatzen da. Jon berritsu hutsa da, ez du hitz egiteko txanda errespetatzen, eta ez die gainerakoei jaramonik egiten. Erramun bere ideiak inposatzen saiatzen da, eta beti egin behar izaten dugu berak dioena. Mariak ez du sekula ezer esaten, gainerako taldekideak entzun besterik ez du egiten eta ez du parte hartzen, propio eskatuta ere. Hitz batez, hemendik aurrera lanak bakarrik egitea erabaki du Imanolek.

2. Azalpena

- Bakoitzak kasua irakurri ondoren, talde guztiarekin hitz egin dezakegu; azaldu antzeko kasuren bat bizi izan duten aurretik, eskolan edo institutuan taldean lan egin behar izan dutenean; Jonen, Mariaren edo Imanolen antzeko kasuren bat ezagutu duten, eta abar.
- Jarduera dinamizatzen duen irakasleak honako azalpen hau eman dezake iritzi trukea amaitzeko:
«Ziur aski taldekide horien arazoa da ez dakitela taldean lan egiten eta elkarri laguntzen; besterik gabe, taldea ez da gai izan elkarrekin lan egiteko antolatzen. Aldiz, taldea ondo antolatuta egoteak abantaila asko ekartzen ditu. Orain egingo ditugun ariketekin taldean lan egitearen abantailak ikusten saiatuko gara».

3. Imanolen lantaldearen kasuari buruzko ariketak

- Ikasleek hiru zatitan (A, B eta C) banatutako orri bana izango dute (21. irudia). A atalean taldean lan egiteak dituen abantailak –Imanolek besterik dioen arren– idatziko dituzte banaka; alegia, taldean lan egitearen aldeko arrazoiak adieraziko dituzte.
- Ondoren, ikasleak lauzpabost laguneko taldeetan bilduko dira eta A atalean idatzi dituzten erantzunak bateratuko dituzte. Lehenengo txandan ikasle bakoitzak abantaila bat –bakarra– esango du, eta taldekide batek (idazkari-lanak egingo dituenak) beste orri batean idatziko ditu. Behar beste txanda egingo dira, harik eta taldeko kide guztiek txantiloiko A atalean idatzi dituzten abantaila guztiak aipatu arte. Taldekide batek aurretik beste batek aipatu duen abantaila bera baldin badu, ez dute taldeko kide guztiek aipatutako abantaila guztiak biltzen dituen beste orri horretan apuntatuko. Jarraian, ikasle bakoitzak txantiloiko A atalean idatzi ez zituen beste abantaila batzuk idatziko ditu txantiloiko B atalean.
- Azkenik, ikasgelako talde guztiek talde bakoitzaren erantzunak bateratuko dituzte. Lehendabiziko txandan, talde bakoitzak jaso duen abantaila bat –bakarra– aipatuko da, eta behar beste txanda egingo dira, harik eta taldean lan egitearen aldeko arrazoi guztiak atera arte. Ikasle batek idazkari nagusi lanak egingo ditu, eta talde guztien artean topatu dituzten arrazoi guztiak apuntatuko ditu arbelean. Horren ondoren, ikasle bakoitzak idatziko ditu bere txantiloiko C atalean zerrenda orokorreko abantailak; hain zuzen ere, A eta B atalean idatzi ez zituenak.

4. Ondorioak:

Jarduera bideratzen duen irakasleak eskua altxatzeko eskatuko die norberaren txantiloiko B eta C ataletan abantailaren bat idatzi duten ikasleei. Txantiloiko A atalean amaierako zerrendako abantaila guztiak idatzi dituenik ez da egongo, ziur asko. Norbait balego, bere taldeko kideengandik edo beste talde batzuegandik zerbait ikasi duen seinale; izan ere, abantaila gehiago aurkitu dituzte denen artean banaka baino.

Hori da taldean lan egitearen abantaila handienetako bat (litekeena da zerrenda orokorrean ez ateratzea...): bananako lanak baino ideia gehiago sortzen ditu.

Talde-lanaren garrantzia lantzeko beste dinamikak

Talde-lana bai ala ez?; Nire lanbiderik gogokoenak; Lurralde urdina; NASA-ren jokoak; Erabakia hartu behar dut

<https://sites.google.com/a/berrilasarte.eus/ikaskuntza-kooperatiboa-ik-ki-baliabide-erabilienak/dinamikak-1-fasea-kohesioa-elkar-ezagutza>



Koloretako mundua

AZALPENA	
Definizioa	Beharra
Homogeneotasun- edo heterogeneotasun-irizpideei jarraituta, taldeak osatzeari buruzko hausnarketa egiteko oso talde-dinamika erabilgarria da.	a) Gizarte-taldeak osatzeko jarraitzen diren irizpideetara hurbiltzea. b) Ezberdinak direnak diskriminatzeko joera frogatzea. c) Homogeneotasuna eta aniztasuna lantzea taldeen eraketan.

PROZEDURAK
Urratsak
<p><i>Gutxi gorabeherako denbora:</i> 20 minutu.</p> <p><i>Materialak:</i> Koloretako pegatinak.</p> <p><i>Jardueraren garapena:</i></p> <p>Parte-hartzaile guztiak paretari bizkarra emanez jarriko dira, begiak estalita izango dituzte eta isilik egongo dira. Parte-hartzaile bakoitzari pegatina bat jarriko diogu kopetan. Ezingo dute ikusi zer kolore tokatu zaien. Parte-hartzaile guztiei pegatina jarritakoan, begiak irekitzeko eskatu eta elkartzeko bi minutu dituztela esango diegu. Bati ez diogu pegatinatik jarriko, edo gainerakoek ez duten kolore batekoa jarriko diogu.</p> <p><i>Jardueraren monitorearentzako gida:</i></p> <ul style="list-style-type: none"> • Erreparatu ea zeinek gidatzen duen jendea kolore bakoitzeko taldeetara; dela besteei eutsiz, dela eramanez. • Erreparatu pegatina desberdina duen pertsonaren adierazpeni. • Erreparatu gainerakoak jarraitzen dituzten pertsonetan. • Ikusi jendeak zer egiten duen jokoaren hasieran, zeintzuk hasten diren gainerakoak elkartzeko. • Erreparatu jendeak koloreka elkartzeko duen joeran.

Talde-lanaren garrantzia lantzeko beste dinamikak

Lankidetzan aritzen gara ...

<https://sites.google.com/a/berrilasarte.eus/ikaskuntza-kooperatiboa-ik-ki-baliabide-erabilienak/dinamikak-1-fasea-kohesioa-elkar-ezagutza>

3.2.3.1. TALDEAK EGITURATZEA

1. Laukoteak osatzea

AZALPENA	
Definizioa	Beharra
Lan kooperatiboa bideratzeko lehen urratsa taldeak osatzeko irizpideak, kopurua, iraunkortasuna,... finkatzea da.	Taldearen osaketa eta taldeak eratzeko jarraitzen diren irizpideak giltzarri dira kooperazio-egitura gerta dadin.

PROZEDURAK
Urratsak
<p>Taldeak osatzeko honako jarraibideak gomendatzen dira:</p> <ol style="list-style-type: none"> 1. Normalean, ikasketa kooperatiboko taldeak lau ikaslek edo, gehienez, bostek osatuak izaten dira. 2. Taldearen osakerak heterogeneoa behar du izan (generoaren, etniaren, interesen, gaitasunen, motibazioaren, errendimenduaren, autonomiaren eta abarren aldetik). Hein batean, talde bakoitzak gela osoaren ezaugarriak islatu behar ditu. Gaitasun errendimendu-autonomia-interes-motibazioari dagokionez, ikasle batek alderdi horietan maila jasoa izan dezan saiatuko gara, talde osoarekin alderatuta, beste bi ikasle maila ertaina izango dute eta beste batek maila baxuagoa. 3. Beharrezko heterogeneotasuna ziurtatzeko, parte-hartzaileen banaketa irakasleek erabakitzea izaten da ohikoena, noski, haien lehentasunak eta balizko bateraezintasunak aintzat hartuta. 4. Horretarako, erabilgarria izan daiteke test soziometrikoa egitea informazioa eskuratzeko. 5. Oinarri-taldeak osatzeko –izen hori ematen diegu denbora-tarte luze samar batean, normalean hiruhileko bat, egonkor mantentzen diren laukoteei-- modurik ohikoena honako hau da: <ul style="list-style-type: none"> • Irakasleak hiru zutabetan banatuko ditu ikasleak. Lehen zutabean ikasleen laurdena jarriko du (ikasle-kopurua zati lau), eta bertan kokatuko ditu laguntzeko <i>gaitasun</i> handiena duten ikasleak (ez dute nahitaz errendimendurik altuena dutenak izan behar, baizik eta, batez ere, motibatuenak, besteak ilusionatzeko eta animatzeko gaitasun handiena dutenak, taldea «luzatzeko» gai direnak). Bigarren zutabean laguntza gehien «behar» duten ikasleak jarriko ditu, autonomia eta motibazio gutxien dutenak. Bigarren multzo honetan ere, beste laurden bat. Eta, bukatzeko, hirugarren zutabean, gainerako bi laurdenak jarriko ditu (taldearen beste erdia).

Talde heterogeneoetatik talde homogeneoetara

Litekeena da talde heterogeneoen arabera ikasgela-banaketa noizbehinka aldatu behar izatea; eta komenigarria da aldatzea; alegia, taldeak modu homogeneoan banatzea ikasleen gaitasun-mailaren arabera (ikus hurrengo irudia).

Horrela, irakasleak bi gauza egiteko aukera du:

- Batetik, talde bakoitzaren gaitasun-mailara doitutako jarduerak proposa ditzake (ikasitakoa finkatzeko ariketak, ezagutzak aberastekoak, zailtasun handiagoko ariketak...) Betiere, lankidetzaren egituraren bat erabiliko du parte-hartze ekitatiboa eta elkarrekintza bermatzeko.
- Bestetik, taldeetako batzuek jarduerak beren kabuz egiten dituzten bitartean, sortu berri diren talde homogeneoago horietako batzuei (gaitasun-maila apalagoa dutenei) arreta pertsonalizatuagoa eman diezaiokete irakasleek.

Adibidez:

- Lau «triangeluz» osatutako taldeari arreta eman diezaiokete, modu esplizituagoan lagundu ahal izateko;
- Bestela, berriz, saio batean edo gehiagotan lagun diezaiokete prozedura jakin bat menderatzen ez duten edo akats bera egiten duten kideez osatutako taldeari.
- Lau «zirkuluz» osatutako taldeari ere lagun diezaiokete zuzenean (azken saioetan ikasitakoa bikain menderatzen dutenak), eta hurrengo unitate didaktikoaren edukiak lantzen has daiteke, maila aurreratuagoan. Hala, ikaskuntza berri horiek gainerako ikasleetara hedatzen direnean, talde bakoitzaren barruan (orain, berriro ere heterogeneoak izango dira taldeak) egongo da irakasten ari denari buruz dakienik eta, ondorioz, ikaskideei laguntzen jakingo duenik.

LANKIDETZA MODUKO EGITURA DUEN IKA SLEGA (talde homogeneoak)

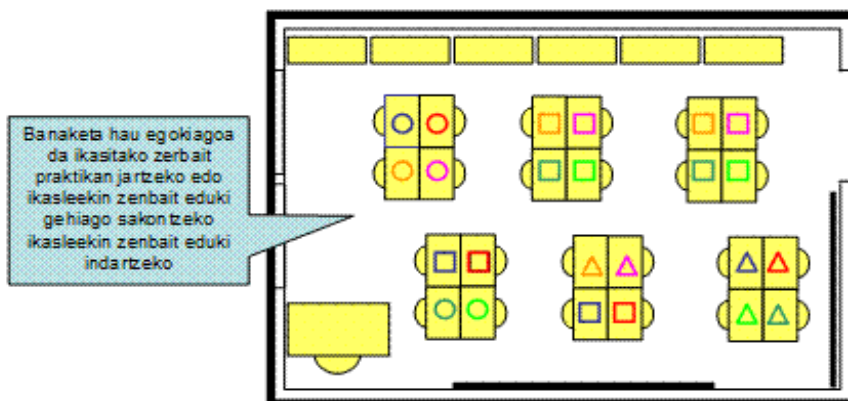

Banaketa hau egokiagoa da ikasitako zerbait praktikan jartzeko edo ikasleekin zenbait eduki gehiago sakontzeko ikasleekin zenbait eduki indartzeko

Irakasle-lanaren oinarriak:

- Irakasle-ikasle elkarrekin + ikasle-ikasle elkarrekintza
- Irakaslearen bananako lana + talde lana

A bantailak:

Egitura zehatz bati esker (Arkatzak erdira izenekoa adibidez), errazagoa da ikasle guztiek modu ekitatiboan parte hartzea
Aniztasunari erantzutea errazagoa da.

31. irudia

Talde homogeneoago horiek, jakina, osaera aldagarria dute: ez dute beti ikasle-kopuru bera, eta ikasle guztiek lan egingo dute ikasle guztiekin lehenago edo geroago; dela talde heterogeneoen (edo oinarritzko taldeen) bidez, dela talde homogeneoen bidez.

2. Laukotearen kohesioa: Itua eta diana

AZALPENA	
Definizioa	Beharra
Ikasleek taldeari izena emateko helburuarekin sortzen den dinamika da.	Izena duenak izana omen du. Beraz taldeak nortasuna emateko izena behar du eta hori bideratzeko erabiltzen da. Taldeko kideen identifikazioa eta konplizitatea errazten du.
Ezaugarriak	
Talde-lan jarduna hasi aurretik, komeni da laukote bakoitzean giro ona ereitea. Horretarako, 1. Esku-hartze eremuko dinamikaren bat balia daiteke; esate baterako, <i>Itua eta Diana</i> .	

PROZEDURAK
Urratsak
<ol style="list-style-type: none"> 1. Kartulina handi batean zirkulu zentrokideak marraztuko dira. Horietan ikasleek izena eta zaletasun edo izaera-ezaugarriak idatz ditzakete (nahi beste zirkulu erabil daitezke). 2. Erdiko zirkuluaren zatietako batean, ikasle bakoitzak bere izena idatziko du; ondorengo zatian, bere ezaugarri azpimarragarriena eta akats potoloena; hurrengo zatian, zaletasunik handiena eta mania esanguratsuenak ... 3. Bukaeran idatzitakoa behatu eta komunean dituzten alderdiak adostu behar dituzte. Hortik abiatuta, taldea identifikatuko duen izen bat aurkituko dute.
Irudi grafikoa

3.2.3.2. LAN-DINAMIKA KOOPERATIBOA BIDERATZEA

PUJOLAS eta LAGOk (2006) plazaratutako *Cooperar para Aprender y Aprender a Cooperar (CA/AC) programan* (ikus bibliografia) lan-dinamika kooperatiboa bideratzeko lan-egitura kooperatibo ugari eskaintzen dituzte:

1. **Oinarrizko lankidetz-egiturak:** hala deitzen zaie UD baten edozein unetan (bai hasieran, bai bukaeran bai erdialdean) erabil daitezkeelako.
 - Irakurketa partekatua.
 - «1-2-4» egitura.
 - Folio birakaria.
 - Hiru minutuko geldialdia.
 - Arkatzak erdira.
 - Hitzen joko.
2. **Lankidetz-egitura espezifikoak:** ez dira oinarrizko egiturak bezain balioaniztunak, UDaren une baterako edo besterako dira egokiak.
 - Zenbakia.
 - Zenbaki berdinak batera.
 - Guztiak bat
 - Kontzeptu-mapa lau bandatan.
 - Lau jakintsuak.
 - Zalantzen zakua.
 - Galdera-katea.
 - Hobe guztion artean.
3. **Lankidetz-egitura deribatuak:** ikasleen heldutasun- eta garapen-mailara egokitutako egiturak dira; batzuk Haur Hezkuntzarako, besteak beste etapetarako.
 - Folio birakaria bikoteka.
 - Partekatutako hitzak (HaurHezkuntza)
 - Hitza eta marrazkia.
 - Kromo-albuma.
 - Substantzia.
4. **Lankidetz-egitura teknikak.** egitura konplexuak dira
 - Elkarri laguntzeko taldeak, TAI teknikan oinarrituak (Team Assisted Individualization)
 - Tutoretza berdinen artean (Peer Tutoring)
 - Buru-hausgarria (Jigsaw)
 - Ikerketa-taldeak (Group-Investigation)
 - TGT teknika (Teams - Games Tournaments)
 - Koop-Koop.
 - Talde paraleloak
 - Iritzi kontrajarriak

Horien guztien jarraibideak hemen eskura daitezke: <https://sites.google.com/a/berrilasarte.eus/ikaskuntza-kooperatiboa-ik-ki-baliabide-erabilienak/egiturak-2-fasea-talde-lana-ikasteko-errekurtsoa>

Lan-egitura kooperatibo horiek aplikazio-eremu zabala dute:

1. Sekuentzia didaktikoetan:

Sekuentzia didaktiko tradizionala oso erraz bihur daiteke sekuentzia didaktiko kooperatibo; egin behar den gauza bakarra, bakarkako jardueren orde, egitura kooperatiboak txertatzea da; lehen esan den moduan, berdinen arteko ikaskuntzaren **balio erantsia** izango dugu lagun. Zenbat eta egitura gehiago txertatu, orduan eta kooperazio-maila handiagoa lortuko da eta, bide, batez, bizikidetzaren ikasketamaila handiagoa ere bai. Ezin da espero jarduera kooperatibo gutxi eta tartekako batzuk eginda bizikidetzarako konpetentzia-maila gorena lortuko denik; hemen ere, zenbat eta gehiago egin, orduan eta hobeto ikasiko da.

2. Metodologia anitzetan:

Egitura kooperatiboak guztiz txertagarriak dira ikuspuntu metodologiko anitzetan. Bestek beste, metodologia-proposamen berriztatzaile guztietan prozedura diren hainbat kontzeptu (talde-lana, parte-hartze aktiboa, elkarreragina etab.) oso modu naturalean errealitate bihurtzen direlako.

3. Hainbat programa eta egitasmotan:

“Eginez ikasten da” leloari jarraiki, aise bilatzen dira jarduera kooperatiboak eta hainbat programa-egitasmoen arteko loturak. Adibidez: Hezkidetza, Aniztasuna, Kulturartekotasuna, Elkarbizitza Plana, Bullying eta jazarpen ororen prebentzioa, Etorकिन Harrera Plana, barrerak eta oztopoak topatzen dituzten ikasleen arreta (...) eta horrelako bizikidetza-programek plataforma egokia aurki dezakete ikaskuntza kooperatiboan.

Jarraian, lan-egitura kooperatibo batzuen aipamena egiten da.

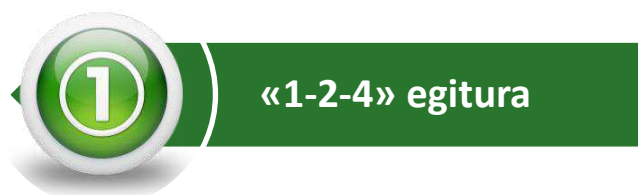

AZALPENA	
Definizioa	Beharra
Irakasteko eta ikasteko prozedura kooperatiboa da. Irakasleak launaka jarrita, modu autonomoan dihardute, irakasleak behatu eta gidatu egiten duen bitartean.	Irakaskuntza-prozesuan garrantzizkoak dira berdinen arteko ikaskuntza, entzute aktiboa, enpatia, asertibitatea, komunikazioa, laguntza ematen jakitea eta jasotzen jakitea. Lan-dinamika kooperatibo hau alderdi horiek guztiak lantzeko egokia da.

PROZEDURAK
Urratsak
<ol style="list-style-type: none"> 1. Irakasleak galdera edo gai bat proposatuko dio talde osoari, eman berri duen azalpena zenbateraino ulertu duten egiaztatzeko edo azaldu berri duen zerbait praktikan jartzeko, esate baterako. 2. Irakasleak txantiloia bana banatuko die parte-hartzaileei. Txantiloia horrek hiru lauki izango ditu (bat «1. egoerarako», beste bat «2. egoerarako» eta beste bat «4. egoerarako»). Bertan, erantzunak apuntatuko dituzte. 3. Oinarri-taldearen barruan, irakasleak egindako galderaren erantzun zuzena pentsatu eta lehenengo laukian idatziko dute («1. egoera»). 4. Gero, binaka jarriko dira. Bakoitzaren erantzunak partekatu eta horiei buruz hitz egingo dute eta, bi erantzunekin bat egin ostean, bakoitzak bere bigarren laukian idatziko du («2. egoera»). 5. Azkenik, talde osoak, taldeko bi «bikoteek» emandako erantzunak erakutsi ondoren, erantzun egokia osatuko du («4. egoera»).

Parte-hartzea eta elkarrekintza bultzatzeko irizpideak:

- Denek parte hartzea sustatu behar da, «1. egoeratik» hasita. Uneren batean taldeko kideren batek zer erantzun ez badaki edo blokeatuta gelditzen bada, beste kideren batek edo irakasleak argibideren bat eman diezaioke, egoki iruditzen bazaio.
- «2. egoeran» eta «4. egoeran» parte-hartzaileek beren erantzuna azaltzen dutela bermatu behar da, baita gainerakoen erantzunei buruzko iritzia ematen dutela eta guztien artean ondoen irizitakoa aukeratzen dutela ere; erantzun hori taldeko norbaitek emandakoa izan daiteke, baina guztien ekarpenarekin osatu duten beste bat ere izan liteke. Denek parte hartzeko aukera izan dezaten, «4. egoeran» bi bikoteetako kideak txandatuko dira (ariketa bana) osatu duten erantzuna beste bikoteari azaltzeko.
- Parte-hartzailereren batek bere erantzuna inposatzea saihestu behar da, baita taldekideek norbaiten erantzuna besterik gabe onartzea ere.



Galdera-katea

AZALPENA	
Definizioa	Beharra
<p>Irakasteko eta ikasteko prozedura kooperatiboa da. Ikasleak launaka jarrita, modu autonomoan dihardute, irakasleak behatzen eta gidatzen duen bitartean.</p> <p><i>Aviàko (Bartzelona) Santa Maria Haur eta Lehen hezkuntzako ikastetxeak emana. Ikus, halaber, Pujolàs (2008).</i></p>	<p>Irakaskuntza-prozesuan garrantzizkoak dira berdinen arteko ikaskuntza, entzute aktiboa, enpatia, asertibitatea, komunikazioa, laguntza ematen jakitea eta jasotzen jakitea. Lan-dinamika kooperatibo hau alde horiek guztiak lantzeko egokia da.</p>

PROZEDURAK
Urratsak
<p>Egitura egokia da orain arte landutako gaia edo gaiak erreparatzeko eta azterketa prestatzeko edo, besterik gabe, prestakuntzaren ebaluazioa egiteko, bai eta aurreikusitako helburuak zenbateraino lortu diren egiaztatzeko ere. Era berean, programazioa zuzentzeko eta doitzeko ere egokia izango da, beharrezkoa izanez gero.</p> <ol style="list-style-type: none"> 1. Gutxi gorabehera hiru minutuz, talde bakoitzak ordura arte ikasitako gaiari edo gaietara buruzko galdera bat pentsatuko du, eta ondoren duen taldeari planteatuko dio, ordena jakin bati jarraiki (adibidez, erlojuaren orratzen norabidea). Ikasgelan landuriko gaietara buruzko oinarritzko galderak izango dira (azterketa batean egiteko modukoak), gainerako taldeei laguntzeko pentsatuak. 2. Hiru minutuak igaro ondoren, talde bateko bozeramaileak hurrengo taldeari galdera bat egingo dio, eta bigarren talde horrek erantzun egingo du. 3. Ondoren, bigarren taldeko bozeramaileak hirugarren taldeari beste galdera bat egingo dio, eta horrelaxe bata bestearen segidan, harik eta azkeneko taldeak lehenengoari (hau da, katea hasi duen taldeari) galdera egiten dion arte. 4. Talde bakoitzak bi bozeramaile izango ditu: bat, guztien artean pentsatutako galdera botatzeko eta, bestea, guztien artean prestatutako erantzuna emateko.

5. Galdera bat aurretik ere egin badute, ezingo da errepikatu; hurrengo taldeari emango zaio txanda.
6. Lehenengo txanda amaitu ostean, hiru minutu gehiago utziko dira galdera gehiago pentsatzeko. Hiru minuturen buruan, beste kate bati ekingo diogu, baina kontrako aldera: hau da, aurreneko txandan galdera egin duenari galdetuko zaio.

Parte-hartzea eta elkarrekintza bultzatzeko irizpideak:

- Guztiek parte hartzen dutela ziurtatzeko, taldeko bozeramaileak (beste taldeari galdera botatzen diona, eta bere taldeari eginiko galderari erantzuten diona) aldatu egingo dira txanda bakoitzean.
- Ziurtatu beharko da ahoz komunikatzeko zailtasun handienak dituzten parte-hartzaileek (haiek ere bozeramaile rola bete beharko dute) taldekideren baten laguntza egokia izango dutela.



Buru-hausgarria (Jigsaw)

AZALPENA	
Definizioa	Beharra
Irakasteko eta ikasteko prozedura kooperatiboa da. Ikasleak launaka jarrita, modu autonomoan dihardute, irakasleak behatzen eta gidatzen duen bitartean.	Irakaskuntza-prozesuan garrantzizkoak dira berdinen arteko ikaskuntza, entzute aktiboa, enpatia, asertibitatea, komunikazioa, laguntza ematen jakitea eta jasotzen jakitea. Lan-dinamika kooperatibo hau alde horiek guztiak lantzeko egokia da.

PROZEDURAK
Urratsak
<p><i>Buru-hausgarria (Jigsaw)</i> lankidetzeta-teknika ezagunenetako bat da. E. Aronson-ek sortu zuen 1978an, eta martxan jarritako eta azterturiko lehenengoetarikoa izan zen. <i>Buru-hausgarriak</i> muturreko interdependentzia positiboko egoera sortu nahi du, ikasi beharreko materialen edo lanen gainean taldeko kide bakoitzak egiten duen lana guztiz ezinbestekoa izan dadin gainerako kideek ikasketa osatu ahal izateko (<i>baliabideen arteko interdependentzia positiboa</i>).</p> <p>Teknika hau bereziki erabilgarria da edukiak hainbat zatitan bana daitezkeen jakintza-arloetan (adibidez, literaturan, historian, zientzia esperimentaletan...). Labur esanda, teknika hau honako urrats hauetan dago oinarrituta:</p> <ol style="list-style-type: none"> 1. Ikasgela lau edo bost kideko talde heterogeneoetan banatuko dugu. 2. Ikasi beharreko materiala taldekide-kopurua adina zatitan banatuko dugu; hala, <i>kide bakoitzak</i> talde guztiak ikasten ari diren gaiaren informazio-zati bana izango du. Kide horrek ez du bere kideek jaso duten zatia jasoko, eta bere azpigaia prestatu beharko du. 3. Taldeko kide bakoitzak <i>bere</i> zatia prestatuko du, irakasleak emandako edo berak bilatutako informaziotik abiatuta.

4. Ondoren, azpigai bera ikasi duten beste taldeetako kideekin, «aditu-taldea» osatuko du; talde horretan informazioa trukatu dute, funtsezko kontzeptuetan sakonduko dute, eskemak eta kontzeptu-mapak egingo dituzte, sorturiko zalantzak argituko dituzte eta abar. Esan genezake beren gaian «aditu» izatera iritsiko direla.
5. Jarraian, bakoitza bere jatorrizko taldera itzuliko da, eta talde osoari azalduko dio prestatu duen zatia.

Hortaz, ikasle guztiek elkarren beharra izango dute, eta «behartuta» egongo dira lankidetzan aritzera; bakoitzak buru-hausgarriaren pieza *bakarra* edukiko baitu eta taldeko beste kideek edukiko baitituzte gainerako piezak, lana behar bezala amaitzeko ezinbestekoak: aldeztatik zatitutako ikasgaia oso-oso menderatzea.

3.2.4. KOOPERATZEN IKASTEKO TEKNIKAK

Ikasleek modu autonomoan ikastea zer den probatu dutenean -egitura kooperatiboak maiz samar baliatuta-, normalean, hobekuntza berehala ikusten da: hobeto eta gehiago ikasten dute (“ikasteko kooperatu”).

Baina, aurrekoarekin batera, arazoak eta gatazkak azaleratzen dira: parte-hartze desorekatua, zarata, ados ez jartzea, komunikazio-gabeziak etab. Ez da harritzekoa; izan ere, elkarreragina praktikara eramaten denean esaerak diona azaleratzen da: *zenbat buru hainbat aburu*.

Horrek ez gaitu desanimatu behar, inola ere. Alde batetik, jabetu behar dugulako aldaketak ez direla gauetik egunera gauzatzen eta, bestetik, sor daitezkeen gatazkak eta desadostasunak aukera paregabea izan daitezkeelako gure ikasleek bizikidetza ikas dezaten; hori bai, arauak eta “egiteko moduak” era egokian irakatsita; hau da: “kooperatzen ikasi” eta “kooperatzen irakatsi”.

Beraz, ez etsi, pauso handia eman dugu jada.

Arazoei eta gatazkei ezin zaie ezikusia egin. Aitzitik, heldu egin behar zaie, irakasleone esku-hartze hezitzailea ezinbestekoa baita. Ondorioz, beste urrats bat eman beharrean gaude:

- Taldearen egitekoa eta talde-lanaren planifikazioa zehazten laguntzea.
- Norberaren eta taldearen autorregulazioa eragitea.
- Ebaluazioa sustatzea.

Oharra: “Egiten eta ekiten ikasi” kapituluko proposamenak, bereziki “Egitasmoak gauzatzeko prozedurak” (2.2.1. atala) eta “Egitasmoak gauzatzeko teknikak” (2.2.2 atala) baliagarriak dira atal honetarako ere.

3.2.4.1. TALDE-LANAREN PLANIFIKAZIOA

AZALPENA	
Definizioa	Beharra
Talde-lanaren planifikazioa egitasmoa egin aurreko urratsa da. Planaren indarraldian (normalean, hilabete), lortu nahi diren helburuak eta horiek bideratzeko pertsonak eta bitartekoak (materialak, espazioa, denbora,...) finkatzen dira.	Kooperatuz ikasteko jarraibideak ezinbestekoak diren bezala, era berean ezinbesteko da taldearen eta norberaren helburuak zehaztea. Eta, horrekin batera, taldeko funtzionamendua antolatzea.

PROZEDURAK

Urratsak

1. Talde-lanaren planifikaziorako tresnak aurkitu (ikus beheko irudiek osatzen duten tresna).
2. Laukotearen talde-helburuak zehaztu (irakaslearen egitekoa).

TALDE PLANA. HELBURUAK ETA KONPROMISOAK

Ikastetxearen izena:		Ikasturtea:	
Denbora tartea:		Lan-taldearen izena:	Ikasgela:

HELBURUAK. ZER DA LORTU NAHI DUGUNA TALDE MODUAN?	
1. Ikasketetan aurreratzea	
2. Elkarri laguntzea	
3. Berriazko helburua	
4. OOKK. Adierazlea	
5. OOKK. Adierazlea	

Aurreneko bi helburuak finkoak dira; hirugarrena unean unekoa; azken biak *Elkarrekin Bizitzen Ikastea* kompetenziaren adierazleak izango dira.

3. Taldeko antolamendua karguen bidez zehaztu: talde-lanean arazoak edo zailtasunak agertzen diren heinean, arauak eta taldearen barruan arau horiek betearazteko ardura duen kidea zehaztuko dugu. Pixkanaka, talde bateko kide guztiek (lauek edo, asko jota, bostek) bete beharreko funtzioen bat dute taldearen barruan, erantzukizun jakin bat.

KARGUAK	Ikaslearen izena
Koordinatzailea	
Idazkaria	
Laguntzailea	
Material arduraduna	
Bozeramailea	
Denboraren kontrolatzailea	
Ahots-tonuaren kontrolatzailea	

Zerrendatutakotik lau aukeratu behar dira. Beste aukera bat, bi kargu ikasle berari ematea da; esate baterako, idazkaria eta denbora-kontrolatzailea.

4. Konpromiso pertsonalak (irakasleak zehaztu behar ditu modu pertsonalizatuan)

BANAKAKO KONPROMISOAK	Ikaslearen izena	Sinadura

Oharra: aurreko hiru atalak txantilo bakarrean biltzen dira.

Hemen eskura daitezke: <https://sites.google.com/a/berrilasarte.eus/ikaskuntza-kooperatiboa-ik-ki-baliabide-erabilienak/5---talde-lana-koaderno>

3.2.4.2. TALDE-LANAREN JARRAIPENA ETA EBALUAZIOA

AZALPENA	
Definizioa	Beharra
Behin ekintza plana zehaztuta, beharrezkoa da aurrera eramatea aurreikusitako ekintzak eta horiek bideratzeko talde-lanaren eta bitartekoen jarraipena eginez. Era berean, helburuen betetze-mailaren ebaluazioa egin behar da.	<p>Prozesuaren jarraipenaren eta emaitzen ebaluazioaren bidez, neurri zuzentzaileak har daitezke aurreikusitako plangintza egokitzeko, lan-taldearen funtzionamendua hobetzeko eta helburuen betetze-mailaren ebidentziak izateko.</p> <p>Prozesuen jarraipenerako eta lorpenen ebaluaziorako erabakigarria da autorregulazioa.</p> <p>Autorregulazioa nola ikasten da? Autorregulazioaren abiapuntua hausnarketa da. Eginez ikasten da. Eta maiz eginez gero, hobeto ikasiko da gutxitan egiten bada baino.</p>

Ezaugarriak

Ikasleei taldean lan egiten irakatsi nahi diegun unetik –taldean ikasten hobeto ikas dezaten, irakaslearen laguntzaz gain, beren ikaskideen laguntzarekin–, gure ikasleek ikasketa edo gaitasun horri benetan duen garrantzia ematea nahi badugu, egiten dituzten lorpenak ebaluatu behar ditugu: pixkanaka-pixkanaka taldean lan egiten ikasten ari direla egiaztatu eta frogatu behar dugu (hau da, jasota utzi behar dugu); beraiek dakitena eta nola ikasi duten ipintzen ikasi ote duten, besteek dakitenaren eta ikasi duten moduaren ondoan «jartzen» ikasten ari ote diren, irakatsitakoa hobeto barneratzeko, hori izango baita etorkizunean elkarrekin arazoak konpondu eta gainditzeko modu egokiena –agian modu bakarra–.

Ikasketan egiten dituzten aurrerapenen ebaluazioetan, talde-lanari erreparatu behar diogu, garatu behar dituzten gizarte-gaitasunen esparruan. Bestela, garrantzi gutxi duela erakutsiko genuke, bigarren mailako gaia dela. Funtsean, ebaluatzen dena bakarrik jotzen da garrantzizkotzat. Hortaz, taldean lan egiten irakatsi behar diegu, inongo zalantzarik gabe.

Zer mezu ematen diegu ikasleei arloko kalifikaziorako ez badugu *Elkarrekin Bizitzen Jakitea* - edo beste edozein zehar konpetentzia- aintzat hartzen?, Azterketa gainditzea dela inportantea eta elkarbizitzen jakitea eta kooperatzea ez?

PROZEDURAK

Urratsak

1. **Hausnarketa-uneak eta maiztasuna zehaztu**, bai tutoretza-orduan eta baita arloetako orduetan ere (irakasleen elkarlana guztiz gomendagarria baita): Talde-plana egiteko unea, Talde-planaren tarteko balorazioak egiteko unek, talde-planaren azken balorazioa egiteko unea.
2. **Hausnarketarako tresnak prestatu:**
 - **Txantiloiak** (irudietan)
 - **Errubrika** (irudietan)
 - **Ebaluazioaren triangulazioa:**
 - ❖ Nork bere buruaren jokaeraz egiten duen hausnarketa/ebaluazioa autorregulaziorako (**AUTO**). Helburuen betetze-maila idazteko (1, 2 edo 3) errubrikari erreparatu behar zaio.
 - ❖ Taldekideek euren artean egiten duten hausnarketa/koebaluazioa korregulaziorako (**KO**). Helburuen betetze-maila idazteko (1, 2 edo 3) errubrikari erreparatu behar zaio.
 - ❖ Irakasleak egiten duena, behaketan oinarrituta, heteroebaluaziorako (**HET**). Helburuen betetze-maila idazteko (1, 2 edo 3) errubrikari erreparatu behar zaio.

3. Hausnarketarako tresnak baliatu (Tarteko Balorazioa) eta maiztasuna erabaki.

TALDE PLANA. TARTEKO BALORAZIOA |

Ikastetxea		Ikasturtea	
eguna	Lan taldearen izena	Ikasgela	

Lorpen-mailak 1etik 3ra (LH) edo 1etik 4ra (BH) izango dira. 2.3 errubrikak dionaren arabera

HELBURUAK (Taldeko Lana)	KO	HET
1. Ikasketetan aurreratzea		
2. Elkarri laguntzea		
3. Berariazko helburua		
4. OOKK. Adierazlea		
5. OOKK. Adierazlea		

IKASLE BAKOITZAREN EKARPENA TALDEAREN HELBURUEN LORPENERAKO: AHALEGINDU DA?

IZENA	AUTO	KO	HET	IZENA	AUTO	KO	HET

KARGUAK	IZENA	AUTO	KO	HET
Koordinatzailea				
Idazkaria				
Laguntzailea				
Material arduraduna				
Bozeraile				
Denboraren kontrolatzailea				
Ahots-tonuaren kontrolatzailea				

BANAKAKO KONPROMISOAK	IZENA	AUTO	KO	HET

Taldeko Lana: zertan hobetu behar dugu hurrengo tartean? (KO ETA HETERO)

4. Hausnarketarako irizpide edota adierazle bateratuak erabili: ERRUBRIKA

LAN-TALDEAREN PLANA EBALUATZEKO ERRUBRIKA

HELBURUAK	Oso ondo (3)	Ondo (2)	Hobeto beharra (1)
1. Ikasketean aurreratzea	Talde-kide guztiak zereginetan adi eta kontzentratuak egon gara Planifikatutako zeregin guztiak burutu ditugu	Talde-kide guztiak zereginetan adi eta kontzentratuak egon gara, bat edo bi izan ezik Planifikatutako zeregin erdiak gubxi-gora behera burutu ditugu	Inor edo ia inor egon da zereginetan adi eta kontzentratua Planteatutako zereginetatik oso gubxi (edo batere ez) bukatu ditugu
2. Elkar laguntzea	Beharrezkoa izan denean, taldekide guztiak laguntza eskatu dute modu egokian. Taldekide guztiak eskatutako laguntza eman dute (nola egiten dena azalduz, kopiatzen utzi barik)	Beharrezkoa izan denean, taldekide guztiak, batek edo bik izan ezik, laguntza eskatu dute modu egokian. Taldekide guztiak, batek edo bik izan ezik, eskatutako laguntza eman dute (nola egiten dena azalduz, kopiatzen utzi barik) modu egokian.	Beharrezkoa izan denean, inork edo ia inork ez du laguntzarik eskatu edo eskatu dutenean ez da modu onean izan. Inork edo ia inork ez du laguntzarik eman modu egokian (nola egiten dena azalduz, kopiatzen utzi barik) beste batek eskatutakoan, edo eman badio ez da modu egokian izan (azalpenik eman barik eta kopiatzen uzten)
3. Helburu espezifikoak	Maila handi batean lortu dugu... Taldekide guztiok oso kontuan izan dugu	Guztiok batek edo bik izan ezik lortu dugu... Guztiok batek edo bik izan ezik kontuan izan dugu	Ez dugu lortu edo oso maila txikian Taldekide gehienek ez dute kontuan izan
4. OK-ren adierazlea	Maila handi batean lortu dugu... Taldekide guztiok oso kontuan izan dugu	Guztiok batek edo bik izan ezik lortu dugu... Guztiok batek edo bik izan ezik kontuan izan dugu	Ez dugu lortu edo oso maila txikian Taldekide gehienek ez dute kontuan izan

KARGUAK	Oso ondo (3)	Ondo (2)	Hobeto beharra (1)
Koordinatzailea (bozeramailea)	Oso ondo zekien egin behar genuena eta oso ondo koordinatu du zeregina, proposatutako egituraren jarraibideei erreparatu. Gainontzekoek berak esandakoa beti egin dugu	Nahiko ondo zekien egin behar genuena eta nahiko ondo koordinatu du zeregina, proposatutako egituraren jarraibideei erreparatu. Nahiz eta berak bere kargua ondo bete, gainontzekoek ez dugu beti berak esandakoa egin.	Ez zekien zer egin behar genuen edota proposatutako egituraren jarraibideei ez du erreparatu. Nahiz eta berak bere kargua ondo bete, gainontzekoek berak esandakoa ez dugu inoiz edo ia inoiz egin.
Idazkaria	Ahots-doinua oso ondo kontrolatu du lan-saioetan edota bere bestelako zereginak oso ondo bete ditu. Gainontzekoek berak esandakoa beti egin dugu	Ahots-doinua nahiko ondo kontrolatu du lan-saioetan edota bere bestelako zereginak oso ondo bete ditu. Nahiz eta berak bere kargua ondo bete, gainontzekoek ez dugu beti berak esandakoa egin.	Ahots-doinua ezer ez edo oso gutxi kontrolatu du lan-saioetan edota gaizki egin du, edota bere bestelako zereginak oso gutxi edo ez du batere ondo bete. Nahiz eta berak bere kargua ondo bete, gainontzekoek berak esandakoa ez dugu inoiz edo ia inoiz egin.
Laguntzailea	Klasera etorri ez den ikaskidearen karguaren ordezkapena oso ondo egin du. Edota eskatu duenari era egokian lagundu dio Gainontzekoek berak esandakoa beti egin dugu eta lagunduta izan denak era egokian eskatu eta eskertu dio.	Klasera etorri ez den ikaskidearen karguaren ordezkapena nahiko ondo egin du. Edota eskatu duenari nahiko era egokian lagundu dio Nahiz eta berak bere kargua ondo bete, gainontzekoek ez dugu beti berak esandakoa egin eta lagunduta izan denak ez dio beti era egokian eskatu eta eskertu.	Klasera etorri ez den ikaskidearen karguaren ordezkapena gutxi edo ez du batere ondo egin. Edota eskatu duenari takar edo oso takar lagundu dio. Nahiz eta berak bere kargua ondo bete, gainontzekoek oso gutxitan edo inoiz ez dugu berak esandakoa egin eta lagunduta izan denak oso gutxitan edo inoiz ez dio eskatu eta eskertu era egokian.
Kudeatzailea	Guztiok materiala ekartzearen eta guztiona dena zaintzearen ardura eta beharrezkoa izan denean, taldean lan egiteko mahaik modu aproposan izatearen ardura oso ondo hartu du Gainontzekoek berak esandakoa beti egin dugu	Guztiok materiala ekartzearen eta guztiona dena zaintzearen ardura eta beharrezkoa izan denean, taldean lan egiteko mahaik modu aproposan izatearen ardura nahiko ondo hartu du Nahiz eta berak bere kargua ondo bete, gainontzekoek ez dugu beti berak esandakoa egin.	Guztiok materiala ekartzearen eta guztiona dena zaintzearen ardura eta beharrezkoa izan denean, taldean lan egiteko mahaik modu aproposan izatearen ardura oso txikia edo batere ez du izan Nahiz eta berak bere kargua ondo bete, gainontzekoek oso gutxitan edo inoiz ez dugu berak esandakoa egin.
(Bozeramailea)	Bazekien oso ondo zer esan eta oso ondo egin du Gainontzekoek kolaboratu dugu eta laguntza handia eman diegu	Bazekien nahiko ondo zer esan eta nahiko ondo egin du Nahiz eta berak bere kargua ondo bete, gainontzekoek ez dugu nahiko kolaboratu eta ez diegu nahiko laguntza eman	Ez zekien zer esan behar zuen edo oso gutxi zekien edota ez du ondo esan Nahiz eta berak bere kargua ondo bete, gainontzekoek oso gutxi edo ezer ez dugu kolaboratu eta emandako laguntza oso txikia edo hutsa izan da

KONPROMISOAK	Oso ondo (3)	Ondo (2)	Hobeto beharra (1)
1. Ikaslea	Bere konpromisoa oso ondo bete du/dut edo betetzen ari da/naiz	Bere konpromisoa nahiko ondo bete du/dut edo betetzen ari da/naiz	Bere konpromisoa eskas bete du/dut edo betetzen ari da/naiz ; edo ez du/dut edo ez da/naiz betetzen ari
2. Ikaslea	Bere konpromisoa oso ondo bete du/dut edo betetzen ari da/naiz	Bere konpromisoa nahiko ondo bete du/dut edo betetzen ari da/naiz	Bere konpromisoa eskas bete du/dut edo betetzen ari da/naiz ; edo ez du/dut edo ez da/naiz betetzen ari
3. Ikaslea	Bere konpromisoa oso ondo bete du/dut edo betetzen ari da/naiz	Bere konpromisoa nahiko ondo bete du/dut edo betetzen ari da/naiz	Bere konpromisoa eskas bete du/dut edo betetzen ari da/naiz ; edo ez du/dut edo ez da/naiz betetzen ari
4. Ikaslea	Bere konpromisoa oso ondo bete du/dut edo betetzen ari da/naiz	Bere konpromisoa nahiko ondo bete du/dut edo betetzen ari da/naiz	Bere konpromisoa eskas bete du/dut edo betetzen ari da/naiz ; edo ez du/dut edo ez da/naiz betetzen ari
5. Ikaslea	Bere konpromisoa oso ondo bete du/dut edo betetzen ari da/naiz	Bere konpromisoa nahiko ondo bete du/dut edo betetzen ari da/naiz	Bere konpromisoa eskas bete du/dut edo betetzen ari da/naiz ; edo ez du/dut edo ez da/naiz betetzen ari

5. Talde-Planeko azken balorazioa egin. Tarteko balorazio guztiak aintzat hartuta egingo da. Horretarako, nahikoa da Tarteko Balorazioa txantiloari izena aldatzea, Azken Balorazioa izena emanaz.

6. Azken balorazioa bukatzeko, bi galdera hauei erantzun behar zaie:

- Zer egiten dugu bereziki ondo?
- Zer hobetu behar dugu?

Alderdi positiboak zein negatiboak nabarmendu behar dira, eta talde osoari erreparatu behar zaio, baita taldeko kide bakoitzari ere. Irakasleak azpimarratu eta indartu egingo ditu alderdi positiboak. Hala, pixkanaka, taldearen funtzionamendua hobetzeko taldeko zenbait helburu eta konpromiso pertsonal zehaztuko dira, denbora-tarte berri baterako taldearen bigarren planean. Helburuak finkatzea irakaslearen ardura bada ere, gomendagarria da ikasleen onespina edukitzea.

Oharra: txantilo-errubrika horiek guztiak hemen eskura daitezke:

<https://sites.google.com/a/berrilasarte.eus/ikaskuntza-kooperatiboa-ik-ki-baliabide-erabilienak/5---talde-lana-koaderno>

3.2.4.3. TALDEAREN ETA NORBERAREN AUTORREGULAZIORAKO TRESNAK



Taldearen koaderno

AZALPENA	
Definizioa	Beharra
Taldean lan egiten irakasteko tresna didaktikoa da.	Erreminta didaktiko erabilgarria dugu hau, ikasketa kooperatiboko taldeei gero eta hobeto antolatzen laguntzen diena. Koaderno horretan –normalean uztai-koaderno izango da, behar diren orriak erantsi ahal izateko–, taldeak hainbat alderdi zehaztu beharko ditu bertan.

PROZEDURAK

Urratsak

1. Taldearen izena eta logotipoa

Koadernoaren azalean edo lehenengo orrian, taldeari jarritako izena egongo da idatzita. Izen bat jartzeak taldearen nortasuna eta pertenezia-sentimendua areagotzen ditu: «...(r)en taldekoa naiz» edo «... taldekoa naiz». Zenbait esperientzian, talde bakoitzari bere izaera adieraziko duen logotipoa marrazteko eskatzen zaio. Jarduera horiek guztiek, gainera, ados jartzeko gaitasuna lantzeko, norberaren ikuspuntua defendatzeko, besteen ikuspuntua onartzeko eta gehiengoaren iritzia onartzeko balio dute.

2. Taldeko kideen izenak

Beste orri batean taldeko kideen izenak idatziko ditugu. Zenbait esperientzian taldeko kide bakoitzaren argazki bat ere jarri ohi da, edo autorretratu bat... Beste batzuetan, berriz, taldeko kide bakoitzaren ezaugarri berezi batzuk zehazten dira (zaletasunak, trebeziak, gustuak edo lehentasunak), taldearen aniztasuna erakusteko modu gisa. Horretarako, lehenago egindako dinamikaren bati dagokion koadernoaren zatia balia dezakegu.

3. Taldearen xedea edo helburuak

Jarraian, idatziz zein irudien bitartez, beren erara islatuko dute talde gisa batu behar dituen ezaugarria, gogotsu lortzen saiatu behar direna: «Azkenean, bakoitzak hasieran zekiena baino gehiago jakitea; horretarako, elkarri lagundu beharko diote, inor ez dadin konforme edo lasai geratu taldekideren batek ez badu bere ikasketan aurrera egitea lortu».

4. Taldearen karguak eta funtzioak

Atal honetan bilduta daude taldeak izango dituen karguak –txandaka beteko dituztenak–, baita kargu bakoitzaren funtzioak eta erantzukizunak ere.

5. Funtzionamendu-arauak

Koadernoaren atal honetan gelaren funtzionamendu-arauak ezar daitezke, bai eta talde bakoitzaren arau espezifiko batzuk ere, talde jakin batek bereziki kontuan izan beharrekoak, ikasgela guztiak aintzat hartu behar dituenen kalterik gabe.

6. Saioen egutegia

Idazkariak Saioen Egutegia izeneko atal batean jasoko du.

7. Taldearen Planak eta hobetzeko helburuak ezartzeko aldizkako berrikuspenak (Ikus 3.2.4.2. atala: Talde-Planaren tarteko balorazioak eta bukaerako balorazioa). Aldizkako berrikuspen horiek oso garrantzitsuak dira, taldean egin dutenari eta egiteko moduari buruz hausnartzeko gaitasun metakognitiboa garatzen laguntzen baitute.

Taldearen koadernoan gordeko dira taldearen plan guztiak. Plan horietan, talde bakoitzak denbora-tarte jakin baterako dituen helburuak bilduko dira, lehen adierazi bezala.

2 Laneko plan pertsonalizatua

AZALPENA	
Definizioa	Beharra
Eskolako jardunaren testuinguruan, norberaren ahalegina ebaluatzeko tresna.	Norberaren ahaleginaren autoebaluazioa abiapuntua da norberaren hobekuntzarako eta, baita ere, taldeko helburuen lorpen-maila hobetzeko.

PROZEDURAK	
Urratsak	
<ol style="list-style-type: none"> 1. Ikasle bakoitzari fitxa bat emango zaio (ikus jarraian doan irudia). 2. Ikasleak, fitxak eskatutako datuak bete eta gero, sekuentzia didaktikoko helburu espezifikoak zerrendatuko ditu. Irakasleak jakinaraziko dio zein diren. 3. Hasierako autoebaluazioa egingo du, errubrikak dionari erreparatuta eta, berorren arabera, dagokion zutabeen 1,2,3 idatziz. 4. Taldeko kideen autoebaluazioen batura egin eta idatzi egingo da (ikus jarraiko irudia). 5. Uda bukatzean, berriro ekingo zaio autoebaluatzeari. Oraingo honetan ere errubrikari erreparatuta eta dagokion zutabeen 1, 2, 3 idatziz. 6. Hasierako eta bukaerako puntuazioak alderatu: norberaren hobekuntza eta taldearen hobekuntza. 	

LANEKO PLAN PERTSONALIZATUA

Ikastetxearen izena: |

Taldea:

Ikaslearen izena:

Irakasgaia: _____

UD _: _____

	Sekuentzia espezifikoak	didaktikoko helburu	Hasierako autoebal.	Bukaerako autoebal.	Irakaslea
1					
2					
3					
4					
5					
6					
7					
8					
9					
10					
GUZTIRA:					

Taldeko kideen autoebaluazioen batura:

Taldearen izena	Taldekideen izenak	Hasiera	Bukaera
	GUZTIRA:		

ERRUBRIKA (Laneko plan pertsonalizatua)

Helburua / kompetentzia/ trebetasuna..	Oso ondo (3)	Ondo (2)	Hobetzeko beharra (1)
...	Oso ondo dakit eta ikaskide bati azaltzeko gai naiz.	Ikasia dut eta aurretik ere azaldu didate (aurreko ikasturteetan) baina ez dakit ondo eta ez nuke jakingo beste ikaskide bati azaltzen	Inoiz ez dut horretaz ezer entzun eta zer den ideiarik ez dut.
	Oso ondo dakit eta ikaskide bati nola egiten den azaltzeko gai naiz.	Aurretik landua dugu (aurreko ikasturteetan) baina ez dakit ondo egiten eta ez nuke jakingo nola egiten den beste ikaskide bati azaltzen	Ez dut inoiz egin eta Nola egiten den ideiarik ez dut.

Oharra: txantilo-errubrika horiek guztiak hemen eskura daitezke:

<https://sites.google.com/a/berrilasarte.eus/ikaskuntza-kooperatiboa-ik-ki-baliabide-erabilienak/5---talde-lana-koaderno>

3.2.5. EBALUAZIO-IRIZPIDEAK ETA LORPEN ADIERAZLEAK

3.2.5.1. IRAKASLEA

Irakasleak nekez lagundu diezaiokie ikasleari pentsatzen eta ikasteko behar den informazioa eta emozioak kudeatzeko, ulertzeko, baloratzeko eta sortzeko prozedurak eta jarrerak eskuratzen, baldin eta aurretik irakasleak berak ez baditu eskuratu prozedura eta jarrera horiek.

Ondoren proposatzen diren ebaluazio-irizpideak, irakaslearen metakognizioa eta erregulazioa suspertzeko asmoz aurkezten dira. Hau da, aurkezten diren prozedurak eta jarrerak ikaslea gai den ala ez ohartu dadin, eta horren arabera, hutsuneak ikusten baditu, hobetzeko bideak har ditzan.

EBALUAZIO-IRIZPIDEAK		LORPEN-ADIERAZLEAK	
		BAI	EZ
1	Taldean lankidetzan ikasteko prozeduren eta jarreraren lanketa Ikasturteko Programazio Didaktikoetan txertatua du.		
2	Bere ikasleekin lan-taldean aritzeko guneak eta uneak Unitate Didaktikoetan programatzen ditu.		
3	Taldean lankidetzan ikasteko prozeduren eta jarreraren lanketa beste irakasleekin adosten du era kooperatiboan.		
4	Talde-lanak bultzatzen ditu, taldekide guztien partaidetza eta beraz guztien ekarpenak kontuan hartzen direla bermatuz. Horretarako taldeka lan egiteko teknika ezberdinen urratsak erabiltzen eta lantzen ditu gelan, adibideak emanez.		
5	Talde-lan kooperatiboaren bidez ikasteko praktikak beste irakasleekin konpartitzeko bideak bilatzen ditu.		
6	Ikasleen elkarrekin lan egiteko gaitasuna esplizituki ebaluatzen du eta baloratzen du		
7	Ikaskuntza kooperatiboa gelan sustatzeko prestakuntza jasotzeko bideak aurkitzen ditu.		

3.2.5.2. IKASLEA

Proposatzen diren ebaluazio-irizpideak eta lorpen-adierazleak (oinarrizkoa, tartekoa, aurreratua) baliagarriak dira Oinarrizko Hezkuntzako eta Batxilergoko maila desberdinetako ikasleentzat, baina irizpide eta lorpen-adierazle horiek aplikatzeko erabiliko beharreko proben atazak, ikasmaila bakoitzeko ikasleen ezaugarrietara egokitu beharko dira.

EBALUAZIO-IRIZPIDEAK		LORPEN-ADIERAZLEAK			
		Oinarrizkoa	Tartekoa	Aurreratua	
1	Eraginkorrak izateko eta taldekideen artean lotura afektibo sendoagoak errotzeko, talde kooperatiboan lankidetzan aritzeko prozedurak eta jarrerak eskuratzea.	Funtzioen banaketa / Karguak	Lan-taldean bete beharreko karguak (koordinatzaile, idazkari, bozeramaile,...) betetzeko zailtasunak ditu.	Nahiko ondo betetzen ditu lan-taldean bete beharreko karguak (koordinatzaile, idazkari, bozeramaile,...).	Oso ondo betetzen ditu lan-taldean bete beharreko karguak (koordinatzaile, idazkari, bozeramaile,...).
			Egitekoak denon artean adosten eta taldekide guztien partaidetza sustatzen zerbait ahalegintzen da.	Egitekoak denon artean adosten eta taldekide guztien partaidetza sustatzen nahiko ahalegintzen da.	Egitekoak denon artean adosten eta taldekide guztien partaidetza sustatzen asko ahalegintzen da.
		Jarduerarekiko ekimena	Lan-taldean ekimenez aritzeko eta hartutako konpromisoak betetzeko zailtasunak ditu.	Lan-taldean aritzeko nahiko prestutasuna erakusten du eta hartutako konpromisoak nahiko ondo betetzen ditu.	Lan-taldean aritzeko prestutasuna erakusten du eta hartutako konpromisoak oso ondo betetzen ditu.
			Taldean lanean hastea asko kostatzen zaio eta sarritan ez da oso efikaza denbora erabiltzen.	Batzuetan, taldean lanean hastea kosta egiten zaio eta ekimena burutzerakoan denbora galtzen du.	Gehienetan, taldean lanean hasteko azkarra da eta efikaza da ekimena burutzeko behar den denbora erabiltzen.
		Harremana	Beste kideen	Beste kideen	Beste kideen

		<p>beharrak eta nahiak arretaz entzuteko eta besteen ekarpenekin bere ikuspuntua egokitze, eta bere ideiak moldatzeko zailtasunak izaten ditu sarritan.</p>	<p>beharrak eta nahiak arretaz entzuteko eta besteen ekarpenekin bere ikuspuntua egokitze, eta bere ideiak moldatzeko zailtasunak izaten ditu Batzuetan.</p>	<p>beharrak eta nahiak gehienetan arretaz entzuten ditu eta gai izaten da bere ikuspuntua egokitze eta bere ideiak moldatzeko besteen ekarpenekin.</p>
		<p>Ikaskide guztiak onartzeko eta ez inor baztertzeko, eta oztopoak dituztenean laguntzeko sarritan zailtasunak izaten ditu.</p>	<p>Ikaskide guztiak onartzeko eta ez inor baztertzeko, eta oztopoak dituztenean laguntzeko batzuetan zailtasunak izaten ditu.</p>	<p>Ikaskide guztiak onartzen ditu eta ez du inor baztertzen, eta zailtasunak dituztenean, laguntzeko prest egoten da.</p>
		<p>Jokaera eta ideia ezberdinen aurrean adostasunerako bideak eskaintzeko eta denon artean irtenbidea bilatzeko zailtasun handiak ditu.</p>	<p>Jokaera eta ideia ezberdinen aurrean adostasunerako bideak eskaintzeko eta denon artean irtenbidea bilatzeko zailtasunak izaten ditu batzuetan.</p>	<p>Jokaera eta ideia ezberdinen aurrean adostasunerako bideak eskaintzen ditu eta denon artean irtenbidea bilatzen saiatzen da.</p>
	JARRERAK	<ul style="list-style-type: none"> • Taldeko jardueretan ekimenez jokatzeko du. • Talde barruan dagozkion egitekoak arduraz betetzen ditu. • Taldekide bakoitzak bere egitekoak bete ditzan arduratzen da. • Taldekideei laguntzeko prest egoten da. • Taldekideen ekarpenak aintzat hartzen ditu. • Taldean giro ona, elkartasuna eta konfiantza-harremanak ezartzen ditu. • Pertsona guztiekin lan egitea onartzen du eta beste pentsamolde batzuekiko aurreiritziak baztertzen saiatzen da. 		

3.3. GIZA PORTAERAK BARNERATZEKO PROZEDURAK ETA JARRERAK

Giza portaeren artean, giza eskubideetatik eta betebeharretik eratortzen diren portaerak eta konbentzio edo arau sozial-erlijiosoak islatzen dituzten portaerak bereizi daitezke. Biak dira elkarbizitzarako ezinbestekoak, baina horien izaera eta oinarria desberdinak dira. Giza eskubideetatik eta betebeharretik eratortzen diren portaeren oinarriak herrialde eta garai guztietarako unibertsalak diren printzipio etikoetan oinarritzen dira (nahiz eta horien aplikazioa historikoa eta aldagarria izan). Printzipio etiko horiek giza duintasunean, justizian, berdintasunean, giza ongizatean oinarritzen dira eta “ondo” eta “gaizki” dagoena bereizten dute. Konbentzioetatik eratortzen diren portaeren artean, asko dira inolako derrigortasunik ez dutenak eta, beste batzuk, era ezkutuan edo agerian, portaera jakin batzuk eskatzen dituzten arauak finkatzen dituztenak. Arau sozial horiek arbitrarioak dira neurri batean eta alda daitezke taldeak edota gizarteak hala erabakitzen badu. Kasu honetan auzia ez da jokaerak “ondo edo gaizki” dauden, baizik eta “aproposak” diren edo ez. Bi portaera mota horiek bereizteko gaitasuna herrialde eta kultura desberdinetako pertsonen dute eta oso adin goiztiarretik garatzen da, nahiz eta giza portaera batzuetan bien arteko mugak lausoak izan.

Egun, gero eta kontzientzia handiagoa dago pertsonen arteko eta mundu mailako bizikidetzaren eta bizitzaren eta naturaren zaintzaren artean dagoen lotura estuaz. Horren lekuko da UNESCO-k, “Hezkuntza berraztertzea” txostena (2015: 44)

“Elkarrekin bizitzen ikastea” zutabea ezin da gizon-emakumeen arteko interakzioan alderdi sozialetara eta kulturaletara mugatu, bere baitan hartu behar baitu gizakiaren eta ingurumenaren arteko harremana.

Naturaren iraupenerako eta baliabide naturalen erabilpen jasangarrirako jokamoldeak, elkartasuna garatzen laguntzen digute, bai eta gizartean parte hartzeko joera ere.

Giza espeziearen eta ekosistemaren arteko oreka mantentzea ikaslearen erabaki mailaren gainetik dauden mundu mailako erabakiak dira. Baina arazo horiei buruzko jarrerak eta jokabideak eraginkorrak izango dira, baldin eta ikasleak ingurune hurbileko eta eguneroko egoeretan islatzen baditu.

Hiru eratako portaera hauek dira elkarbizitzarako garrantzitsuak eta familia eta gizartearekin batera eskolaren bidez lantzekoak:

1. Giza eskubideetan oinarritutako portaerak
2. Konbentzioetako arauetan oinarritutako portaerak
3. Ingurumenaren arduran oinarritutako portaerak

3.3.1. GIZA ESKUBIDEETAN ETA BETEBEHARRETAN OINARRITUTAKO PORTAERAK

AZALPENA	
Definizioa	Beharra
<p>Munduko pertsona guztiek, edozein dela haien sexua, arraza, etnia, jatorri-herrialdea, hizkuntza edo beren herriak transmititzen dien bizitza ulertzeko era, eskubide berak dituzte. Giza eskubideak, pertsonaren duintasunean eta berdintasunean oinarrituz, pertsona izateagatik, pertsona guztiei aitortzen zaizkien eskubideak dira. Giza eskubideen aldarrikapen unibertsalean, gizon-emakume guztiak aske jaiotzen direla, duintasun eta eskubide berberak dituztela, eta ezaguera eta kontzientzia dutenez gero, elkarren artean senide legez jokatu behar dutela aitortzen da.</p> <p>Giza eskubide horiek benetakoak izan daitezen, eta ez aldarrikapen hutsa, pareko betebeharrak eskatzen dituzte.</p>	<p>Giza eskubideen beharra pertsonaren duintasunaren eta berdintasunaren balore etiko altruistetan oinarritzen da. Ikuspegi honetatik, ondo bizitzeko, bizitza “ona”, hau da bizitza etikoa beharrezkoa da. Baina giza eskubideen beharra era berean ondorioztatzen da ikuspegi egoista edo berekoi batetik. Izan ere, norberaren eta taldekideen bizitzaren kalitatea eta iraupena bera ere arriskuan jartzen baita giza eskubideak urratuz. Besteak baztertzen badituzte, erasotzen eta akabatzen badituzte, gezurrak eta kalumniak esaten badituzte, lapurretan egiten badituzte, besteak ere berean erantzuteko eta portaera bera izateko aukerak zabaltzen baitira. Sozio-biologia esparruan egindako ikerketek (presoaren dilema) erakusten dute altruismo eta elkar lankidetzaren jokoak egokiagoak direla joko egoista eta erasotzaileak baino norbanakoaren iraupenerako eta mesederako.</p>
Ezaugarriak	
<p>Giza eskubide unibertsalen 30 atalen artean, badira eguneroko bizitzan eta bereziki eskolako bizitzaren bidez ikastekoak diren oinarritzko portaerak:</p> <ul style="list-style-type: none"> • “Ez da inor bereziko arraza, larru-kolorea, sexua, hizkuntza, erlijioa, politikako edo bestelako iritzia, sorterrria edo gizarteko jatorria, ekonomi maila, jaiotza edo beste inolako gorabeheragatik” (Giza eskubideen 2. Atala). Multzo honetan sar daitezke era guztietako desberdintasunen aurrean, bereizketak egiteko eta besteak gutxietako eta baztertzeko jarrerak eta portaerak. Adibidez, etorkinak, etnia desberdinak, larru kolorea ezberdinekoak, erlijio desberdinak, sexu-joerak, pobreak eta eskaleak, emakumezkoak/gizonezkoak, izateko edo janzteko era berezia, itsusiak, lodiak, ikasteko, hitz egiteko, mugitzeko, ikusteko, entzuteko... zailtasunak dituztenak, etab. • “Ezin daiteke inor torturatu, ezta inori zigor edo tratu txar, anker eta lotsarazlerik eman ere” (Giza eskubideen 5. Atala). Multzo honetan sar daitezke norbere buruaganako (osasuna) eta lagun hurkoaganako era guztietako biolentzia, jazarpen eta tratu txarrak. Adibidez, norberaren osasunaren kalterako elikadura, alkohola eta beste drogak, gehiegizko arrisku fisikoa..., eta besteekiko biolentzia fisikoa (jo, torturatu...) eta era guztietako jazarpen 	

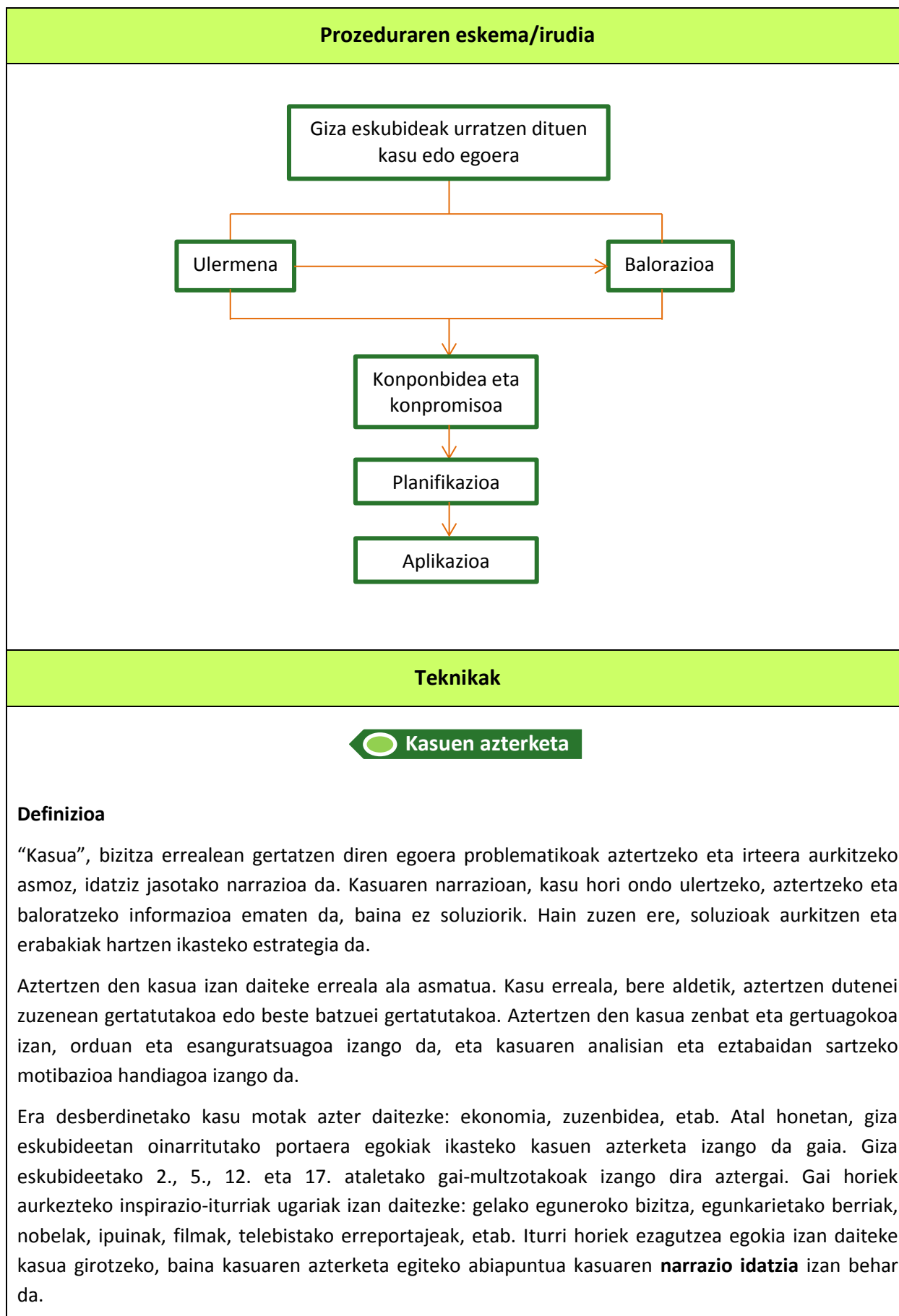

Dilema moraletan oinarritutako kasuen narrazioa sortzeko elementu hauek integratzea aholkatzen da:

- Protagonistak, ikaslearen bizitza errealean gertatzen den egoera korapilatsu baten aurrean aurkitzen dira.
- Egoera korapilatsu horretan gutxienez bi balore kontrajarrita daude eta horien arteko gatazka azaltzen da.
- Gatazkan dagoen balore bakoitzaren alde onak eta txarrak agertzen dira (manikeismorik gabe).

Aztertzekoa den idatzitako kasuak ondorengo ezaugarriak izatea aholkatzen da:

- Egiaskotasuna: bizitza errealean gertatzen den egoera zehatza izatea.
- Urgentzia: egoera probokatzailerak izatea eta konponbidea emateko beharra egotea.
- Hezitzailea: aurkezten den egoerak pertsonaren heziketarako ekarpena egitea.
- Osotasuna: kasuaren narrazioak beharrezko diren informazio eta datu guztiak eskaintzea.
- Laburra: narrazio ulerterraza, apaindura literarioak eta zehaztasun teknikoak ahal den neurrian alboratuz.

Urratsak

Arestian aipatu dugun definizioa eta ezaugarriak betetzen dituen kasuaren deskripzioan oinarrituz, azterketarako ondorengo urratsak ematea proposatzen da:

1. urratsa: Giza eskubideetan oinarritutako portaerari buruzko kasu edo egoeraren ulermena eta adierazpena:

- *Kasua girotzeko eta ondo kokatzeko:* kasuaren testuingurua kokatzen laguntzeko, bere jatorria aurkeztu (gelako eguneroko bizitza, egunkarietako berriak, nobelak, ipuinak, filmak, telebistako erreportajeak, etab)
- *Testu idatziaren ulermenerako eta adierazpenerako teknikak:* ikus “Ikasten eta pentsatzen ikasteko” kapituluak, Informazioa eta emozioak ulertzeko eta adierazteko prozedurak eta teknikak.
- *Kasuaren dramatizazioa (rol-jokoa):* kasua sakon ulertzeko eta norbera inplikatzeko beste aukera bat, parte hartzen duten protagonistek betetzen dituzten rolak antzeztea da, pertsonaia horiek bizi dituzten gatazkak bere testuinguruan kokatuz.

2. urratsa: Giza eskubideetako baloreen marko teorikoan oinarrituz, hautatutako kasuari buruzko hausnarketa eta balorazioa:

- *Kasuari buruzko bat-bateko sentimenduak eta iritziak:* kasu bakoitzari buruzko bat-bateko sentimenduak arrazoituz portaerari buruzko iritzia bakarka azaldu.

- *Kasuari buruzko baloratzeko irizpidea eztabaidatu eta adostu:* Bakarkako sentimenduak eta iritziak taldean batera jarri eta eztabaidatu, jokaera onaren edo gaiztoaren balorazioa egiteko oinarri teorikoa edo balorea adostuz. Eginkizun honetarako baliaigarriak izan daitezke Artxibategiko ondorengo atala: “Informazioa eta emozioak baloratzeko eta adierazteko prozedurak eta jarrerak”

3. urratsa: Giza eskubideetako baloreen marko teorikoan oinarrituz, portaera onaren egoerak eta adibideak (ideiak sortu) eta nola jarriko diren indarrean aurreikusi (planifikazioa) eta indarrean jartzeko konpromisoa.

- *Portaera onaren egoerak eta adibideak sortzeko teknikak:* Kasuan aztertu den portaeraren printzipio teorikoa edo balioa, bizitzako beste egoera batzuetan ere aplikagarria izan daiteke. Transferentzia hori egiteko, egokiak izan daitezke, Artxibategiko “Ideiak sortzeko, erabakiak hartzeko eta adierazteko prozedurak eta jarrerak”.
- *Portaera onak planifikatzeko teknikak:* Ideiak eta asmoak izan daitezke egokiak, baina asmotik konpromisora igarotzeko, asmo hori gauzatzeko planifikazioak asko lagun dezake. Planifikazioa egiteko ikus Artxibategiko “Egitasmoak gauzatzeko eta adierazteko prozedurak eta jarrerak”.

4. urratsa: Portaera eredugarriak aplikatu eta ohitura bihurtu arte praktikatzen jarraitu.

Jarrerak barneratzeko eta portaerak ohitura bihurtzeko era bakarra, portaera hori behin eta berriro errepikatzea da.

Irudi grafikoa

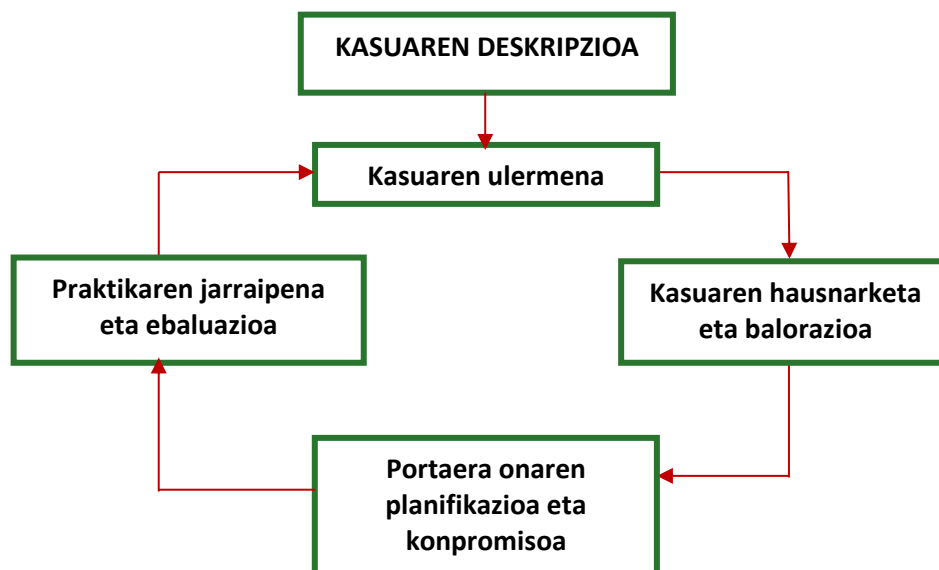

Jarrerak

- Era guztietako desberdintasunen aurrean (itxura fisikoa, adimen eta zentzumen mugatua, arraza, larru-kolorea, sexua, hizkuntza, erlijioa, iritziak, sorterrria edo gizarteko jatorria, ekonomia-maila, jaiotza edo beste zernahi gorabehera), errespetuz jokatzeko du eta ez ditu bereizketak egiten, ezta besteak gutxiesten edo baztertzen.
- Biolentzia fisikoaren eta jazarpen psikologikoaren (bullyng...) aurka dago eta ez du horrelakorik egiten.
- Norbaitek pertsonaren duintasuna eta berdintasuna errespetatzen ez duenean, erantzukizuna hartzen du eta aurre egiten du.
- Norberaren osasuna zaintzen du eta kaltegarriak diren elikadurak, alkohola, beste drogak eta gehiegizko arrisku fisikoak saihesten ditu.
- Besteen bizitza pribatua eta intimitatea errespetatzen ditu, eta ez ditu baimenik gabe besteen datuak eta informazioak begiratzen edo zabaltzen.
- Bere ondasunak eta besteenak zaintzen ditu eta ez ditu apurtzen.
- Besteen ondasunak errespetatzen ditu eta ez du lapurretan egiten.
- Hartutako konpromisoak eta emandako hitza betetzen ditu.

3.3.2. KONBENTZIOEN ARAUETAN OINARRITUTAKO PORTAERAK

AZALPENA	
Definizioa	Beharra
<p>Konbentzioz hartutako erabakietan oinarritutako gizarte-eredu baten barruan bizi gara. Murgildurik bizi garen testuinguruko jokaerak eta bizitzeko ohiturak bilakatzen dira norberaren jokaera eta ohituren eredu. Konturatu gabe barneratzen eta agerian adierazi gabeko errutina bihurtzen dugu, eta gehienetan ez zaigu burutik pasatzen, ohikoak ditugun jokaera horien orde, beste era batekoak egon daitezkeela.</p> <p>Konbentzioen zerrenda mugagabea da: jateko, edateko, janzteko, etxebizitzak egiteko, dirua, sistema metrikoa, zenbakiak, egutegia eta ordutegia, zirkulazioa, familia-ereduak, sistema politikoak, hizkuntza, musikak, dantzak, jolasak, kirolak, erlijioak, etab. Esparru horietako jokaerak konbentzio sozialetan oinarritzen dira. Jokaera konbentzional horiek osatzen dute leku bakoitzeko kultur adierazpena.</p> <p>Jokaera soziokultural horiei “konbentzioak” deitzen zaie. “Konbentzio” hitzak argi adierazten du usadioen, ohituren edo hitzarmenen ondorioz ezarria edo onartutako zerbait direla. Konbentzioen artean badira elkarbizitzarako eta taldekide izateko ezinbestekotzat hartzen direnak, konbentzio horiei “arauaren” indarra ematen zaie. Arau horiek betetzen ez badira, era bateko edo besteko gaitzespena jasotzen da.</p>	<p>Ez da era bateko edo besteko konbentzio sozialik gabeko gizarterik. Konbentzio sozialik gabe, etengabe eta uneoro asmatu beharko genuke nola jokatu egoera bakoitzean. Aspergarria litzateke. Konbentzio sozialak asmatzeak eta adosteak, bizitza askoz ere erosoagoa egiten du, nahiz eta, era berean, mugak jarri. Giza espeziekoak beharrezkoa dute bizi-iraupenerako taldearen babesa, eta taldearen onarpena bilatzeko berezko joera dute. Onartuak izan eta besteekin batera bizi nahi badugu, taldeko jokaerak eta ohiturak gureganatu beharko ditugu. Gizakia talderik gabe ezin da bizi eta taldetik baztertzen badute, minduta geratzen da. Besteen antzera jokatzeko joera oso sakona da. Neurozientziaren esanetan, badira imitaziora bultzatzen duten neurona bereziak. Neurona horiek, ispiluaren antzera jokatzen dute eta badirudi integrazio sozialaren oinarrian daudela.</p> <p>Gizakiak berezkoa du imitatzeko joera hori. Hori ez da berez ez ona ez txarra. Batzuetan konbentzio eta arau sozialak imitatzeko mesedegarria suertatzen da eta bestetan kaltegarria. Norbanakoari dagokio mekanismo horietaz jabetzea eta mesedegarriak edo kaltegarriak diren konbentzio eta arau sozialak bereiztea. Kaltegarriak badira, berezko joerari aurre eginez, aldatzen saiatu beharko da.</p>

Ezaugarriak

Atal honetan, arauetan oinarritutako konbentzioetara mugatzen gara. Portaera horien ezaugarriak hauek dira:

- a) Elkarreragineko egoeretan erregulartasunez errepikatzen diren portaerak dira (ezaugarri hau, era guztietako konbentzioei dagokie):
 - Erregulartasun hori mugatua da, izan ere, neurri batean arbitrarioak dira eta beste jokaera batez truka daitezke.
 - Iraunkorra da, konbentzioak indarrean jartzen direnean egonkorak dira, baina era berean aldakorak.
- b) Portaera horiek printzipio arau-emaile batera egokitu behar dira, bestela taldearen gaitzespena jasotzen baita (ezaugarri hau, arauetan oinarritzen diren konbentzioei soilik dagokie):
 - Printzipio arau-emaile hori gehienetan ez da agerikoa izaten, ezkutukoa baizik.
 - Taldearen gehiengoak onartzen duen araua izaten da.
 - Arauaren indarra, arau hori hausteak taldearen aldetik duen gaitzespenaren neurrikoa da.

Ezaugarri horien arabera, konbentzioen ondorengo tipologia egin daiteke:

Konbentzioen tipologia	Arau lausoa	Arau sendoa
Erregulartasun handia	<p>Indartzen ari diren konbentzioak</p> <p>Adibidez, IKT-etan erabiltzen den hizkuntza (SMS mezuak, korreoak, chat...)</p>	<p>Indartuta eta sendo dauden konbentzioak</p> <p>Adibidez, kotxeak eskuinetik zirkulatzea eta oinezkoak ezkerretik ibiltzea; gramatika arauak, ...</p>
Erregulartasun txikia	<p>Konbentzio lausoak</p> <p>Adibidez, gazteen artean agurtzeko eskua ematea edo esku zabalez talka egitea; lehen hitza euskaraz ala gaztelaniaz egitea, ...</p>	<p>Ahultzen ari diren konbentzioak</p> <p>Adibidez, generoaren eraginezko portaerak: "emakumezkoak aurretik..."</p>

Zein dira "arauaren" indarra duten eta eskolaren bidez lantzekoak diren konbentzio sozialak? Galderak ez du erantzun bakarra, egoeraren baitan era askotariko erantzuna baizik. Eskola bakoitzean eta gela bakoitzean, era agerian edo ezkutuan, konbentzio eta arau sozialak eraikitzen dira. Jarraian, era indikatiboan, maiztasun handiz egokitzen diren konbentzioak eta sarritan eskolako "barne-arautegian" jasotzen direnak aipatzen dira:

- Elkarlanaren koordinazioaren beharrak sortzen dituen konbentzioak: puntualtasunaren arauak.
- Elkarrekin atseginez egoteko beharrak sortzen dituen konbentzioak: norberaren eta jantzita daramagun arroparen garbitasuna eta itxura zaintzeko arauak.
- Lan-giro egokiaren eta efikaziaren beharrak sortzen dituen konbentzioak: erabiltzen diren gauzen eta lekuen garbitasuna, txukuntasuna eta ordena zaintzeko arauak.
- Kortesiaren eta adeitasunaren beharrak sortzen dituen konbentzioak: agurtzea, mesedez eskatzea, atea jotzea, eskerrak ematea, txandak errespetatzea ...
- Jantokian jateko, edateko eta egoteko sortzen diren konbentzioak: jateko eta edateko tresnen erabilera, esertzeko eta egoteko era, garbitasuna ...
- Jolas eta kiroletan konbentzioz ezarrita dauden arauen errespetua: tranparik ez, txandak ...
- ...

Gizakiaren beharrak leku guztietan antzekoak dira: oinarrizko biziraupenerako beharrak asetzea (janaria eta edaria, osasuna, jantzia, babesia ...); izadiaren materia eta indarrak bere zerbitzuan jartzea (teknologia, zientzia ...); elkarrekin bizitzeko beharra (familia, lagunartea, auzoa, herria, estatua ...); komunikatzeko beharra (ahozko, idatzizko, gorputzaren bidezko hizkerak eta informazio/komunikazio bitartekoak, ...); atsegin eta gustukoak diren ekintzak egitea (jolasa, kirola, musika, dantza, antzerkia, arte plastikoak ...); bizitzari zentzua aurkitzea (mitoak, erritoak, erlijioak ...). Behar horiek leku guztietan antzekoak izan arren, lekuan lekuko erantzunak desberdinak izan dira eta egun ere, nahiz eta mundu globalean bizi, desberdinak izaten jarraitzen dute, lehen baino gutxiago bada ere. Beharrak unibertsalak dira, baina horien erantzunak konbentzionalak dira, hau da, ez dira berezkoak, garai, leku eta esparru batetik bestera aldakorak baizik. Erantzun konbentzional horiek osatzen dute leku bakoitzeko kultur adierazpena.

PROZEDURAK ETA JARRERAK

Prozeduraren urratsak

Konbentzioen arauak barneratzeko eta giza portaerak ikasteko era desberdinak daude. Pertsona, bizi den testuinguruan murgilduz, (familia-giroan, eskolan, lagunartean, komunikabideetan...), arian-arian ikasten da aproposak diren eta ez diren portaerak bereizten, onespina jasotzen duten portaerak imitatuz eta gaitzespena jasotzen dutenak baztertuz. Era informalean portaerak ikasteko bide horrekin batera, era sistematizatuan ere ikasi daitezke. Bi bideak dira bata bestearen osagarri. Jarraian, **“kasuaren azterketaren” teknika** oinarritzat hartuz, era sistematizatuan ikasteko prozedurak eta teknikak azaltzen dira.

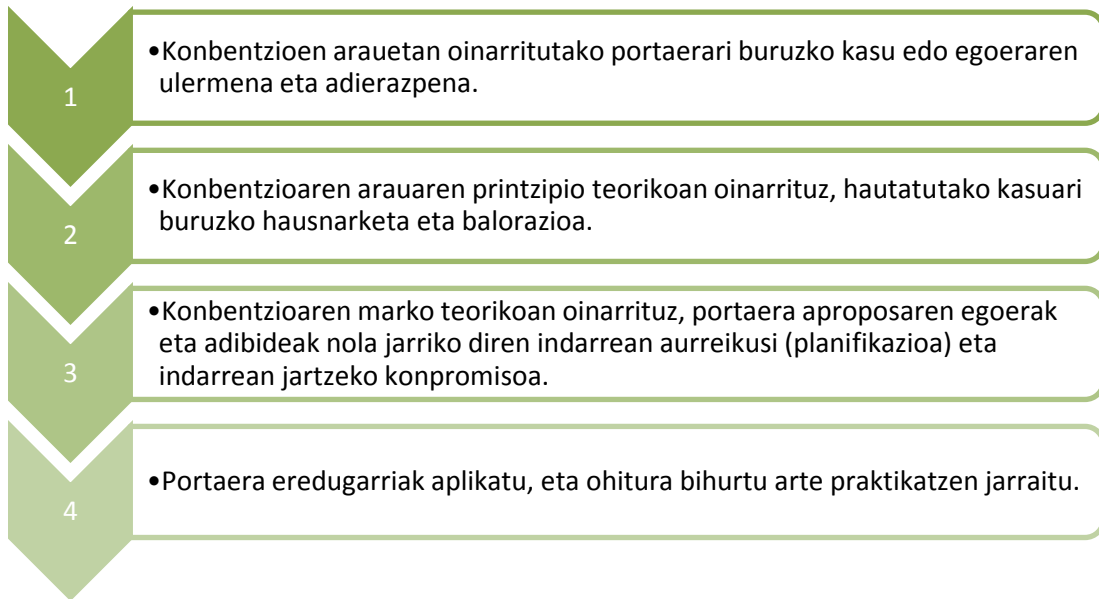

Prozeduraren eskema/irudia

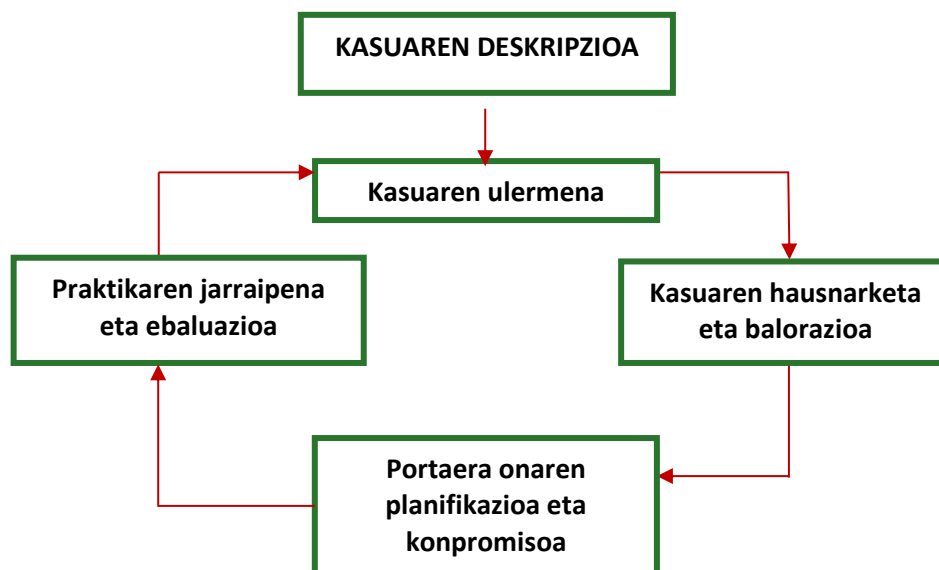

Teknikak

Ikus, Kasuen azterketa (3.3.1)

Jarrerak

- Ikasteko eta elkarrekin lanean batera aritzeko, ezarritako ordutegia betetzen du eta puntuala da.
- Elkarrekin atseginez egoteko, norberaren garbitasuna eta itxura zaintzen ditu, baita jantziena ere.
- Lan giro egokia eta efikaza izateko, erabiltzen diren gauzen eta lekuen garbitasuna, txukuntasuna eta ordena zaintzen ditu.
- Kortesiaren eta adeitasunaren arauak zaintzen ditu: agurtzea, mesedez eskatzea, eskerrak ematea, txandak errespetatzea...
- Jantokian jateko, edateko eta egoteko arauak zaintzen ditu: jateko eta edateko tresnen erabilera, esertzeko eta egoteko era, garbitasuna ...
- Jolasean eta kirolean ezarrita dauden arauak errespetatzen ditu: tranparik ez, txandak ...
- Bere ardura duten gurasoen eta irakasleen aginduak betetzen ditu.
- Gurasoen eta irakasleen aginduekin ados ez dagoenean, dituen arrazoiak errespetuz azaltzen ditu.

KOMUNIKAZIO-ADIERAZPENA

Digitala/Multimedia

◀ Netiquette

Interneten ematen diren askotariko interakzioetan zaindu beharreko arauak dira netiketa. Besteak beste: posta elektronikoa, foroetan, txat-mezularitzan, blogetan, sare sozialetan ... dihardugunean azaldu behar ditugun jokaerak.

Hona, zenbait erreferentzia lanetan aipatzen diren netiketa arauetako batzuk :

- Ez idatzi LETRA LARRIZ. Horrela idaztea ez dago ondo ikusia Interneten, adierazten baitu garrasika zabiltzala.
- Baimena eskatu, inor gehitu aurretik posta-zerrenda batean. Talde bat antolatzen baduzu zeure mezuak bidaltzeko, egokiena duzu aurrez galdetzea taldean sartu nahi dituzunei. Zuk uste baino jende gehiagok ez du horrelako zerrendetan egon nahi izaten. Horregatik, baten batek ezetz esaten badizu, ez gaizki hartu.
- Zaindu bidaltzen dituzun artxibo erantsien neurria. Pertsona guztiek ez dute banda zabalera eroso beren konexioan, eta Mb askotako edukiak jaiste oso astuna bihur dakieke. Era berean, postontzi elektronikoa ere gainezka jar dakieke pertsona horiei.

- Identifikatu dokumentu atxikiak. Bidaltzen diozunean baten bati dokumentu bat atxikita, esaiozu zer nolako dokumentua den, hartzaileak jakin dezan zer programa beharko duen dokumentua irekitzeko.
- Ezkutatu taldekideen helbide elektronikoak. Bidaltzen diozunean mezu bat talde bati, ari zara mezu horretako irakurle bakoitzari agerian ipintzen taldeko guztien helbide elektronikoak, eta hori jende askori ez zaio batere gustatzen.
- Baimena eskatu kideei argazkiak, audioak edota bideoak zabaldu baino lehen.
- Foro eztabaidetan giro jatorra mantentzen lagundu.
- Ez iraindu inor sarean. Are gutxiago, ez zaitetz ezkutatu anonimatuan beste inor iraintzeko.
- Arazorik gertatuz gero, argi izan norengana jo behar duzun laguntza eskatzera. Salaketaren bat egiten baduzu inoren kontra, saiatu berau frogatzen beti (ad: pantaila atzituz).
- Edukia argitaratzeko orduan pentsatu hiru eta lau aldiz esanguratsua den, eta batez ere, zelako ondorioak ekar ditzakeen zuretzat edota zure lagunentzat.
- Sarean zeure alderdi baikorra eta eskuzabala agertu, zure ezagutza elkarbanatuz komunitatean.

* Wikipediatik hartuak.

3.3.3. INGURUMENAREN JASANGARRITASUNEAN OINARRITUTAKO PORTAERAK

AZALPENA	
Definizioa	Beharra
<p>Ingurumena, aldi berean alderdi naturalak eta gizakien jardueretatik eratorritako alderdiak barne hartzen dituen osotasuna da.</p> <p>(Tbilisiko Deklarazioa, 1977)</p> <p>Jasangarritasunaren ikuspegitik, ondokoa aldarrikatzen da: egungo eta etorkizuneko belaunaldien beharrak batera ikustea eta, behar horiei erantzun ahal izateko, ekonomiaren, bizikidetzaren eta ingurumenaren zaintzaren dimentsioak integratzea.</p> <p>(Garapen Jasangarriaren Hezkuntzari buruzko Aichi-Nagoya Deklarazioa, 2014)</p>	<p>Jasangarritasunaren alde eta Ingurumenarekiko arduratsu diren erabakiak hartzeak eta konsekuentzian aritzeak, pertsona gisa, bere komunitate kide gisa eta munduko hiritar gisa, ingurumen-sistemak eta -prozesuak, gizon-emakumeenak barne, ulertzen dituelako, eta haien erlazio anitz eta ezberdin baloratzen dituelarik, eragin handia du elkarrekin giro onean bizitzeko.</p>
Ezaugarriak	
<p>Ingurumenaren asangarritasunaren gaiak artxibo honetan aipatzen dena baino askoz ere esparru zabalagoa du. Diziplina barneko zientziarako konpetentziarekin eta konpetentzia sozial/zibikoaren arlo eta ikasgaiekin lotura du. Bestetik, badira gai honekin lotura zuzena duten “Eskolako Agenda 21” bezalako programak.</p> <p>Ingurumen-hezkuntzako programetan ondoko helburuak aipatzen dira:</p> <ol style="list-style-type: none"> 1. Banakakoek eta kolektibitateek ingurumen naturalaren eta gizakiak sortutakoaren izaera konplexua ulertzea, konplexutasun hori ingurumenaren alderdi biologiko, fisiko, sozial, ekonomiko eta kulturalen elkarreraginaren ondorioa delarik; 2. Beharrezko ezagutzak, baloreak, jokabideak eta trebetasun praktikoak lortzea Ingurumen-arazoen prebentzioan eta konponketan, baliabideen erabilera arrazionalarekin eta ingurumenaren kalitatearekin erlazonaturiko kudeaketan erantzukizunez eta eraginkortasunez parte hartzeko <p>Bestalde, curriculum-berrikuntzan eragiteaz gain, jasangarritasunaren hezkuntzaren ezaugarri garrantzizkoenetako bat hau da:</p> <ul style="list-style-type: none"> • Ikasleen protagonismoa ardatz, ikastetxearen eta udalerrriaren kudeaketa arduratsu eta iraunkorra sustatzen du. 	

Artxibo honetan, aurreko helburuekin lotura duten eta eguneroko bizitzan eta arlo/ikasgai guztietan kontuan hartzekoak diren jokabideak eta jarrerak aipatzen dira.

Adibideak:

- Koherentzia ikastetxeko jasangarritasunarekin: Eguneroko jardueren ingurumen inpaktua, baliabide naturalen, materialen eta produktuen erabilpen zirkuituak, energiaren erabilpenaren eraginkortasuna, osasunaren eta bioaniztasunaren aldeko joera, ikastetxeko estamentuen partaidetzaren kalitatea, ikas-irakasteko erabakiak...
- Ikastetxea komunitatea eta tokiko komunitatea kidea den heinean, tokiko garapen jasangarriaren lorpenean partehartzea, komunitatearen eta inguru hurbilaren arteko elkar-eragina eta tokiko gaien eta gai globalen presentzia kontuan hartuz.
- Ikastetxean, eta orohar gizartearen, ematen diren erabakien prozesuetan parte hartze adimentsua.
- Aurreko guztiak ondorioak izango ditu ikastetxeko eta gelako giroan: hondakinak birziklatzea; gela txukun mantentzea; gelako aireztapen garbia zaintzea; papera, ura, argindarra, berogailua... ez xahutzea; bakoitzaren ikasteko lanabesak, ikastetxeko ekipamenduak eta baliabide materialak zaintzea; landareak zaintzea; mugikortasun ohituretan: oinez, bizikleta eta garraio publikoen erabilpena sustatzea, etab.

PROZEDURAK ETA JARRERAK

Prozeduraren urratsak

1. urratsa: Kasuaren ulermena.

Jasangarritasuna bermatzearekin (kutsadura, baliabideen erabilera eta xahupena, ...) zerikusia duen gai jakin baten gaineko informazioa, ulermena eta sentsibilizazioa.

Honek eskatzen du ingurumen prozesua edo sistema bat identifikatzea bere hiru ataletan (naturala, soziala, eta haien arteko elkareraginak) aztergaiak finkatuz.

2. urratsa: Hausnarketa eta kasuaren balorazioa

Honek esan nahi du banaka eta taldean, ikerketa garatzea, informazioa era kritikoan landuz, sintetizatzea edo modelizatzea, ondorioztatzea eta azaltzea, ikuspuntu pertsonalak sortzeko eta gizarte baloreen elkareragina eta konfliktibitatea kontuan izanez.

3. urratsa: Irtenbide edo estrategiaren planifikazioa

Portaera aproposaren egoerak eta adibideak indarrean nola jarriko diren aurreikusi (planifikazioa) eta indarrean jartzeko konpromisoa.

Horretarako hiritarrek parte hartu behar duten ala ez baloratu, irtenbidea eta estrategia sortu, hiritarren eskubideak eta erantzukizunak kontuan hartzen direlarik

4. urratsa: Aplikazioa, jarraipena eta ebaluazioa

Portaera eredugarriak aplikatu, erabakien betetze maila eta eraginkortasuna ebaluatu eta ohitura bihurtu arte praktikatzeko jarraitu.

Beste modu batan esanda, malgutasunez eta kreatibitateaz estrategiari ekin, hiritarren pisuaren eragina eta eraginkortasuna kontuan izanik eta baliatuz, eta ondoren emaitzak ebaluatu. Ekintzen ondorioen erantzukizun pertsonala onartu eta, behar denean, aldatu.

Prozeduraren eskema/irudia

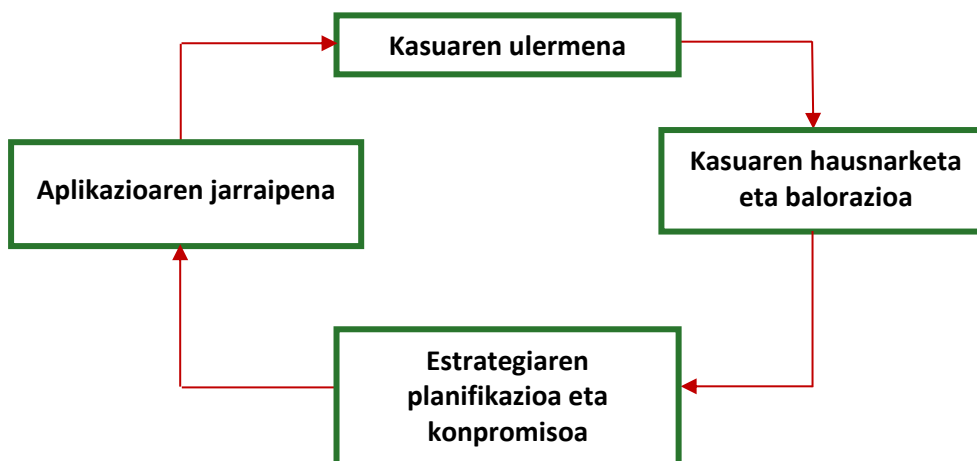

Jarrerak

- Pertsona gisa, bere komunitateko kide gisa eta munduko hiritar gisa jasagarritasunarekiko arduratsuak diren erabakiak hartzen ditu.
- Erantzukizun pertsonala onartzen du norberaren ekintzek jasagarritasunean eragiten dituzten ondorioetan eta eta behar denean portaera aldatzen du.
- Ingurumenaren eragin negatiboak saihesteko borondatea eta aldeko ekintzak erakusten ditu.
- Ingurumenaren kutsadura ekiditeko eta garbitasunaren aldeko portaerak erakusten ditu eguneroko bizitzan.
- Baliabide materialen eta energiaren xahutzea ekiditeko portaerak erakusten ditu eguneroko bizitzan.
- Landareak eta animaliak zaintzeko portaerak erakusten ditu eguneroko bizitzan.
- Gizarte baloreen elkarren arteko eragina eta konfliktibitatea ezagutu eta kontuan izaten ditu.

3.3.4. EBALUAZIO-IRIZPIDEAK ETA LORPEN-ADIERAZLEAK

3.3.4.1- IRAKASLEA

Irakasleak nekez lagundu diezaioke ikasleari giza eskubide eta betebeharretan, konbentzio sozialetan eta ingurumenaren zaintzan oinarritzen diren portaerak eskuratzen, baldin eta aurretik irakasleak berak ez baditu eskuratu horretarako behar diren prozedurak eta jarrerak.

Ondoren proposatzen diren ebaluazio-irizpideak, irakaslearen metakognizioa eta erregulazioa suspertzeko asmoz aurkezten dira. Hau da, aurkezten diren prozedurak eta jarrerak ikasleari irakasten laguntzeko gai den ala ez ohartu dadin, eta horren arabera, hutsuneak ikusten baditu, hobetzeko bideak har ditzan.

EBALUAZIO-IRIZPIDEAK		LORPEN-ADIERAZLEAK	
		BAI	EZ
1	<p>Giza eskubideetan eta betebeharretan oinarritutako portaerak zein diren badaki eta horiek gelan eta eguneroko bizitzan errespetatzeko jarrerak lantzen ditu eta behar denean betearazteko neurriak hartzen ditu.</p> <ul style="list-style-type: none"> • Bereizkeriarekin loturiko portaerak: sexu-berdintasuna, sexu-joerak, erlijio-askatasuna, ezaugarri fisikoak eta psikikoak,... • Indarkeriarekin loturiko portaerak: eskola-jazarpena (bullynga eta ziber-jazarpena),... • Intimitatearekin loturiko portaerak: atzetik gaizki esaka, gezurrak,... • Ondasunen zaintzarekin loturiko portaerak: ondasun pertsonalak, taldekoak, publikoak,... 		
2	<p>Bizikidetzan elkarrekin ikasteko eta bizitzeko garrantzia duten konbentzio sozialak zein diren badaki eta horiek gelan eta eguneroko bizitzan errespetatzeko arrazoiak eztabaidatzen ditu, jarrerak lantzen ditu eta behar denean betearazteko neurriak hartzen ditu.</p> <ul style="list-style-type: none"> • Puntueltasuna, garbitasuna, ordena, kortesia eta adeitasuna, jantokiko jarrerak, jolas eta kiroltako jokabideak,... 		
3	<p>Elkarrekin giro onean bizitzeko eta ikaslearen gela eta ikastetxeko ingurune hurbileko ekosistema osasuntsua mantentzeko arrazoiak eztabaidatzen ditu, jarrerak lantzen ditu eta behar denean betearazteko neurriak hartzen ditu.</p> <ul style="list-style-type: none"> • Kutsadura, garbitasuna, energiaren eta materialen xahuketa,... 		

3.3.4.2. IKASLEA

Proposatzen diren ebaluazio-irizpideak eta lorpen-adierazleak (oinarrizkoa, tartekoa, aurreratua) baliagarriak dira Oinarrizko Hezkuntzako eta Batxilergoko maila desberdinetako ikasleentzat, baina irizpide eta lorpen-adierazle horiek aplikatzeko erabiliko beharreko proben atazak, ikasmaila bakoitzeko ikasleen ezaugarrietara egokitu beharko dira.

EBALUAZIO-IRIZPIDEAK		LORPEN-ADIERAZLEAK			
		Oinarrizkoa	Tartekoa	Aurreratua	
1	Giza eskubideetan, konbentzio sozialetan eta ingurumenaren jasangarritasunean oinarritzen diren portaerak barneratzeko prozedurak eta jarrerak eskuratzea.	Giza eskubideak	Era guztietako desberdintasunen aurrean errespetuz jokatzeko, biolentzia fisikoa eta jazarpen psikologikoa (bullyng) ekiditeko, bizitza pribatua eta intimitatea eta besteen ondasunak errespetatzeko zailtasunak ditu.	Era guztietako desberdintasunen aurrean errespetuz jokatzeko, biolentzia fisikoa eta jazarpen psikologikoa (bullyng) ekiditen du, bizitza pribatua eta intimitatea eta besteen ondasunak errespetatzen ditu, baina ez beti.	Era guztietako desberdintasunen aurrean errespetuz jokatzeko, biolentzia fisikoa eta jazarpen psikologikoa (bullyng) ekiditeko, bizitza pribatua eta intimitatea eta besteen ondasunak errespetatzeko erraztasuna du.
			Pertsonaren duintasuna errespetatzen ez den egoeretan, oso gutxitan hartzen du erantzukizuna eta aurre egiten du.	Pertsonaren duintasuna errespetatzen ez den egoeretan, batzutan hartzen du erantzukizuna eta aurre egiten du.	Pertsonaren duintasuna errespetatzen ez den egoeretan, sarritan hartzen du erantzukizuna eta aurre egiten du.
		JARRERAK	<ul style="list-style-type: none"> Era guztietako desberdintasunen aurrean (itxura fisikoa, adimen eta zentzumen mugatua, arraza, larru-kolorea, sexua, hizkuntza, erlijioa, iritziak, sorterrria edo gizarteko jatorria, ekonomia-maila, jaiotza edo beste zernahi gorabehera), errespetuz jokatzeko du eta ez ditu bereizketak egiten, ezta 		

			<p>besteak gutxiesten edo baztertzen.</p> <ul style="list-style-type: none"> • Biolentzia fisikoaren eta jazarpen psikologikoaren (bullyng...) aurka dago eta ez du horrelakorik egiten. • Norbaitek pertsonaren duintasuna eta berdintasuna errespetatzen ez duenean, erantzukizuna hartzen du eta aurre egiten du. • Norberaren osasuna zaintzen du eta kaltegarriak diren elikadurak, alkohola, beste drogak eta gehiegizko arrisku fisikoak saihesten ditu. • Besteen bizitza pribatua eta intimitatea errespetatzen ditu, eta ez ditu baimenik gabe besteen datuak eta informazioak begiratzen edo zabaltzen. • Bere ondasunak eta besteenak zaintzen ditu eta ez ditu apurtzen. • Besteen ondasunak errespetatzen ditu eta ez du lapurretan egiten. • Hartutako konpromisoak eta emandako hitza betetzen ditu. 	
	Konbentzio sozialak	<p>Elkarrekin ikasteko eta bizitzeko konbentzioz hartutako arauak (ordutegia, garbitasuna, kortesia, jolas-arauak...) betetzeko zailtasunak ditu.</p>	<p>Elkarrekin ikasteko eta bizitzeko konbentzioz hartutako arauak (ordutegia, garbitasuna, kortesia, jolas-arauak...) betetzen ditu, baina ez beti.</p>	<p>Elkarrekin ikasteko eta bizitzeko konbentzioz hartutako arauak (ordutegia, garbitasuna, kortesia, jolas-arauak...) erraztasunez betetzen ditu.</p>
	JARRERAK		<ul style="list-style-type: none"> • Ikasteko eta elkarrekin lanean batera aritzeko, ezarritako ordutegia betetzen du eta puntuala da. • Elkarrekin atseginez egoteko, norberaren garbitasuna eta itxura zaintzen ditu, baita jantziena ere. • Lan giro egokia eta efikaza izateko, erabiltzen diren gauzen eta lekuen garbitasuna, txukuntasuna eta ordena zaintzen ditu. • Kortesiaren eta adeitasunaren arauak zaintzen ditu: agurtzea, mesedez eskatzea, eskerrak ematea, txandak errespetatzea... • Jantokian jateko, edateko eta egoteko arauak zaintzen ditu: jateko eta edateko tresnen erabilera, esertzeko eta egoteko era, garbitasuna ... 	

			<ul style="list-style-type: none"> • Jolasean eta kirolean ezarrita dauden arauak errespetatzen ditu: tranparik ez, txandak ... • Bere ardura duten gurasoen eta irakasleen aginduek betetzen ditu. • Gurasoen eta irakasleen aginduekin ados ez dagoenean, dituen arrazoiak errespetuz azaltzen ditu. 		
		Ingurumenaren jasagarritasuna	Bere ingurune hurbileko kutsadura saihesteko, garbitasuna mantentzeko, materialak eta energia ez xahutzeko eta landareak eta animaliak zaintzeko zailtasunak ditu.	Bere ingurune hurbileko kutsadura saihesteko, garbitasuna mantentzeko, materialak eta energia ez xahutzeko eta landareak eta animaliak zaintzeko joera erakusten du, baina ez beti.	Bere ingurune hurbileko kutsadura saihesteko, garbitasuna mantentzeko, materialak eta energia ez xahutzeko eta landareak eta animaliak zaintzeko joera handia du.
		JARRERAK	<ul style="list-style-type: none"> • Pertsona gisa, bere komunitateko kide gisa eta munduko hiritar gisa jasagarritasunarekiko arduratsuak diren erabakiak hartzen ditu. • Erantzukizun pertsonala onartzen du norberaren ekintzek jasagarritasunean eragiten dituzten ondorioetan eta eta behar denean portaera aldatzen du. • Ingurumenaren eragin negatiboak saihesteko borondatea eta aldeko ekintzak erakusten ditu. • Ingurumenaren kutsadura ekiditeko eta garbitasunaren aldeko portaerak erakusten ditu eguneroko bizitzan. • Baliabide materialen eta energiaren xahutzea ekiditeko portaerak erakusten ditu eguneroko bizitzan. • Landareak eta animaliak zaintzeko portaerak erakusten ditu eguneroko bizitzan. • Gizarte baloreen elkarren arteko eragina eta konfliktibitatea ezagutu eta kontutan izaten ditu. 		

3.4. GATAZKAK KUDEATZEKO PROZEDURAK ETA JARRERAK

Era askotariko gatazkak izan daitezke: norberak bere buruarekin eta kontzientziarekin, norberak besteekin, talde desberdinen artekoa, talde barrukoa ... Atal honetan, norberak besteekin (pertsonek arteko gatazka) eta talde desberdinen arteko gatazkak aztertzen dira. Talde barruko gatazkak, pertsonen artekoak edo talde baten barruan azpitaldeen artekoak direnez, jasota geratzen dira. Norberak bere buruarekin izan ditzakeen gatazkak, aldiz, "Norbera izaten ikasi" atalean jasotzen dira.

"Gatazka" hitzak sarritan esanahi ezkorra hartzen du eta "konpondu" beharreko egoera legez hartzen da. Egia da konpondu beharreko gatazkak badirela, baina egia da, era berean, gatazkarik gabe ez dagoela hazkunderik. Elkarrekin bizitzen ikasteak gatazkarekin bizitzen eta berau indarkeriarik gabe ondo kudeatzen ikastea dakar. Gatazkak egoki kudeatzearen ikasketa horrek erakusten digu elkarrekin bizitzen. Horretarako ezinbestekoa da trebetasun batzuk garatzea eta hori entrenamenduarekin egiten da.

3.4.1. GATAZKAK KUDEATZEA

AZALPENA	
Definizioa	Beharra
<p>Era guztietako harremanetan (bikote-, familia-, gizarte-, eskola-, kirol- edo lan-harremanetan) tentsioak sortzen dira. Batzuetan tentsioak menderatzeko eta bideratzeko gai gara: kasu horietan gatazka onuragarria suertatzen da. Baina beste batzuetan gatazka bideratzea ez da erraza izaten, eta interes kontrajarrien arteko talka horrek gatazka kaltegarria dakar.</p> <p>Gatazka kontzeptuaren definizio orokorra eman beharko bagenu, elementu hauek hartuko genituzke kontuan:</p> <ul style="list-style-type: none"> • Bi pertsona (talde) edo gehiagoren desadostasuna edo aurkakotasuna suposatzen duen egoera da. • Inplikaturik dauden pertsona edo taldeen interes, behar, desira, baloreak bateraezinak direnean edo bateraezin bezala antzematen direnean gertatzen da. • Emozioek eta sentimenduak garrantzi handia hartzen dute prozesuan. 	<p>Gatazkak gure eguneroko harremanen zati direla esan dezakegu. Eskolaren esparrura mugatuz, gela eta eskoletan, bestelako erakundeetan bezalatsu, ohikoak dira gatazkak. Tentsioak sortzeko eta harremanak hausteko irtenbiderik gabeko gatazkak kaltegarriak dira, baina gatazkei aurre eginez konponbideak aurkitzen ikastea mesedegarria da. Gatazkak heziketarako aukera bilakatzea da erronka.</p>

- Gatazkari irtenbidea aurkitzeko prozesuak, gatazkan sartu diren aldeen arteko harremana sendotu edo kaltetu dezake.

Ezaugarriak

Gatazkaren ondorio ezkorrak	Gatazkaren ondorio baikorrak
<ul style="list-style-type: none"> • Giroa gaiztotzea • Motibazioa galtzea • Errudunak bilatzea • Komunikazioa haustea • Mesfidantza, ezkortasuna eta agresibitatea sortzea • Erabaki eskasak hartzea • Helburuak lortzeko indarra galtzea 	<ul style="list-style-type: none"> • Erabakiak hartzen eta ekiten ikastea • Pentsamendu kritikoa suspertzea • Arazoei eta oztopoei aurre egiten ikastea • Gatazken aurrean denok irabazle izan gaitzkeela ohartzea • Geure buruak eta besteekiko desberdintasunak baloratzen ikastea • Sormenaren bidez arazoei irteera ematen ikastea • Harreman sendo eta iraunkorrak mantentzea

Ohikoa izaten da eskola-esparruko elkarbizitza-arazoak diziplina-arazo bihurtzea. Eskolako arauak hausten dira eta diziplina-neurriak hartzen dira. Diziplinaren bidezko erantzun erreaktiboa unean uneko eta gatazkak epe motzean konpontzeko era bat izan daiteke, baina eskolaren helburua bizitza osorako prestatzea bada, epe luzearako baliagarriak diren erantzun proaktiboak beharrezkoak dira. Gatazkak ez dira inoiz bakarrik konpontzen. Are gehiago, arinki edo azaletik gobernatzen direnean edota behar bezala konpontzen ez direnean, errepikatu eta areagotu egiten dira. Horrexegatik da hain garrantzitsua gatazkei lehenbailehen soluzioa ematea eta erabatekoa gainera.

Gatazkak saihesteko eta prebenitzeko ondorengo irizpideak edo antzekoak neurriak gelan aplikatzea egokia litzateke:

- Urrezko lege unibertsala: ez egin besteei zeuri egitea gustatuko ez litzaizukeena.
- Saiatu besteak tratatzen zu zeu tratatua izatea gustatuko litzaizukeen bezalaxe.
- Bete hitza eta konpromisoak onartu. Beste guztientzat konfiantzazko pertsona bihurtu.
- Ez inbalidatu edo gaitzetsi inor.
- Ez txarto berba egin atzetik.
- Gehiengoaren onerako lan egin, zure interes partikularrak gainetik jarri gabe.
- Inor mindu edo kaltetuz gero, saiatu konpontzen lehenbailehen.

PROZEDURAK ETA JARRERAK

Prozeduraren urratsak

Gatazkak kudeatzeko ondorengo urratsak jarraitzea gomendatzen da:

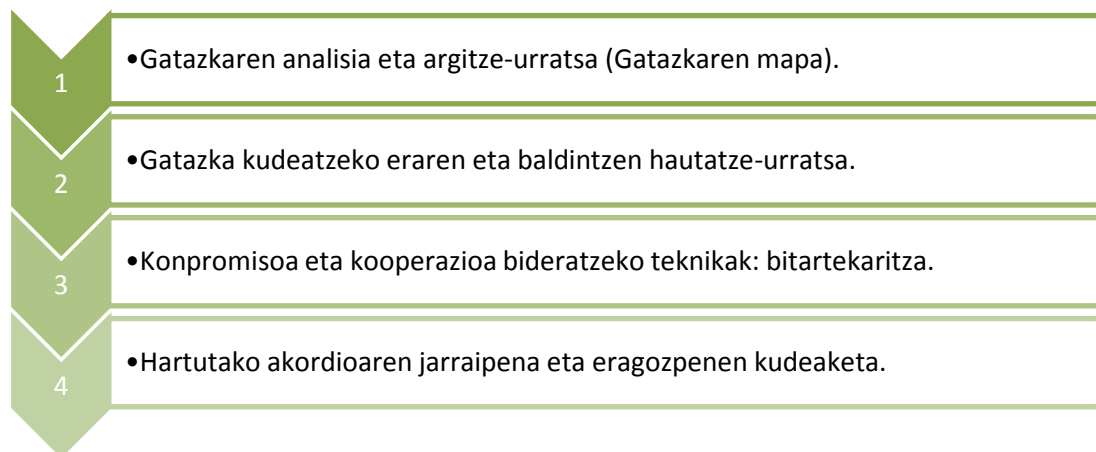

Urrats hauen hurrenkera ez da derrigorrez segida horretan izan behar. Lehenengo urratsa besteen aurretik izatea zentzuzkoa dirudi, baina gatazkaren diagnostikoan (lehen urratsa) hasieratik erabat ados egotea oso zaila da eta gerta daiteke adostasun horretara beste urratsetan gertatzen diren prozesuen bidez iristea.

Prozeduraren eskema/irudia

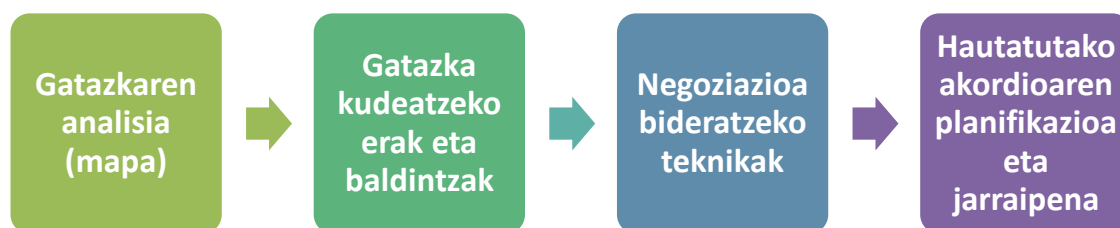

Teknikak

Jarraian aurkeztzen diren tekniken hautaketa bi irizpide nagusitan oinarritzen da: gatazkak ulertzeko ikuspegiaren (kontingentziaren eredua) eta gatazken testuingurua (ikasgela).

Gatazkak ulertzeko ikuspegiaren arabera, badira kudeatzeko eredu edo paradigma teoriko desberdinak. Horien artean, “kontingentzia edo gertakizunaren arabera eredua” nagusitzen da. Hau da, egoera bakoitzak, egoera horren ezaugarrien arabera, tekniken hautaketa eta erabilpen propioa behar duela. Zentzuzko eredua dirudi, zeren gatazkaren izaeraren, partaideen, gatazkaren historiaren, botere-harremanen, eta abarren arabera, gatazkak kudeatzeko hautatuko den modua (lehia, moldatzea, ihesa, negoziazioa, kooperazioa) eta teknikak nahitaez desberdinak izango baitira.

Gatazkaren testuinguruak era askotarikoak izan daitezke (familia, lagunartea, lan-harremanak ...). Artxibategi honetan, ikasgelaren testuinguruan kokatzen gara. Testuinguru horretan, ikasleen arteko gatazkak sarritan gertatzen dira eta, **irakaslearen bitartekaritza** beharrezkoa izaten da gatazkak ondo kudeatzeko eta onuragarri izan daitezen.

Bitartekaritza, gatazkak kudeatzeko eta konpontzeko bide bat da, non gatazkan parte hartzen dutenek, beste pertsona neutral baten (bitartekariaren) laguntzaz, eztabaida eta negoziazioaren bitartez, akordio egokietara iristen diren. Irakasleak bitartekari-rola jokatzen badu, neutrala izan behar du, baina neutraltasuna era "aktiboan" ulertu behar da. Alde batekoen indarra besteena baino handiagoa bada, bitartekariaren eginkizuna da guztien aukera berdinak ziurtatzea. Gatazka ikasle eta irakaslearen artekoa bada, zaila izango da irakasleak neutraltasuna mantentzea eta bitartekaritza-lana egitea.

1. Lehen urratsa: Gatazkaren analisia eta argitze-fasea (Gatazkaren mapa)

Gatazkak kudeatzeko lehen urratsa, gatazkan parte hartzen dutenen artean gatazkaren diagnostikoa adosten **saiatzea** da. Behar bada, gatazkak kudeatzeko urratsen artean zailena gatazkan parte hartzen dutenen artean gatazkaren diagnostikoa guztiz bat etortzea da. Gerta daiteke, eta maiztasunez gertatzen da, alde batekoen eta bestekoaren artean erabateko adostasunik ez izatea, baina oinarritzko adostasuna eta gatazka konpontzeko gogoia izatea. Kasu horretan, gatazkaren kudeaketa-prozesuko beste urratsetan gatazkaren diagnostikoa argitzeko eta adosteko aukerak sortuko dira. Desadostasuna, aldiz, erabatekoa bada eta, bereziki, gatazkaren izaera bera ukatzen bada, ez dago hurrengo urratsak emateko baldintzarik.

Urrats hau emateko, bitartekariak alde batekoekin eta bestekoekin aparteko bilerak egitea komenigarria izaten da, batera bilerak egin aurretik. Aparteko bilera horietan, jasotzen den informazio guztia isilpekoa izango dela ziurtatu behar da. Jarraian, gatazkaren diagnostikoa egiten saiatzeko, gatazkaren mapa egiteko proposamena aurkezten da.

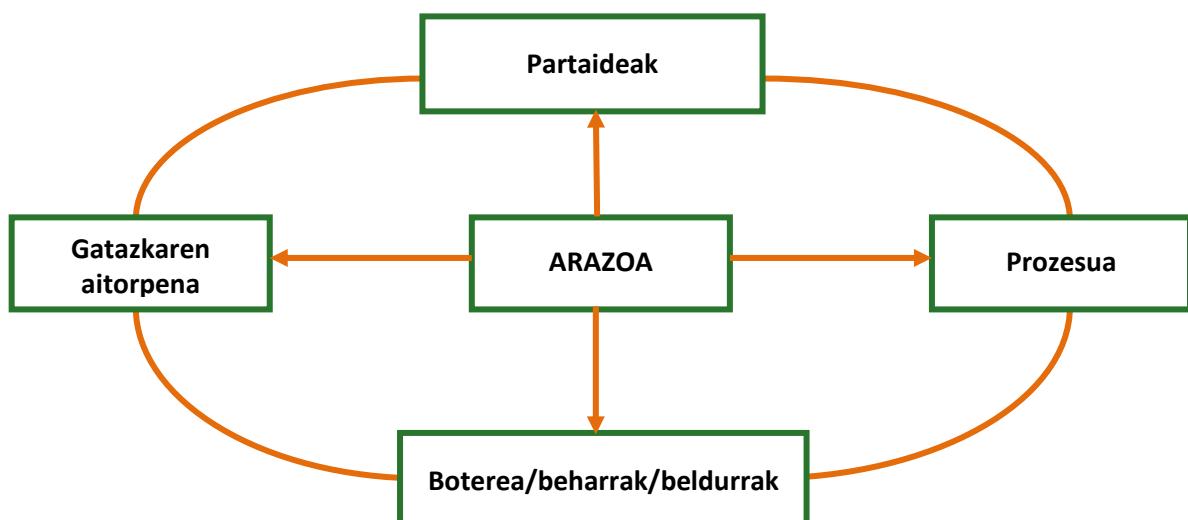

➡ Zein da gatazka sortzen duen arazoa?

Arazo kognitiboa: Adibidez, informazio mugatuan edo okerrean, datuen interpretazioan, iritzien eta helburuen desberdintasunean oinarritzen badira (gatazka kognitiboa).

Arazo substantiboa: Adibidez, baliabideen, sarien edota eginkizunen arteko interes desberdinetako banaketan oinarritzen badira (gatazka substantiboa). Eskolan gertatzen diren gatazka substantibo ohikoenak multzo hauetan sailka ditzakegu:

- **Harreman-gatazkak.** Harremanak beti bi alde inplikatzeko ditu: irakasleria /ikasleria; ikasle / ikasle; irakasle / irakasle; irakasle /guraso ... Harreman gatazkek oinarri afektibo sendoa izaten dute eta erabat konpontzeko bi aldeak inplikatzeko eta asetzeko beharrezkoa da.
- **Diziplina-gatazkak.** Eskola bizikidetzaren esparrua da eta elkarrekin aritzeko arauak finkatzen dira: ordutegiaren arauak, irakasleariko eta ikaskideekiko errespetu-arauak, betebeharreko lanak, etab.
- **Errendimendu-gatazkak.** Eskola ikaskuntza esparrua denez hein handi batean, ikasleen emaitza kaskarrak edo irakasleek ikasle batzuekin edo ikasle talde batzuekin dituen emaitza kaskarrak gatazka-iturri bilakatzen dira. Gatazkaren azaleratzeak zerikusia du ikasleen ahalegin, motibazio edo interesarekin, irakaslearen asebetetze-mailarekin ...
- **Botere-gatazkak.** Eskola erakundeak sortu dituen *roletatik* eratorritako gatazkak dira, batez ere ikasle eta irakasle roletatik abiatutakoak.
- **Identitate-gatazkak.** Gatazka ikasleria edo irakasleriaren identitate arloan kokatzen da eta baita ere eskola erakundearen baitan jokatu beharreko roletan. Irakasleak bere lanarekiko duen autoperzeptzioa, ikasleak duen motibazio-maila ... izan daitezke gatazka iturri.

Arazo afektibo-emozionala: Adibidez, gatazka kognitiboaren edota substantiboaren eraginez pertsonen edo taldeen arteko desadostasunak, norberarengan edota taldean, frustrazioa, beldurra, tristura, haserrea, lotsa, inbidia... eta antzeko sentimendu eta emozio ezkorak suspertzen dituzten (gatazka afektibo-emozionala).

Oharra:

Gatazkaren izaera, gehienetan, mistoa izaten da. Hala ere, komeni da zein gatazka-mota den bereiztea, horren arabera egokiena den kudeaketa-teknika hautatzeko.

➡ Zein dira gatazkan inplikaturako partaideak?

- Pertsonen artekoa: bi edo pertsona gehiagoren arteko gatazka.
- Taldeen artekoa: bi edo talde gehiagoren arteko gatazka.
- Zuzenean inplikaturakoek ba al dute zeharka beste batzuen babesa?

⇒ Zein da gatazkaren prozesuaren interpretazioa?

- Zenbat denbora igaro da gatazka hasi zenetik?
- Gatazka irekia da, hau da, inplikaturik dauden pertsonak (taldeak) gatazkaren arrazoiak erraz identifikatzen dituzte, ala ezkutua da, hau da, gatazkaren kontzientzia-maila baxua da eta zeharka (begiradaz, gorputz-keinuz ...) azaleratzen dituzte? . (Gatazka ezkutua bada, komeni da azalera ekartzea).
- Zein da gatazkaren jatorria eta interpretazioa batzuen eta besteen ustez? Zertan daude ados eta zertan ez daude ados?
- Zein dira batzuen eta besteen sentimenduak eta emozioak?

⇒ Zein dira batzuen eta besteen arteko botere-harremanak, beharrak eta beldurrak?

- Batzuen eta besteen arteko harremana berdinen artekoa, ala nagusitasun/menpekotasun harremanak dira? (Gatazkaren konponbidea errazagoa izango da partaideen boterea antzekoa bada)
- Ba al daude pertsonen edo taldeen arteko koalizioak?
- Zer lortu nahi dute? Zein dira helburuak? Zein dira helburu horien artean uztargarriak?
- Zein dira beldurrak?

⇒ Inplikaturik daudenek aitortzen al dute gatazka dagoela?

- Gatazkaren aitortzeak ez bada, gatazka dagoela ukatzen bada, aurre baldintza hori gabe, ezinezkoa da aurrera egitea.

2. Bigarren urratsa: Gatazka kudeatzeko eraren eta baldintzen hautaketa

2.1. Gatazkak kudeatzeko eraren hautaketa

Gatazkaren diagnostikoan oinarrituz, gatazka kudeatzeko erarik egokiena hautatzea da hurrengo urratsa. Gatazkaren aurrean jarrera eta aurre egiteko estilo desberdinak hartu daitezke:

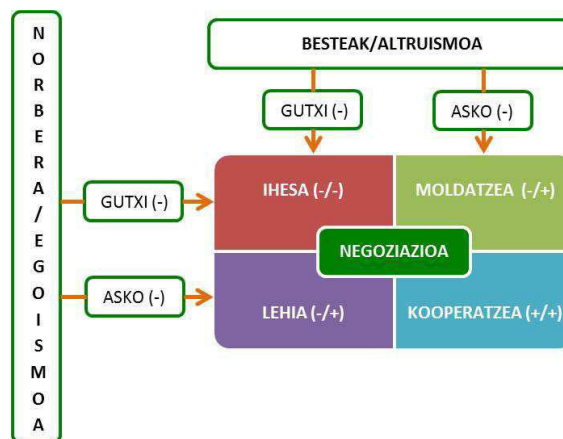

- **Lehia** (Norberak asko/besteak gutxi: ni garaile/zu galtzaile): Norberaren interesak lortzea da helburu, besteengan pentsatu gabe. Norberak nahi duen soluzioa bestea aldeari inposatzea lortu nahi da. Estilo hau ez da gatazka kudeatzeko erarik egokiena, baina erabakia ezinbestean berehala hartu behar denean, gatazka kudeatzeko era bat izan daiteke.
- **Moldatzea edo amore ematea** (Norberak gutxi/besteak asko: ni galtzaile/zu garaile): Besteen eskakizunetara makurtzea dakar, norberaren interesei uko eginez. Estilo hau ere ez da gatazka kudeatzeko erarik egokiena, baina, adibidez, norbera erratuta zegoela ikusitakoan, edo auziaren ondorioak bestearentzat norberarentzat baino askoz ere kaltegarriagoak direnean, edo gehiengoaren iritzia eta norberarena bat ez datozenean..., gatazka kudeatzeko era bat izan daiteke.
- **Ihesa edo pasibotasuna** (norberak gutxi/besteak gutxi: ni galtzaile/zu galtzaile): Arazoei ez zaie aurre egiten, ihes baizik. Gatazka bera saihestu egiten da. Estilo hau ere ez da gatazka kudeatzeko erarik egokiena, baina gatazkaren arazoa garrantzirik gabekoa denean, edo gatazkari aurre eginez mesedeak baino kalteak handiagoak izango direnean, edo gatazka beste batzuek norberak baino hobeto kudeatu dezaketenean, gatazka kudeatzeko era bat izan daiteke.
- **Negoiazioa edo konpromisoa** (norberak zerbait/besteak zerbait: nik zerbait irabazi-galtzen dut/zuk zerbait irabazi-galtzen duzu): Akordioa iristea suposatzen du, bi alderdiak neurri batean asebeteko dituen soluzioa adostuz. Horrek alde bakoitzak eskakizunetan zerbaiti uko egitea eskatzen du. Negoiazioaren bidea urratzea dakar. Estilo hau gatazka kudeatzeko era egokia izan daiteke, adibidez, helburuak uztargarriak ez direnean eta alde batekoen zein bestekoen indarrak parekoak direnean, edo arazo konplexuen aurrean edota denboraren urgentziak eraginda behin-behineko konponbidea aurkitzeko.
- **Kooperazioa** (norberak asko/besteak asko: ni irabazle/zu irabazle): Helburua guztiok irabaztea da. Bi aldeak aseko dituen soluzioa bilatzen da. Interes guztiak uztartuko dituen helburu komunak bilatzeko ahalegina egitea eskatzen du. Hau litzateke gatazka kudeatzeko erarik egokiena, baldin eta batzuen eta besteen interesak asebate nahi badira.

Estilo hauek guztiek egoera jakinetan izan dezakete aplikazio eremuren bat, baina, ikasgelako testuinguruan, ezbaiz gabe, gatazkei aurre egiteko formula egokienak negoziazioan eta, ahal bada, kooperazioan oinarritutakoak dira.

2.2. Gatazka kudeatu ahal izateko baldintzak

Gatazka eraikitzailea izateko, hau da, pertsonen eta taldeen arteko harremanak eraikitzen laguntzeko, baldintza hauek bete behar dira:

- Alde batekoek zein bestekoek, beraiek zein besteak alda daitezkeela pentsatu behar dute.
- Gatazka konpontzeko beharra dagoela pentsatu behar dute.
- Norberaren gatazkari buruzko ikuspegia mugatua edo okerra izan daitezkeela eta bestearen ikuspegia ezagutzea beharrezkoa dela pentsatu behar dute.
- Alde batekoek zein bestekoek, guztion interesak uztartuz, gatazkari konponbidea emateko borondatea dute.

- Gatazkak konpontzeko bi aldeen borondatea ezinbestekoa da. Alde batek nahi ez badu, ez dago konponbiderik.

3. Hirugarren urratsa: Negoziazioa bideratzeko teknikak. Bitartekaritza

Irakasleek sarritan kudeatzen dituzte gela barruan gertatzen diren era askotariko gatazkak “autoritatean eta boterean” oinarrituz (aginduak, oharrak, zuzenketak, zigorrak ...). Bide horiek gelako eguneroko gatazken kudeaketan saihesten ezin dira. Arazoak larriagoak direnean, Barne Arautegian oinarrituz, “epaia” edo “arbitrajea” bezalako formulak erabiliz kudeatzen dira. Formula horietan ere boterea duenak epaitzen du edo arbitro lana egiten du. Baina badira gatazkak kudeatzeko eta ikasleak bizitzarako prestatzeko erabilgarriak diren eta boterean (agian autoritatean bai) oinarritzen ez diren beste bide emankorrak: negoziazioaren bidez lortzen diren konpromiso- eta kooperazio- akordioak.

Konpromiso- eta kooperazio-prozesuak ezin dira derrigortu, izan ere bi aldeen borondatea eta erabakia beharrezkoak baita. Irakasleak (tutoreak, orientatzaileak) bitartekari funtzioa bete dezake, baldin eta ikasleek onartzen badute. Horrela bada, irakaslea bitartekari eta laguntzaile izango da eta hartu beharreko erabakiak, hartzen badira, ikasleek hartuko dituzte.

Jarraian, negoziazioaren bidezko konpromisoa eta kooperazioa bideratzen laguntzeko, irakaslearen bitartekaritza-lana gidatzeko teknikak azaltzen dira.

Espazioaren eta denboraren antolaketa

- Alde batekoak eta bestekoak bata bestearen jarraian, hutsunerik gabe, eta ahal bada mahai borobilean kokatu (inoiz ez aurrez-aurre).
- Partaideen arteko tartea ez handiegia (harremana urruntzen du), ezta gertuegia ere (norberaren gunea erasotzen du)
- Bitartekaria (irakaslea) espazio neutroan kokatu, hau da, ez alde batekoekin ez bestekoekin.
- Gelaren baldintza fisikoak (argia, garbitasuna...) zaindu.

Aurkezpena eta baldintzak

- Bitartekariaren aurkezpena egin eta partaideena bideratu.
- Bitartekariak bere rola definitu eta adostu: adibidez, bitartekaria da, ez du erabakitze ahalmenik, hitza era orekatuan banatuko du eta beraiek erabakiak era egokian har ditzaten lagunduko du...
- Bitartekariak bilera egiteko baldintzak azaldu eta adostu: adibidez, bi aldeek beraien borondatez datoz, gatazka konpontzeko gogoia dago eta horretan saiatuko dira, beste aldekoen ikuspegia arretaz entzuteko eta behar bada norberaren iritzia aldatzeko prest daude, ez diote bata besteari hitza kenduko eta txandak gordeko dira, ez da irainik egingo ...

Gatazkaren analisisa eta argitze-fasea

Aurretik, alde batekoekin eta bestekoekin bakarka egindako gatazkaren diagnostikoa edo mapan oinarrituz (ikus lehen urratsa), batera jartzea egiten da.

Alde batekoek eta bestekoek gertatzen den gatazkari buruzko analisisa egingo dute. Bitartekariak, galderak egiteko, gidoi modura, erabil dezake gatazkaren mapa:

	A Taldea	B Taldea
Zein da gatazka sortzen duen arazoa?		
Zein dira gatazkan inplikaturako partaideak?		
Zein izan da gatazkaren prozesua?		
Zein dira batzuen eta besteen arteko botere harremanak, beharrak eta beldurrak?		
Inplikaturakoak aitortzen al dute gatazka badagoela?		

Galdera hauen erantzunetan, alde batekoen eta bestekoen iritziak ez dira sarritan bat etorriko eta eztabaidak sor daitezke. Egoera hau aukera ezin hobea da pertsonarteko harremanetan hain garrantzizkoak diren asertibitatea eta entzute aktiboa edo enpatia garatzeko teknikak aplikatzeko.

Akertibitatea (Ikus 3.1.1 atala)	Entzute aktiboa/Enpatia (Ikus 3.1.2 atala)
<ul style="list-style-type: none"> Norberaren iritziak eta sentimenduak adierazteko teknikak Ezetz esaten ikasteko teknikak Kritikak onartzeko/ukatzeko eta egiteko teknikak. Mesedeak eskatzeko teknikak. Goraipamenak eta konplimenduak egiteko teknikak. 	<ul style="list-style-type: none"> Entzuteko eta behatzeko teknikak. Esanahia argitzeko teknikak Jokaerak interpretatzeko teknikak.

Bitartekariak, alde batekoen eta bestekoen erantzunak sakontzen saiatuko da eta idatziz jasoko ditu.

Gatazka konpontzeko akordioa: negoziazioa ala kooperazioa

Aurreko fasean gertatukoaren arabera, akordioaren emaitza izan daiteke konpromisoaren edo kooperazioaren bidetik lortutakoa. Konpromisoaren bidetik, gatazka ez da guztiz konpontzen, baina alde batekoek eta bestekoek beraien interes batzuei uko eginez iristen dira konpromiso batera. Kooperazioaren bidetik, bi aldeek beraien interesak asebetetzen dituzte eta aurrera begira helburu komunak finkatzen dituzte.

Kasu batean zein bestean, bitartekariaren eginkizuna izango da:

✓ **Akordioa adosteko aukerak lantzea**

Bitartekaria prozesuaren bideratzailea izango da, baina “bitartekari” hitzaren esanahiari jarraituz, bere eginkizuna gatazka dutenen “bitartekari” izatea da, hau da, akordioa bideratzen laguntzea da. Akordioa egiteko ideiak eta proposamenak gatazka dutenen artetik sortu behar dira. Gatazka konpontzeko ideiak, gatazkaren analisia eta argitze prozesua era naturalean sor daitezke, baina ideiak sortzeko teknikak erabiltzea ere lagungarria izan daiteke.

Ideiak sortzeko, loturak egiteko eta hautatzeko teknikak

(Ikus 2.1 atala)

- Ideia-auria
- Galdera-erantzunak
- Sinektika
- Mapa mentalak
- Arrain-hezuraren diagrama
- Amia
- Sei kapelak

✓ **Aukeratutakoen artean egokiena hautatzea**

Aipatu berri ditugun ideiak sortzeko teknikak, baliagarriak dira ideien artean multzoak egiteko eta aukera bakoitzak izan ditzakeen indarguneak eta ahuleziak aztertzeko. Alde batekoek eta bestekoek aukerak aurkeztu eta arrazoitu ondoren, guztientzat egokiena hautatzen saiatuko dira. Joan-etorri horren ondorioak era desberdinetakoak izan daitezke:

- Gerta daiteke ezertan ez ados jartzea eta aurrera begira akordiorako biderik ez ikustea. Kasu horretan bitartekaritza-lana hor bukatzen da.
- Gerta daiteke ez guztiz ados jartzea, baina konpromisoko akordio batera iristea.
- Gerta daiteke ados jartzea eta kooperazioko akordio batera iristea.

✓ **Akordioa ixtea**

Akordioa era askotara itxi daiteke, baina hartzen diren erabakiak idatziz jartzea, idatzitakoa adostea eta izenpetzea, garrantzizkoa da. Horrekin batera, akordioa asmo hutsean gera ez dadin.

4. Laugarren urratsa: Hartutako akordioaren planifikazioa, jarraipena eta eragozpenen kudeaketa

Hartutako akordioa asmo hutsa izan ez dadin, garrantzizkoa da egitasmoak gauzatzeko prozedurak (ikus 2.2 atala) erabiltzea, hau da, akordioa gauzatzeko plangintza prestatzea.

Planifikazioa

- Zer lortu nahi da akordioarekin? Zer emaitza izatea espero da?
- Zein izango dira emaitza lortzeko egingo diren ekintzak?
- Zein da ekintza horien arteko harremana?
- Nork egingo du ekintza bakoitza? Noiz egingo da ekintza bakoitza?
- Zer bitartekorekin (bitarteko materialak, teknikoak, aurrekontua ...) ?
- Nola jasoko eta aurkeztuko dira emaitzak?
- Nola ebaluatuko dira emaitzak?
- Planifikatutako egitasmoa bideragarria al da?
- Ikasleen motibazioa suspertu al da?

Planifikazioaren garapena, kontrola eta doikuntza

- Aurreikusitako ekintzen kalitate-mailaren jarraipena.
- Ekintzak gauzatzeko aurreikusitako denboraren jarraipena.
- Aurreikusitako ekintzak garatzeko funtzioen eta arduren betetze-mailaren jarraipena.
- Ikasleen motibazioaren jarraipena.
- Aurreikusitako plangintzaren egokitzapena eta doikuntza (behar denean).

Emaitzen eta ekoizpenen ebaluazioa eta komunikazioa

- Aurreikusitako emaitzen kalitate-mailaren ebaluazioa.
- Hobekuntza proposamenak egin.
- Egitasmoaren bidez lortutako emaitzen eta ekoizpenen komunikazioa.

Oharra:

Gatazka ekiditeak huts egiten duenean ondorengo tresnak erabil ditzakegu:

1. 201/2008 DEKRETUA, abenduaren 2koa, Euskal Autonomia Erkidegoko unibertsitateaz kanpoko ikastetxeetako ikasleen eskubideei eta betebeharrei buruzkoa: neurri zuzentzaileak.
2. Ikastetxeetan eskola-jazarpen kasuetan jarduteko gida (bullynga eta ziberjazarpena).

Jarrerak

- Gatazkaren aurrean ez du ihes egiten, ezta indarkeria erabiltzen, baizik eta aurre egiten dio negoziazioaren bidez.
- Gatazkaren aurrean bestearen ikuspegia ezagutzen eta ulertzen saiatzen da.
- Gatazkaren aurrean bere arazoak sendo eta errespetuz mantentzen ditu.
- Gatazka egoeretan saiatzen da giroa baretzen eta arazoak konpontzen.

3.4.2. EBALUAZIO-IRIZPIDEAK

3.4.2.1. IRAKASLEA

Irakasleak nekez lagundu diezaioke ikasleari gatazkak kudeatzeko behar diren prozedurak eta jarrerak eskuratzen, baldin eta aurretik irakasleak berak ez baditu eskuratu prozedura eta jarrera horiek.

Ondoren proposatzen diren ebaluazio-irizpideak, irakaslearen metakognizioa eta erregulazioa suspertzeko asmoz aurkezten dira. Hau da, aurkezten diren prozedurak eta jarrerak ikasleari irakasten laguntzeko gai den ala ez ohartu dadin, eta horren arabera, hutsuneak ikusten baditu, hobetzeko bideak har ditzan.

EBALUAZIO-IRIZPIDEAK		LORPEN-ADIERAZLEAK	
		BAI	EZ
1	<p>Gatazkak ekiditeko neurriak ezagutzen ditu eta gelan aplikatzen ditu:</p> <ul style="list-style-type: none"> • Urrezko lege unibertsala: ez egin besteei zeuri egitea gustatuko ez litzaizukeena. • Saiatu besteak tratatzen zu zeu tratatua izatea gustatuko litzaizukeen bezalaxe. • Bete hitza eta konpromisoak onartu. Beste guztientzat konfiantzazko pertsona bihurtu. • Ez inbalidatu edo gaitzetsi inor. • Ez txarto berba egin atzetik. • Gehiengoaren onerako lan egin, zure interes partikularrak gainetik jarri gabe. • Inor mindu edo kaltetuz gero, saiatu konpontzen lehenbailehen. 		
2	<p>Gatazkak analizatzeko, kudeatzeko eta bideratzeko teknikak ezagutzen ditu eta berehala hartzen ditu neurriak aurre egiteko.</p> <ul style="list-style-type: none"> • Gatazkaren analisia (mapa) • Gatazka kudeatzeko erak • Negoziazio bideratzeko teknikak • Hartutako akordioaren planifikazioa eta jarraipena. 		
3	<p>Gatazkak ekiditeak eta kudeaketak huts egiten duenean, eta ikastetxeko bizikidetzaren aurkako jokabidea denean edo bizikidetzari kalte larria eragiten dionean, ondorengo tresnak erabiltzen ditu:</p> <ul style="list-style-type: none"> • 201/2008 Dekretua, abenduaren 2koa, Euskal Autonomia Erkidegoko unibertsitateaz kanpoko ikastetxeetako ikasleen eskubideei eta betebeharreri buruzkoa: Ohiko Prozedura eta Ez-ohiko Prozedura. • Ikastetxeetan eskola-jazarpen kasuetan jarduteko gida (bullynga eta ziberjazarpena). 		

3.4.2.2. IKASLEA

Proposatzen diren ebaluazio-irizpideak eta lorpen-adierazleak (oinarrizkoa, tartekoa, aurreratua) baliagarriak dira Oinarrizko Hezkuntzako eta Batxilergoko maila desberdinetako ikasleentzat, baina irizpide eta lorpen-adierazle horiek aplikatzeko erabiliko beharreko proben atazak, ikasmaila bakoitzeko ikasleen ezaugarrietara egokitu beharko dira.

EBALUAZIO-IRIZPIDEAK			LORPEN-ADIERAZLEAK		
			Oinarrizkoa	Tartekoa	Aurreratua
1	Gatazkak elkarrizketa eta negoziazioaren bidez kudeatzeko prozedurak eta jarrerak eskuratzea	Gatazkak	Gatazken aurrean besteen arrazoiak entzuteko eta bereak errespetuz adierazteko eta elkarrizketaren eta negoziazioaren bidez konpontzeko zailtasunak ditu.	Gatazken aurrean besteen arrazoiak entzuten eta bereak errespetuz adierazten ditu, eta elkarrizketaren eta negoziazioaren bidez konpontzen ditu, baina ez beti.	Gatazken aurrean besteen arrazoiak entzuteko eta bereak errespetuz adierazteko eta elkarrizketaren eta negoziazioaren bidez konpontzeko erraztasuna du.
		JARRERAK	<ul style="list-style-type: none"> Gatazkaren aurrean ez du ihes egiten, ezta indarkeria erabiltzen, baizik eta aurre egiten dio negoziazioaren bidez. Gatazkaren aurrean bestearen ikuspegia ezagutzen eta ulertzen saiatzen da. Gatazkaren aurrean bere arrazoiak sendo eta errespetuz mantentzen ditu. Gatazka egoeretan saiatzen da giroa baretzen eta arazoak konpontzen. 		

BIBLIOGRAFIA/WEBGRAFIA

- AXELROD, R. (1986): *La evolución de la cooperación*. Alianza, Madrid.
- AZKARATE, G.; ERRASTI, L.; MENA, M. (2000): *Giza eskubideen hezkuntzari buruzko baliabideak*. Ararteko, Vitoria-Gasteiz.
- BAKEOLA (2007): *Educación para la paz y la convivencia*. Bakeola. Bilbo.
- BAKETIK: *El método de los tres turnos*. Hiru txandatan. www.baketik.org
- BATIFOULIER, P. (2001): *Théorie des conventions*. Economica, Paris.
- BINABURO, J.A.; MUÑOZ, B. (2007): *Educación desde el conflicto. Guía para la mediación escolar*. CEAC Educación, Barcelona.
- BOQUÉ, M.C.; FERRER, N. (2003): *Programa de mediación escolar. Educación Secundaria*. Subdirección General de Formación Permanente del Profesorado. Departament d'Ensenyament de la Generalitat de Catalunya, Barcelona.
- COMPASS (2005): *Manual sobre Educación de Derechos Humanos con Jóvenes*. Consejo de Europa, Estrasburgo.
- DE DIEGO VALLEJO R., GUILLEN GESTOSO, C. (2006) : *Mediación. Proceso, táctica y técnicas*. Ediciones Pirámide, Madrid.
- EUSKO JAURLARITZA (2008): *Bakearen eta Giza Eskubideen aldeko Hezkuntzarako Euskal Plana (2008-2011)*. Eusko Jaurlaritza, Vitoria-Gasteiz.
- EUSKO JAURLARITZA (2010): *Bizikidetasun demokratikoa eta indarkeria deslegitimatzea (2010-2011)*. Eusko Jaurlaritza, Vitoria-Gasteiz.
- FERNÁNDEZ, Jonan (2006): *Ser humano en los conflictos*. Alianza, Madrid.
- FERNÁNDEZ, Jonan (2008): *Vivir y convivir. Cuatro aprendizajes básicos*. Alianza, Madrid.
- GARAIGORDOBIL, M. (1995): *Psicología para el desarrollo de la cooperación y de la creatividad*. Desclée de Brouwer, Bilbo.
- GARCÍA HUETE, E. (2003): *El arte de relacionarse*. Ed. Aljibe, Málaga.
- GERNIKA GOGORATUZ (2003): *Caja de herramientas de curso de capacitación en resolución de conflictos*. Gernika Gogoratuz, Gernika.
- GOLEMAN, D. (1996): *Inteligencia emocional*. Kairos, Barcelona.
- GOLEMAN, D. (2000): *La práctica de la inteligencia emocional*. Kairos, Barcelona.
- GOLEMAN, D. (2007): *Inteligencia social*. Kairos, Barcelona.
- GÜELL, M. (2005): *¿Por qué he dicho blanco si quería decir negro?. Técnicas asertivas para el profesorado y formadores*. Graó, Barcelona.
- HOWARD ROSS, M. (1995): *La cultura del conflicto. Las diferencias interculturales en la práctica de la violencia*. Paidós, Barcelona.
- KOLHBERG, L. (1992): *Psicología del desarrollo moral*. Desclée de Brouwer, Bilbo.

- MILLER, M. (2007): *Coordinación y convención: un estudio teórico y experimental de la noción de convención social*. Universidad Complutense de Madrid. Facultad de Ciencias Políticas y Sociología. (Tesis doctoral)
- MIR, C. (Koor) (1998): *Cooperar en la escuela. La responsabilidad de educar para la democracia*. Biblioteca de aula, 132, Graó, Barcelona.
- ONU (1948): *Giza Eskubideen aldarrikapen unibertala*
- PEETERS, L. (2007): *Méthodes pour enseigner et apprendre en groupe*. De Boeck, Bruxelles
- PUJOLAS, P.; LAGO, J.R. (2006): *El programa CA/AC ("Cooperar para Aprender/Aprender a Cooperar) para enseñar a aprender en equipo. Implementación del aprendizaje cooperativo en el aula*. Universidad de Vic.
- PUJOLAS, P. (2008): *9 ideas clave: El aprendizaje cooperativo*. Graó, Barcelona.
- REST, J. (1988): *dit: Manual for the Defining Issues Test*. Center of the Ethical Development. University of Minnesota, Minneapolis.
- SEGURA, M.; MUÑOZ, A.; GIL, M. (2011): *El aula de convivencia. Materiales educativos para su buen funcionamiento*. Narcea, Madrid.
- SILBERMAN, M.; HANSBURG, F. (2001): *Inteligencia interpersonal*. Paidós, Barcelona.
- TORREGO, J.C. (2012): *Aprendizaje cooperativo en el aula*. Alianza editorial, Madrid.
- UNESCO (1988): *Declaración de Responsabilidades y Deberes Humanos (DRDH)*. Oficina de Alto Comisionado por los Derechos Humanos (Declaración de Valencia).
- URANGA, M. (1998): "Mediación, negociación y habilidades para el conflicto en el marco escolar". En CASAMAYOR, G.(coord): *Cómo dar respuestas a los conflictos*. Graó, Barcelona.
- VIÑAS CIRERA J. (2004): *Conflictos en los centros educativos. Cultura organizativa y mediación para la convivencia*. Graó, Barcelona.

WEBGRAFIA

- ARAKAMA, J.M., VIGUERA, O. (2017): *Ikaskuntza Kooperatiboa (IK/KI). Gidaliburua eta baliabide erabilienak*. Lasarteko Berritzegunea. <https://sites.google.com/a/berrilasarte.eus/ikaskuntza-kooperatiboa-ik-ki-baliabide-erabilienak/>
- ARAKAMA, J.M., FERNÁNDEZ, M.V. (koord) eta besteak (2016): *XXI. Gizaldiko irakaskuntza-ikaskuntza kooperatiboa. IK/KI programa Gipuzkoan. Gomendio praktikoak*. Gipuzkoak Foru Aldundia. <https://w390w.gipuzkoa.net/WAS/CORP/DPBCatalogoPublicacionesWEB/resultado.do?verFichaLibro&id=3260>

4. IZATEN IKASI: IKASITAKOA TRANSFERITZEN, APLIKATZEN ETA AUTORREGULATZEN IKASI

SARRERA

Orain arteko kapitulueta pertsona osoaren garapeneren dimentsioak (kognitiboa, afektiboa, konatiboa, soziala,...) ataletan eta bakoitza bere aldetik azaldu dira, beti ere komunikazioa eta autorregulazioa guztietan uztartuz. Errealitatea era analitikoan aztertzea beharrezkoa da xehetasunik gabeko pertzepzio globala eta sinkretikoa gainditzeko. Baina, era berean, zatitutako errealitatea ez bada berriro biltzen, osotasunaren ikuspegia galtzen da.

Azken kapitulu hau, aurreko kapitulueta azaldutakoa nola erabili daitekeen ikusteko da. Ikasten eta pentsatzen ikasteko, Egiten eta ekiten ikasteko, Bizikidetzan elkarrekin ikasteko eta bizitzen ikasteko, eta aurreko horiek komunikatzeko eta autorregulatzeko prozedurak eta jarrerak esparru askotan erabili daitezke. Kapitulu honetan, konpetentzietan oinarritutako hezkuntza-eredu pedagogikoarekin zer ikusia duten hiru esparru hautatzen dira:

- Ikasitakoaren transferentzia bizitzako egoera pertsonaletara, sozialetara eta akademikoetara (integrazio-egoerak).
- Ikasitakoaren aplikazioa, konpetentzietan oinarritutako irakaskuntza-ikaskuntza prozesua biderako sekuentzia didaktikoetara (unitate didaktikoak).
- Norbera izaten ikasteko pertsona osoaren garapena begiztatzen duen autorregulazioa.

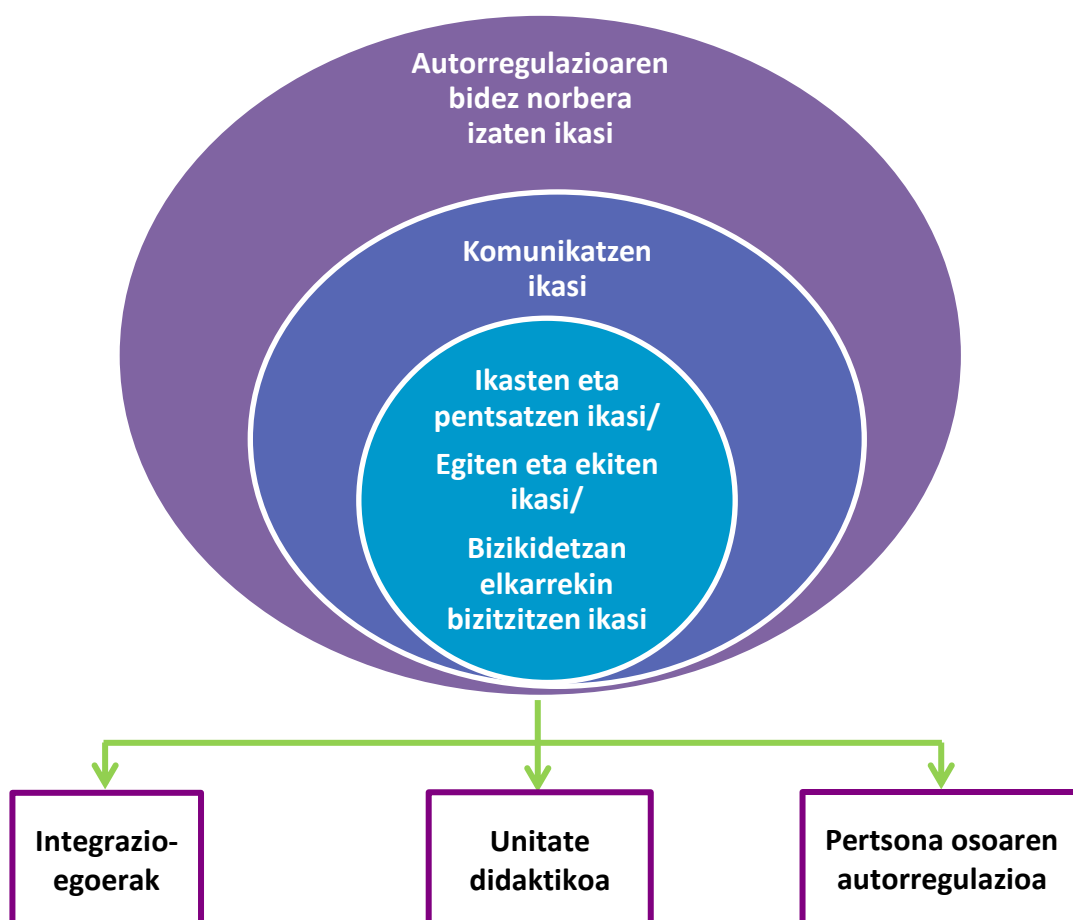

Norbera izaten ikasi: integrazio pertsonala

Norbera osotasunez izatea zer den ondo esatea ez da erraza. Norbera izatea, prozesu baten emaitza edo ondorioa eta, era berean, prozesu horren abiapuntua da. Norbera izateko, era integratuan ikasten eta pentsatzen, komunikatzen, elkarrekin bizitzen, egiten eta ekiten ikasi behar da eta prozesu horien emaitza da. Alde horretatik begiratuz, “Norbera izaten ikastea” Artxibategiko azken kapitulua izatea bidezkoa da. Baina, era berean, prozesu horien agentea norbera da eta norberaren ezaugarrien arabera ikasten eta pentsatzen, komunikatzen, elkarrekin bizitzen eta ekiten da. Bidezkoa litzateke, beraz, Artxibategiko azken kapitulua izan ordez, lehenengoa izatea.

Norbera izateko, nork bere burua osotasunez (gorputza, sentimenduak, pentsamenduak, hitzak, jokaerak, ekintzak) ezagutu, bere buruaz era kontzientean jabetu eta asmoen baitan ekintzak bideratzeko gai izan behar da. Norbere buruaren jabe izateko, ez dago **auto-erregulazioa** baino bide aproposagorik.

Autorregulazio eta metakognizioari buruzko ikerketa lanak nahiko berriak dira, baina norberaren pentsamendu eta ekintzei buruzko hausnarketa edo introspektzioa egitearen garrantziaz aritzea ez da batere berria. Grekoen garaian, kontzientziarik gabeko bizitzak ez duela bizitzea merezi adierazteko asmoz, “Ezagutu zeure burua” omen zen Delfos-eko tenpluan idatzita zegoen leloa. Garai hurbilagoan, psikoanaliaren bideak eta talde terapiak asmatu dira barnean eta izkutuan gordetzen ditugun sentimenduak eta desirak kontzientziara ekartzeko.

4.1. IKASITAKOA BESTE EGOERA BATZUETARA TRANSFERITZEA: INTEGRAZIO-EGOERAK

Arlo edo ikasgai batean, testuinguru jakin batean ikasitako adierazpenezko eta prozedurazko ezagutza puntualak beste egoera batzuetara transferitzea eta aplikatzea, hezkuntza-prozesuaren alderdi garrantzitsua da. Adibidez, Matematikako eragiketak eta neurketa-sistema, Matematika arloan era sistematikoan ikas daiteke, baina ikasitakoa beste arlo edo ikasgaietan eta eguneroko bizitzako era askotariko egoeretan erabil daiteke. Transferentzia, kasu honetan, testuinguru partikularretik zabalduz eta orokortuz egiten da. Arazo-egoera hauei **egoera didaktiko** deitzen zaie.

Bada ikasitakoaren transferentzia egiteko beste era bat. Era honetan, arloetan edo ikasgaietan eta bizitzako beste egoeretan metatutako adierazpenezko, prozedurazko eta jarrerazko ezagutza-multzoa (baliabideak), bizitzako egoera funtzional konplexu baina partikular batean era integratuan transferitzen eta aplikatzen da. Transferentzia, kasu honetan, orokorretik partikularrera egiten da. Arazo-egoera hauei **integrazio-egoera** deitzen zaie.

Ikasleak egoera-didaktikoak eta integrazio-egoerak lantzen dituenean, ikasitakoa testuinguru eta egoera desberdinetara transferitzen eta aplikatzen ikasten du; arloen eta ikasgaien mugak gaindituz, ezagutzak bizitzako benetako egoeretara aplikatzen ditu; era autonomoan eta behar denean irakaslearen laguntzarekin arazoei irteera ematen ikasten du.

Ikasitakoaren transferentzia egiten ez da era automatikoan ikasten, eta egoera-didaktikoak eta integrazio-egoerak lantzen irakatsi egin behar da. Atal honetan, integrazio-egoerak lantzeko azalpenak ematen dira, hauek baitirida.a konpetentzietan oinarritutako hezkuntzaren definizioarekin eta garapenarekin hobekien lotzen direnak:

Konpetentzia da "Eskaera konplexuei erantzuteko eta zereginak egoki burutzeko ahalmena. Trebetasun praktikoak, jakintzak, motibazioa, balio etikoak, jarrerak, emozioak eta gizartearen eta jokabidearen beste osagai batzuk elkarrekin mobilizatzea eskatzen du, ekintza ganorazkoa izan dadin" (ELGE, DeSeCo, 2002).

Aurreko atal batzuetan aipatutakoa gogoratuz, hitzezko komunikazioak berariazko trataera behar du izan arlo edo ikasgaiko instrukzio-hizkuntza bihurtzen denean. Konpetentzia garatzera bideratuta dagoen arazo-egoerari heldu aurretik, arazo-egoera adierazteko erabiltzen den hizkuntzari erreparatzea ezinbestekoa da. Ideien unibertsoetik hizkuntza jakin bat erabiltzera jaisten garenean, lehenengo baldintza hizkuntza-arazoak gainditzea da.

Hizkuntza-arazoak, oro har, bi eratakoak aurkituko ditugu: 1) Testuko oinarritzko hitzak ulertu ez izana; 2) Testuko oinarritzko hitzak gaizki ulertuta izatea. Bigarren hori, lehena baino askoz larriagoa da: ikasleak ulertu egiten duela uste duelako eta galdetu ezik irakaslea ez delako kontutaruko. Esanahi desegokia du bere buruan eta ondorioz datu faltsuak izan ditzake, baina bera ez da konturatzen, berak ulertu egiten duela uste duelako. Bi hizkuntza-arazo horiek detektatzen eta konpontzen saiatu ezik, ezinezkoa izango da arazo-egoerari behar bezala heltzea. Kate logikoaren ordena honako hau da: 1) Hizkuntza-arazoak gainditu; 2) Arazo-egoerei soluzio erreala bilatu (konpetentziaren garapena).

AZALPENA	
Definizioa	Beharra
<p>Integrazio-egoera konpondu beharreko eta zailtasuna duen arazo-egoera edo erronka konplexuei deitzen zaie.</p> <p>Egoera horiek ikasleentzat esanguratsuak izan behar dute, hau da, ikasleen interesekin eta bizitza errearekin lotura behar dute.</p> <p>Egoera horietan konpondu beharreko arazoa ikaslearentzat lorgarria izan behar da, baina ez zailagia ezta errazegia ere. Arazo-egoera horren irtenbidea aurkitzeko ez dago bide bakarra eta deliberazio eta ikerketa prozesua beharrezkoa da. Bestetik, ikasleek aurretik ikasitako era guztietako edukiak (deklaratioak, prozedurazkoak eta jarrerazkoak), arazoaren ezaugarrietara egokituz, era integratuan mugitzea edo transferitzea eskatzen du. Horregatik deitzen zaie integrazio-egoerak.</p> <p>Maila bereko zailtasuna eta konplexutasuna duten arazo-egoerei familia-egoera deitzen zaie.</p>	<p>Gaur egungo curriculumak kompetentzietan oinarritzen da, eta arazo-egoerei erantzun egokiak ematen dakiten pertsonak prestatzeko beharra defendatzen du. Hau da, planteatzen du ikasleak egoera konplexuen eta esanguratsuen aurrean jarri behar ditugula, egoera horiek konpon ditzaten, horretarako behar diren baliabideak era integratuan baliatuz.</p> <p>Arazo-egoerak garrantzitsuak dira kompetentziak garatzeko, jakintzak integratzen eta jakintza horiek egoera berrien aurrean erabiltzen laguntzen dutelako.</p>

PROZEDURAK ETA JARRERAK	
Prozeduraren urratsak	
Arazo-egoerak aurkezteko urrats hauek jarraitzea gomendatzen da:	
1	• Testuingurua: zer ingurutan kokatzen den deskribatzen du.
2	• Arazoa: testuingurutik sortua da eta irtenbide bat aurkitu behar zaio.
3	• Xedea eta helburua: ikasleak lortu behar duena finkatzea.
4	• Ataza: espero den ekoizpenaren ezaugarriak zehazten ditu.
5	• Ideiak bateratu kapela ñabarraren bidez.
6	• Jarraibideak: egin beharreko askotariko jarduerak (digitalak barne) zehazten ditu.

Adibidea: ikus, <http://heziberri.berritzegunenagusia.eus/2-arazo-egoeren-bilduma/oinarrizko-hezkuntza/>

ARAZO-EGOERA

Izenburua:	Tenporak	
Arloa / Materia:	Biologia eta Geologia	
Maila:	DBH 1	Multzoa: Eduki komunak

Testuingurua

Telebistan entzun duzu "Tenporen arabera udaberria nahiko suabe joango dela". Arantzazun bizi den apaiz batek hala iragarri du. Urtaro bakoitzaren hasieran EITBko esatariak haren bila joaten dira iragarpeneren baten eske.



Problema

Eskolan ikasi duzu meteorologoen hurrengo egunetarako eguraldia iragartzen dutela. Horretarako, datu asko aztertzen dituzte, oso tresna konplexuen bidez lortutakoak. Baina, telebistan ikusi duzun bezala, badaude eguraldia iragartzen dutenak hainbeste traste erabili gabe.

Ez dakizu tenporak zer diren ezta apaizak iragarpenerako zein metodo erabiltze dituen. Zuk, hori argitu nahi duzu.

Xedea

Sasi-zientzien metodoak eta zientzien metodoak bereiztea, komunikabideetan agertzen diren berriak ezagutzuz, interpretatuz eta haietan esandakoa kritikoki ikertuz.

Helburuak

- Iker daitezkeen arazoak identifikatzea.
- Interneten informazioa bilatzea.
- Eguraldiaren aldagaiak urtaro oso batean zehar kontrolatzea.
- Tresna zehatzen bidez jasotako datuak prentsan agertutako iragarpeneren baten datuekin konparatzea.
- Ebidentzia zientifikoak modu egokian argumentatzea.
- Zientzia eta sasi-zientzia bereiztea eta haien buruzko iritsi propioa sortzea.

Ataza

Argudio testu bat idaztea ikastetxeko webgune edo blogean argitaratzeko. Ikasleek tenporak erabiltzen dituztenen iragarpenak eta zientifikoki jasotzen diren iragarpenak konparatuko dituzte argudio testu batean eta testua datu-taulez lagunduko dute.

Jarraibideak

- Arazo egoera aurkeztuko da eta lan plana adostuko da.
- Talde-lanean honako hauek egin beharko dituzte:
 - Arazoaz hitz egin (zer dakiten, etxean zer entzun duten...)
 - Komunikabideetan (egunkariak, irratiak eta telebista-kateak) urtaro osorako egindako iragarpenak bilatu eta "iragarleek" esandakoa zehatz mehats jaso.
 - Jarraituko duten metodoa adostu.
 - Eguraldia adierazteko oinarrizko ezaugarriak zehaztu.
 - Datuak hiru hilabetetan zehar jasotzeko taulak diseinatu.
 - Gelakideen artean informazioa jasotzeko egunak banatu.
 - Ikastetxeko meteorologia estazioan egunero datuak jaso. Bestela, Euskalmetek egunero ematen dituen datuak ere jaso daitezke.
 - Datu guztiak aztertu eta ondorioak atera.
 - Tenporei buruzko argudio testu bat prestatu eta ikastetxeko blog edo webgunean jarri.
- Prozesua ebaluatuko da baita ikasitakoaren lorpena ere. (Autoebaluazioa eta koebaluazioa).

Prozeduraren eskema/irudia

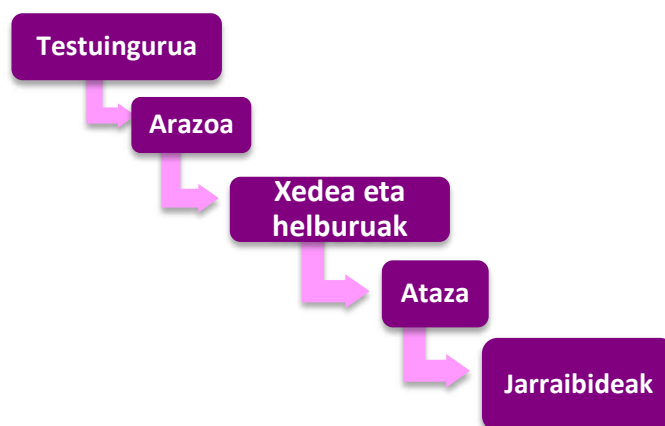

Jarrerak

- Ideia berriak eta bide berriak eta originalak esploratzeko eta adierazteko gogoazaltzen du.
- Pentsamenduaren aldetik irekia da eta malgutasuna erakusten du.
- Arazoak konpontzeko bide posibleak bilatzen ditu eta aukera onenak hobesten ditu, gogoetaren bidez.
- Ideien arteko loturak egiteko eta analogiak ikusteko erraztasuna du (Pentsamendu dibergentea).
- Ideien artean egokiak eta bideragarriak direnak hautatzen eta hobesten ditu (Pentsamendu konbergentea).
- Bere buruan konfiantza du eta hutsegiteari ez dio beldurrik.
- Gauzak ondo egiteko etengabe hobetzeko grina erakusten du eta barruan duen guztia jokoan jartzen du.
- Inork behartu gabe inizatibak hartzen ditu.
- Bete beharrak eta taldean hartutakoak erabakiak arduraz betetzen ditu.
- Egitasmoak gauzatzen hasi aurretik bideragarritasuna aztertzen eta planifikatzen du.
- Egitasmoak planifikatzerakoan eta gauzatzerakoan dituen ahalmenak eta mugak kontuan hartzen ditu.
- Planifikatutako ekintzak gauzatzen saiatzen da, horien jarraipena egiten du eta, hala badagokio, neurri zuzentzaileak hartzen ditu.

4.1.1. EBALUAZIO-IRIZPIDEAK ETA LORPEN-ADIERAZLEAK

4.1.1.1. IRAKASLEA

Irakasleak nekez lagundu diezaioke ikasleari ikasitakoa beste egoera batzuetara transferitzeko behar dituen prozedurak eta jarrerak eskuratzen, baldin eta aurretik irakasleak berak ez baditu eskuratu prozedura eta jarrera horiek.

Ondoren proposatzen diren ebaluazio-irizpideak, irakaslearen metakognizioa eta erregulazioa suspertzeko asmoz aurkezten dira. Hau da, aurkezten diren prozedurak eta jarrerak ikasleari irakasten laguntzeko gai den ala ez ohartu dadin, eta horren arabera, hutsuneak ikusten baditu, hobetzeko bideak har ditzan.

EBALUAZIO-IRIZPIDEAK		LORPEN-ADIERAZLEAK	
		BAI	EZ
1	Ikasleek ikasteko eta ikasitakoa bizitzako benetako egoeretara transferitzen eta aplikatzen ikas dezaten, egoera didaktikoak eta integrazio-egoerak formulatzen eta aplikatzen ditu.		

4.1.1.2. IKASLEA

Proposatzen diren ebaluazio-irizpideak eta lorpen-adierazleak (oinarrizkoa, tartekoa, aurreratua) baliagarriak dira Oinarrizko Hezkuntzako eta Batxilergoko maila desberdinetako ikasleentzat, baina irizpide eta lorpen-adierazle horiek aplikatzeko erabiliko beharreko proben atazak, ikasmaita bakoitzeko ikasleen ezaugarrietara egokitu beharko dira.

EBALUAZIO-IRIZPIDEAK		LORPEN-ADIERAZLEAK			
		Oinarrizkoa	Tartekoa	Aurreratua	
1	Eskuratutako baliabide kognitiboen, afektiboen, komunikatiboen eta sozialen erabilera estrategikoa egitea eta beste egoera batzuetara transferitzea.	Ikasitakoa transferitzea	Ikasleak zailtasun ditu eta laguntza handia behar du baliabide kognitiboak, afektiboak, komunikatiboak eta sozialak beste egoera batzuetara transferitzeko.	Ikasleak laguntzarekin, baliabide kognitiboak, afektiboak, komunikatiboak eta sozialak beste egoera batzuetara transferitzen ditu.	Ikasleak erraztasunez, baliabide kognitiboak, afektiboak, komunikatiboak eta sozialak beste egoera batzuetara transferitzen ditu.

JARRERAK

- Ideia berriak eta bide berriak eta originalak esploratzeko eta adierazteko gogoazaltzen du.
- Pentsamenduaren aldetik irekia da eta malgutasuna erakusten du.
- Arazoak konpontzeko bide posibleak bilatzen ditu eta aukera onenak hobesten ditu, gogoetaren bidez.
- Ideien arteko loturak egiteko eta analogiak ikusteko erraztasuna du (Pentsamendu dibergentea).
- Ideien artean egokiak eta bideragarriak direnak hautatzen eta hobesten ditu (Pentsamendu konbergentea).
- Bere buruan konfiantza du eta hutsegiteari ez dio beldurrik.
- Gauzak ondo egiteko etengabe hobetzeko grina erakusten du eta barruan duen guztia jokoan jartzen du.

4.2. IRASKASKUNTZA-IKASKUNTZA PROZESUETAN APLIKATZEA: UNITATE DIDAKTIKOA

Atal honetan aipatzen diren prozedurak, irakaskuntza-ikaskuntza prozesuak bideratzeko ohikoa den sekuentzia didaktikoaren egituraren arabera antolatzen dira. Irakaskuntza-ikaskuntza prozesu horien edukia edozein dela ere, hiru fasetan gauzatzen da: hasierako fasea, garapen-fasea eta amaierako fasea. Jarraian fase bakoitzean erabilgarriak diren prozeduren eta tekniken aipamena egiten da.

Hasierako, garapeneko eta amaierako faseetan erabilgarriak diren prozedurak eta teknikak era askotariko izaera duten edukietan aplikatzen dira eta, eduki horien izaeraren arabera, era bateko ala besteko prozedura eta teknikak erabiliko dira. Adibidez, Kontzeptu-mapen teknika pentsamendu logikoa autorregulatzeko erabilgarria da, baina ez ordea emozioak autorregulatzeko. Bestetik, prozeduren eta tekniken urratsak berdinak izan arren, urrats horiek edukien arabera, izaera desberdina dute. Adibidez, “behaketak” egiteko prozedura, ez da gauzatzen era berean behaketaren objektua gorputza, emozioak, pentsamendu logikoa, jokaera morala ala egitasmoak bideratzen direnean.

4.2.1. HASIERA-FASEA

AZALPENA	
Definizioa	Beharra
<p>Irakaskuntza-ikaskuntza prozesuaren lehen urratsa, prozesua hasi baino lehen ikasle bakoitzaren eta ikasle taldearen egoera zehaztea da, aldez aurretik markaturiko xede eta beharretara egokitu ahal izateko. Hasierako ebaluaziotik eratorritako informazioa talde bati dagokionean <i>prognosi</i> izenarekin ezagutzen da eta ikasleari dagokionak, berriz, <i>diagnosi</i> izena hartzen du.</p>	<p>Irakaskuntza-ikaskuntza prozesuaren diseinurako ezinbesteko abiapuntua da, horrek bideratuko lukeelako ikasleen behar eta zailtasunei egokituriko jarduera eta sekuentziak aldatzeko aukera. Egokitze hau funtsezkoa da hasiko den irakaskuntza-ikaskuntza prozesua zutabe sendoetan oinarritu nahi badugu.</p> <p>Ikaslearen edo taldearen egoera zehazte aldera lortu beharreko informazioa giltzarri bilakatzen da. Informazio horrek honako alderdiak arakatzea ahalbidetu beharko luke:</p> <ul style="list-style-type: none"> • Ikaskuntzarako aldez aurretiko helburuen lorpen-maila. • Ikasleak arrazoibiderako dituen eredu eta estrategia berezkoak. • Ikaskuntzaren inguruan lorturiko jarrera eta ohiturei buruzko ezagutza. • Agindutako zereginen inguruan ikasleak egindako irudikapenak.

PROZEDURAK ETA JARRERAK

Prozeduraren urratsak

Hasiera-fasea bideratzeko urrats hauek jarraitzea gomendatzen da:

1. **Ikaskuntzarako alde aurretiko helburuen lorpen-maila aztertu.** Eduki berrien ikaskuntzari ekitean ikasleak aurrezagutza batzuk lortuak dituela suposatzen da. Honenbestez, ezinbestekoa da aurrezagutza horien menperatzea zenbatekoa den ezagutzea.
2. **Ikasleak ikasten eta pentsatzen ikasteko, elkarrekin bizitzeko, egiteko eta ekiteko, komunikatzeko eta autorregulatzeko dituen prozeduren erabilpena ezagutu.** Urteetan zehar errotu diren prozeduren eredu eta estrategiak zuzenak edo okerrak diren behatzea garrantzitsua da. Okerrak baldin badira, beharrezkoa da ikasleak dituzten ereduak eredu berriekin kontrajartzea hortik eraldaketa bideratu ahal izateko.
3. **Ikaskuntzaren inguruan lorturiko jarrera eta ohiturei buruzko ezagutza bermatu.**
4. **Agindutako zereginen inguruan ikasleak egindako irudikapenak eta motibazioa ezagutu.**

Prozeduraren eskema/irudia

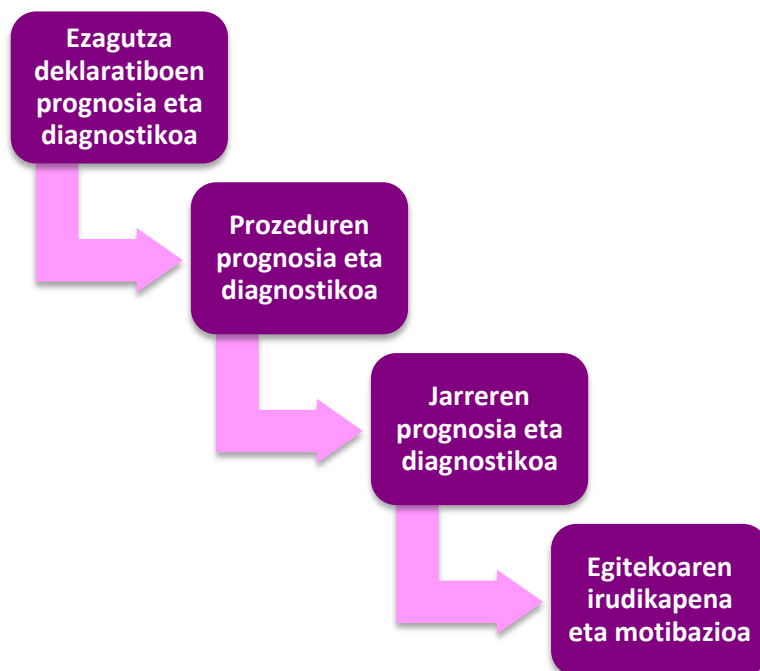

Teknikak

TEKNIKAK	Helburu eta ebaluazio irizpideen autorregulazioa	Aurrezagutza, prozedura eta ohituren autorregulazioa	Ekintzaren planifikazioaren autorregulazioa
1. KPSI galdetegia	X	X	
2. Q-sort	X	X	
3. Kontzeptu-mapak*	X		
4. Kontratu didaktikoa	X		
5. Gelako egunerokoa	X		
6. Helburu eta edukien azalpenerako teknikak	X		
7. Behaketa*		X	
8. Galdetegiak*		X	
9. Sare sistemikoak		X	
10. Orientazio oinarriak			X

Oharra: Ikus “Kontzeptu-mapak” (2.3.4 atala), “Behaketak” (1.2.2 atala) eta “Galdetegiak” (1.2.4 atala)



KPSI galdetegia

KPSI galdetegia (Knowledge and Prior Study Inventory, Young & Tamir, 1977) ikaslearen autoebaluaziorako galdetegi bat da, modu azkar eta erraz batean hasierako ebaluazio bat ahalbidetzen duena. Galdetegi honen bidez ikasleak irakasleak emango dituen edukiei buruz duen alde aurretiko ezagutzaren pertzepzioa zein den jaso daiteke. Emaitzak partekatzean sarritan ikasleak ohartzen dira bere ideiak ez zirela uste bezain landu edo sendoak.

Adibidea:**Kategoria**

1. Nire ikaskideei azal niezaieke.
2. Badakidala uste dut.
3. Ez dut ulertzen.
4. Ez dakit.

Aipatu kategoriak erabiliz, X bat idatzi zure ezagutzarekin bat datorren koadroan.

Baieztapenak:	1	2	3	4
Ura konposatu kimikoa da.				
Uraren irakite-tenperatura beti 100 °C –koa da.				
Ur edangarriak kloruro eta karbonatoak ditu.				
Ur edangarriak osagai berberak ditu edozein tokitan.				

**Q-sort****(Peretti, 1990)**

Teknika honek egoera baten ebaluazioan norbanakoen irudikapen edo jarreraren lotura eta banaketa aztertzeko metodo estatistiko bat proposatzen du. Egoera anitzetan ikaskuntzaren ebaluaziorako tresna baliagarria da, esaterako, talde bateko partaideek gai bati buruz egiten dituzten irudikapenak ebaluatzeko eta taldekideen eta taldearen osotasunaren arteko irudikapenak konparatzeko.

Edozein gaietan, ekin aurretik garrantzizkoa da gai horri buruzko norberaren eta taldearen irudikapenak ezagutzea. Horrek ikasleari autorregulaziorako tresna eskaintzen dio. Diagnosiari begira, ikasle bakoitzak bere irudikapena ezagutzeko eta beste kideenarekin edo irakaslearenarekin kontrastatzeko balio du.

Q-sort bat eraikitzeko item batzuk proposatzen zaizkie partaideei eta sailkapen- kategoria batzuetan banatzea eskatzen zaie. Partaide bakoitzari sailkapenerako bi txantilo ematen zaizkie. Lehenbizikoa modu anonimoan betetzen du, edo kodetua izan daiteke, informazio desberdinak jasotzean bakoitzaren emaitzen jarraipena egin ahal izateko. Bigarrena norberak gordetzen du, taldearen emaitzak dituenean autoebaluazioa egin ahal izateko.

Puntuazio altuenak eta baxuenak dituzten item-ek taldearen kontsentsua adierazten dute. Tartekoak, aldiz, taldekideen arteko desadostasunak.

Adibidea:

Partaide bakoitzarentzat bi txantilo anonimoak:

1. Norberak gordetzeko

Item-ak	Item-aren baloreak				
	Gutziz ados +2	Nahiko ados +1	Ez ados ez aurka 0	Nahiko desados -1	Gutziz desados -2
1					
2					
3					
...					
Guztira					

2. Taldearen emaitzak jakiteko

Item-ak	Item-aren baloreak				
	Gutziz ados +2	Nahiko ados +1	Ez ados ez aurka 0	Nahiko desados -1	Gutziz desados -2
1					
2					
3					
...					
Guztira					

Taldearen emaitzen txantiloia:

Aldagaiaren baloreak	ITEMAK											
	1	2	3	4	5	6	7	8	9	10	11	...
+2												
+1												
0												
-1												
-2												
Balantze +												
Balantze –												
Denetara												



Kontzeptu-mapak

(Ikus Artxiboa,1.2.3.4 atala)



Kontratu didaktikoak

Irakasle eta ikasleen arteko negoziazioaren ondorio diren adostasunak esplizitu bihurtzeko tresna dira, lortu nahi diren helburu eta erabiliko diren ebaluazio-irizpideen ingurukoak. Ikasketa-prozesuan ikaslearen bilakaera nolakoa den ikustea ahalbidetzen dute.

Adibidea:

KONTRATU DIDAKTIKOA

Kontratuaren eguna

Kontratuan parte hartzen dutenak

Egoeraren azterketa

- Kontratuaren arrazoiak.....
- Zailtasunak.....
- Ondo egindakoa.....
- Norberaren abileziak kontratua gauzatzen errazteko.....

Helburua

Egoera aztertu ondoren, ondorengoa adostu dugu:.....

Kontratuan negoziatzen diren elementuak

1. Gauzatzea:

- Azken emaitza:.....
- Baliabideak: planifikazio-orria, portafolio.....
- Laguntzak: berdinen arteko tutoretza, taldekideak, irakaslea, orientatzailea, tutorea.....

2. Kontratuaren bukaeraren data:.....

3. Ebaluazioa

- Arduraduna(k):.....
- Irizpideak:
- Noiz eta non.....

4. Kontratuan parte hartzen dutenen konpromisoa

- Ondorengoa adosten da.....
- Kontratua betetzen ez bada.....egingo da

5. Kontratuaren hedapena:.....

Kontratuan parte hartzen dutenen sinadurak.



Gelako egunerokoa

Ikasle bakoitzaren edo talde txikien gelako egunerokoak zer ikasi den, nola ikasi den, zer oztopo aurkitu diren ikaskuntza-prozesuan ... Ikasleen irudikapenak ezagutzeko oso tresna baliagarria bilakatzen da.

Adibidea:

Gizarte Zientzietako klaserako egunerokoa:

Data:

Landutako edukiak:
 Kuriositatea eragiten dit:
 Neure buruari galdetzen diot:
 Beste ikuspuntu bat:
 Honetan erratuta nago:
 Beraz, esan nahi duena hau da:
 Iruzkinak:



Helburu eta edukien azalpenerako teknikak

Forma desberdinak izan dezakete, kontratu didaktikotik hasi eta autorregulazio-tresna batean bukatu. Helburuen azalpenerako jarduerak helburu bikoitza dute: batetik, irakaskuntza-ikaskuntza sekuentzia bakoitzean landuko den eduki-multzoari sarbidea eman, eta bestetik, ikasleari lortu beharreko helburuei buruzko lehenbiziko irudikapena egitea.

Bereziki baliagarriak dira irudikapenen berbalizazioa, esplizitazioa eta kontrastea ahalbidetzen dutenak. Helburuen berbalizazio-jarduerek zenbait aldaera dituzte:

- Irakasleak helburuak eta edukiak eztabaidatzen ditu 3 edo 4 ikaslez osaturiko talde batekin. Ondoren, gelan debate bat sortzen da, non gainontzeko ikasleek talde txikiari sekuentziaren helburu eta edukiez galdetzen dieten.

- Irakasleak, gela taldetan egituratzen du eta helburu eta edukiak adierazi ondoren, talde bakoitzeko partaide batekin eztabaidatzen du zeregin edo sekuentziaren helburu eta edukiei buruz. Bukatzean, ordezkariak bere taldekideei eztabaidaren emaitzak ematen dizkie eta horrela bakoitzak helburuen irudikapen propioa eraikitzen du. Bukatzeko, taldeetako ordezkari batek gainontzeko taldeei beren irudikapena azaltzen die eta irudikapenak kontrastatzen dira.
- Irakasleak, gela talde txikitan antolatuta izanik, talde bakoitzaren partaideen erdiarekin helburuen erdiei buruz eztabaidatzen du. Ondoren taldeek emandako azalpenekin eraiki behar dute beren irudikapena. Amaieran, talde txiki bakoitzak bere ikuspuntua aztertzen du eta besteekin kontrastatzen du.



Behaketa

(Ikus Artxiboa, 1.1.2.2. atala)



Galdetegia

(Ikus Artxiboa, 1.1.2.4. atala)



Sare sistemikoak

Galdera irekiei emandako erantzunen antolaketan oinarrituriko metodoa da, ikasleek emandako erantzunak jaso eta antolatuko dituzten esanahi unitateak egitura-sareetan irudikatuz. Erantzunetan aurkituriko erregulartasunak kategoriatan sailkatzea ahalbidetzen dute.

Tresna hau irakasleak zein ikasleak erabil dezake. Ikasleek gai, kontzeptu edo prozedura bati buruz dituzten aurretiko ideiekin lan egitean datza. Helburua ikasleen aurretiko ideia guztiak jasotzea da, zuzenak edo okerrak diren kontuan hartu gabe. Horrela, bai irakasleak eta bai ikasleak arrazoibidean erabilitako irudikapen alternatiboak ezagutuko dituzte.

Sare sistemiko batean ikasle batek azalduko ideiak jaso daitezke, prozesuan erabilitako prozedurak, erakutsitako jarrera eta sentimenduak, horien kalitatea aztertzeko beharrik gabe. Beraz, itemak ez dira zenbatzen erantzun zuzen edo okerren parametrotan, baizik eta erabilitako arrazoibidearen baitan.

Blissek (1979) azaldu bezala, esaldi batean idatzi diren hitzen atzean bada hitzek beraiek esplizituki azaltzen ez duten beste esanahi bat. Analisi sistemikoak esanahi-harreman hori irudikatu nahi du.

Adibidea

Demagun honako galdera duela ikasleak: Zer da ura?...

1. Lehendabizi aurrezagutzen zerrenda bat osatuko du gaiaren inguruan. Honakoak izan daitezke:

- likido bat da
- itsasoa da
- iceberg bat da
- ur edangarria da
- ur garbia da
- materia da
- sustantzia bat da
- bazkaria prestatzeko likido bat da
- garbitzeko likido bat da

2. Ideiak irizpideen baitan sailkatu.:

Ideiak.....	Erabili daitekeen irizpidea
Likido bat da Bazkaria prestatzeko likido bat da Garbitzeko likido bat da	Uraren egoerak
Ur edangarria da, ur garbia da	Ur motak
Itsasoa da, iceberg bat da	Uraren iturriak
Materia da	Materia
Sustantzia	Sustantzia mota



Orientazio oinarria

Ikasleak egin beharrekoak aurreratzeko eta planifikatzeko tresna oso baliagarria da. Orientazio-oinarria (Nunziati,1990) burutu beharreko ekintza eta ekintza gauzatuko duen produktuaren adierazpen-sistema bat da, abiapuntuko materialetik hasi eta transformazio desberdinetaraino, ekintza aurrera eramateko erabiliko diren instrukzio guztiak ere kontuan hartzen dituena.

Ikasleak eraiki behar du irakasleak emango dion metodo orokorretik abiatuz. Ikasleak honakoa zehaztu beharko du:

- Proposatutako ekintza zer kategoriatakoa den , multzo baten kasu konkretua dela aiantzi gabe.
- Ekintza burutu ahal izateko behar dituen edukiak.

Hori jakinda, orientazio oinarria eraikitzeke kontuan hartu beharko du:

- Ekintza burutzeko beharko dituen arazo desberdinen kategoriatan erreparatu.
- Espero daiteken produktua imajinatu eta lortzeko behar diren ekintzak eta prozedurak aurreikusit.
- Behar diren ezagutzak identifikatu eta horiek erabiltzeko modua.
- Prozedura orokorretan erabili beharreko aldaerak aukeratu eskatutako zereginari egokitu ahal izateko.

Adibidea:

ORIENTAZIO OINARRIA: ELIKAGAIEN DIGESTIOA

Zer aldaketa pairatzen dituzte elikagaiak jaten ditugunean?

Zer egin beharko da?

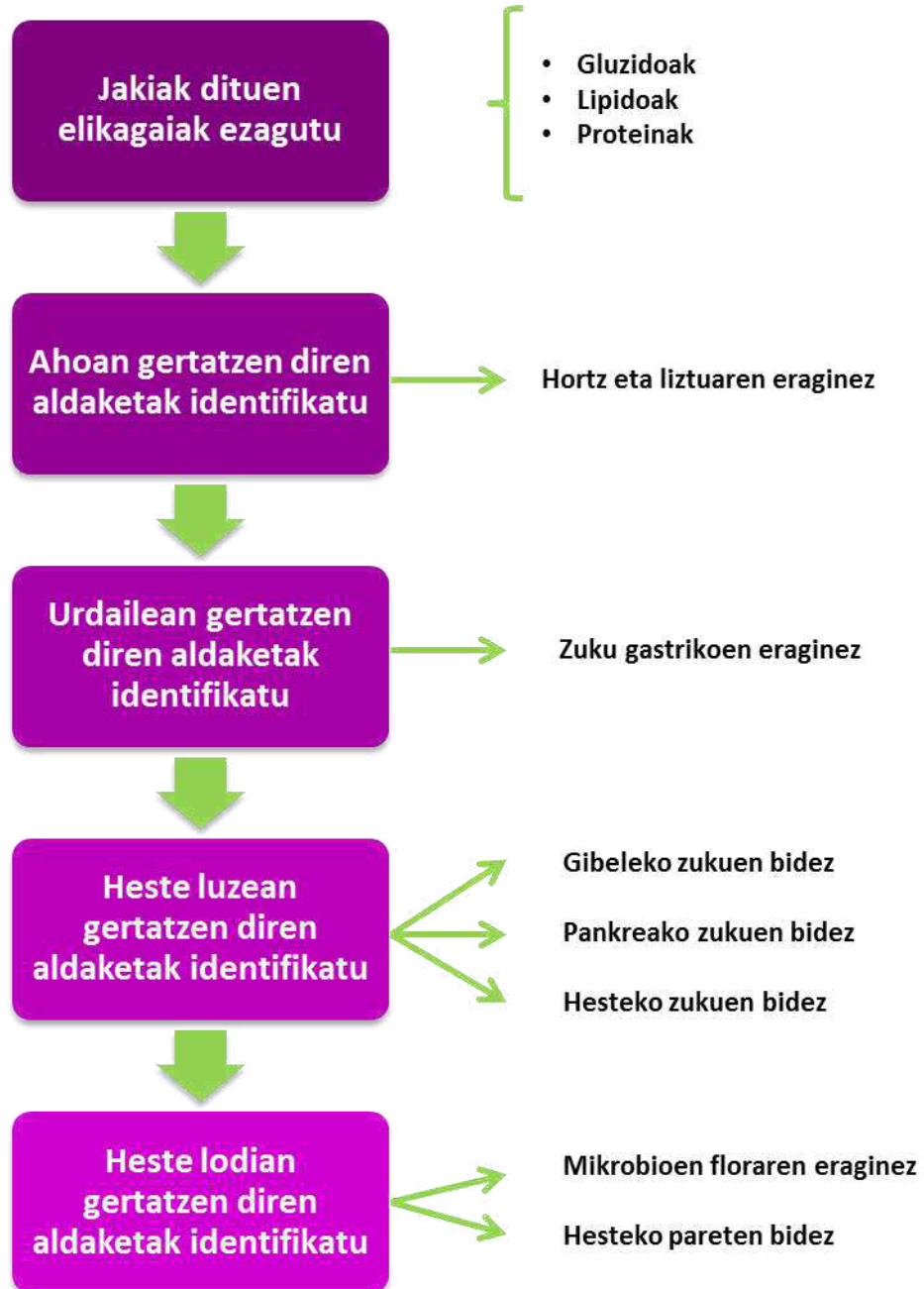

Jarrerak

- Ideia berriak eta bide berriak eta originalak esploratzeko eta adierazteko gogoazaltzen du.
- Pentsamenduaren aldetik irekia da eta malgutasuna erakusten du.
- Arazoak konpontzeko bide posibleak bilatzen ditu eta aukera onenak hobesten ditu, gogoetaren bidez.
- Ideien arteko loturak egiteko eta analogiak ikusteko erraztasuna du (Pentsamendu dibergentea).
- Ideien artean egokiak eta bideragarriak direnak hautatzen eta hobesten ditu (Pentsamendu konbergentea).
- Bere buruan konfiantza du eta hutsegiteari ez dio beldurrik.
- Inork behartu gabe inizatibak hartzen ditu.
- Egitasmoak gauzatzen hasi aurretik bideragarritasuna aztertzen eta planifikatzen du.
- Egitasmoak planifikatzerakoan dituen ahalmenak eta mugak kontuan hartzen ditu.

KOMUNIKAZIO-ADIERAZPENA

Digitala/Multimedia

Ezagutza ororen prognosia-diagnostikoak eta ikasleen motibazioa ere suspertzeko hainbat aplikazio digital erabil daitezke:

- Kahoot, Socrative ... bezalako aplikazioak.
- Moodle, Edmodo, Google Classroom ... ikas-plataformek eskaintzen dituzten galdeketa-jardueren bitartez.

4.2.2. GARAPEN-FASEA

AZALPENA	
Definizioa	Beharra
<p>Irakaskuntza-ikaskuntza prozesua abian dagoenean, ebaluazio hezitzailearen ikuspegitik, ikasten denarekiko funtzio erregulatzailerak du, hezkuntzarako erabiliko diren baliabideak ikaslearen ezaugarrietara egokitu daitezzen. Funtzio erregulatzailerak zereginak aurrera eramateko erabiltzen diren prozedura eta prozesuen kontzientzia hartzean hezuramamitzen da.</p>	<p>Arrakastak indartzeko eta batez ere akatsak erregulatzeko balio du, akatsen identifikaziotik diagnostika baitaitezke oztopo eta zailtasunak, eta laguntza mekanismoak adostu.</p>

PROZEDURAK ETA JARRERAK
Prozeduraren urratsak
<p>Irakaskuntza-ikaskuntza prozesuaren erregulazioak hiru modalitate izan ditzake:</p> <ol style="list-style-type: none"> 1. Erregulazio interaktiboa: Erregulazioa ikas-egoeran integratua dago. Ikaslearen ikas-jardueraren moldaketa irakaslearekin, beste ikaskideekin eta edukiarekin egiten duen interakzioaren ondorio zuzena da. <p>Erregulazio interaktiboa irakaslearen aldetik ebaluazio-prozesu informaletatik abiatzen da edo ebaluazioan konpromiso garbia duen ikasle-taldetik. Ebaluazioaren/erregulazioaren oinarria ikas-egoeraren egituraketan datza, hots, ikasleari emandako instrukzioetan, zereginaren berariazko eskakizunetan, eskatutako antolatze-moduetan ...</p> 2. Erregulazioa retroaktiboa: Irakaskuntza-ikaskuntza sekuentzia baten ostean egindako erregulazio forma da. Erregulazio retroaktiboan indartze-neurriak programatzen dira, sekuentziaren amaieran egindako ebaluazio puntual baten ondoren. Jarduera hauek sekuentziaren edukiari buruzkoak dira, ikasleek dituzten zailtasunak edo akatsak bideratu edo zuzentzeko asmoz. <p>Erregulazio mota honen desabantaila nagusia hartzen duen egituraketa motan datza. Oro har, ikasleari proposaturiko lanak errepikatzea eskatzen zaio edo errekonfigurazio-klaseen egitura hartzen du, behar eta problematika anitza duen ikasle-taldeari soluzio bateratua eman nahian.</p>

Eraginkorragoa den eredia honakoa litzateke. Irakasle eta ikasleek astero ordubeteko saioa dute erregulazio-lanetarako. Ordu horretan ikasleei deitzen zaie, zailtasun tipoen arabera sailkatuta. 20-30 minutu inguruko saioetan detektaturiko arazoak tratatu eta erregulaziorako urratsak adosten dira.

3. **Erregulazio proaktiboa:** Ikaskuntza jarduerak aurreikusten ditu, ikasleen konpetentziaren lorpena eta sakontzera bideratuta daudenak. Modu honetan, lehenbiziko egoeran zenbait ikaslek gaintitu ezin izan dituzten oztupoak irakasleak antolatzen ditu egokituriko egoera batzuetan, testuinguru berrietan arazorik gabe aplikatu ditzaten. Lehendabizikoan egoerari irtenbide egokia eman dionari ere, konpetentziak zabaldu eta sendotzeko aukera ematen zaio.

Honek eskatzen duena ikasleen beharren baitako irakaskuntza-ikaskuntza jardueren desberdintzea da.

Prozeduraren eskema/irudia

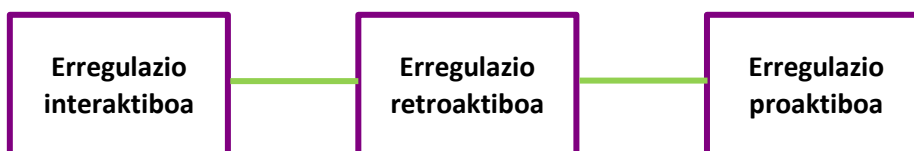

Teknikak

Ebaluaziorako eta autorregulaziorako bi teknika mota aurki ditzakegu: behaketan oinarriturikoak eta ekintzan oinarriturikoak.

EBALUAZIO TEKNIKA MOTAK	
BEHAKETAN OINARRITUTAKOAK	EKINTZAN OINARRITUTAKOAK
1. Erregistro-zerrenda (ikus 2.2.2.6)	4. Portfolioa (ikus 2.2.2.8)
2. Balore-eskala	5. Gelako egunerokoa (ikus 4.2.1.)
3. Ebaluazio-taula (ikus 2.2.2.7.)	6. Kontzeptu-mapa (ikus 2.3.4.)
	7. Proiektua (ikus 2.2.)
	8. Kasu-azterketa (ikus 3.3.1.)



Erregistro zerrenda

(Ikus 2.2.2.6.)

Ebaluatu beharreko alderdien (edukiak, gaitasunak, jarrerak ...) jarraipen-zerrenda da. Egiatzen-mekanismo bat da, hau da, irakaskuntza-ikaskuntza prozesuan zehar adierazle batzuen betetze-maila egiaztatzeko balio du. Ematen zaion ikuspegiaren arabera, ebaluazio kuantitatiboa edo kualitatiboa bidera dezake.

AURKEZPENAK	BAI	EZ
Besteengandik ikasten daki/dakit		
Aurkezpenak prestatzen ditu/dituzte		
Modu aktiboan parte hartzen du/dute		
Inprobisatu egiten ditu/dituzte		
Dokumentatu egiten da/naiz		



Erregistro zerrenda

Eskala baten arabera, trebetasuna , jarrera, jokaera edo edukia zein mailatan eskuratu edo ematen den ebaluatzeko tresna litzateke.

Talde lana	Bat ere ez	Gutxi	Nahiko	Asko
Txandak errespetatzen ditu/dituzte				
Ekarpenak egiten ditu/dituzte				
Iritziak arrazoitzen ditu/dituzte				
Besteen iritziak errespetatzen ditu/dituzte				

Jarrerak

- Arazoak konpontzeko bide posibleak bilatzen ditu eta aukera onenak hobesten ditu, gogoetaren bidez.
- Gauzak ondo egiteko etengabe hobetzeko grina erakusten du eta barruan duen guztia jokoan jartzen du.
- Inork behartu gabe inizatibak hartzen ditu.
- Bete beharrak eta taldean hartutakoak erabakiak arduraz betetzen ditu.
- Egitasmoak gauzatzekoan dituen ahalmenak eta mugak kontuan hartzen ditu.
- Planifikatutako ekintzak gauzatu saiatzen da, horien jarraipena egiten du eta, hala badagokio, neurri zuzentzaileak hartzen ditu.
- Zailtasunen eta uste gabeko aldaketan eta frustrazioen aurrean soseguz jokatu du eta iraunkortasuna erakusten du.

KOMUNIKAZIO-ADIERAZPENA

Digitala/Multimedia

Ezagutza ororen prognosia-diagnostikoak eta ikasleen motibazioa ere suspertzeko hainbat aplikazio digital erabil daitezke:

- Kahoot, Socrative ... bezalako aplikazioak.
- Moodle, Edmodo, Google Classroom ... ikas-plataformek eskaintzen dituzten galdeketa-jardueren bitartez.

4.2.3. AMAIERA-FASEA

AZALPENA	
Definizioa	Beharra
<p>Irakaskuntza-ikaskuntza prozesuan lorturiko emaitzen ebaluazio baliagarria eta fidagarria egitea du helburu. Beraz, ebaluaziorako izango den informazioaren bilketan eta berau jasotzeko tresna eraginkorrak sortzean jartzen du indarra.</p> <p>Ebaluazioak bere funtzioak bete ditzan ezaugarri hauek bete behar ditu:</p> <ul style="list-style-type: none"> • Egokia edo pertinentea, hau da, ikaslearen irteera-profilean definitutako helburuak ebaluatzeko balio duena. • Baliagarria, hau da, ebaluazioaren bidez jasotzen den informazioak balio behar du jakiteko nork lortu dituen helburuak eta nork ez. • Fidagarria, hau da, jasotzen den informazioa baldintza onetan eta iruzurrik gabe jasotzen da. • Eraginkorra, hau da, erabakiak hartzeko baliagarria da. • Bideragarria, hau da, egiteko modukoak (denbora, zuzenketa...) • Erabilgarriak, hau da, hezkuntzako eragile desberdinei informazioa pasatzeko eta ulertzeko modukoa da. 	<p>Ikasleen ikaskuntzaren ebaluazioak funtzio nagusi hauek betetzen ditu: diagnostikoa egitea, ikaskuntzaren jarraipena eta hobekuntza bideratzen laguntzea, ikasleen lorpenak kalifikatzea.</p> <p>Ikaskuntza prozesuaren hasierako fasean ebaluazioaren funtzio diagnostikoa nagusitzen da; garapen-fasean hobekuntzaren funtzioa; eta amaierako fasean, ikasleen zertifikazioa.</p> <p>Ebaluazioak hezkuntza-sistemaren eskakizunetara ikasleak iristen diren neurtzeko funtzio soziala dauka, hots, ikasleek alde aurretik finkaturiko helburuak lortu dituen jakitearena, ikaskuntza-prozesuan aurrera jarraitu ahal izateko edo ez.</p>

PROZEDURAK ETA JARRERAK

Prozeduraren urratsak

Amaiera-fasea bideratzeko urrats hauek jarraitzea gomendatzen da:

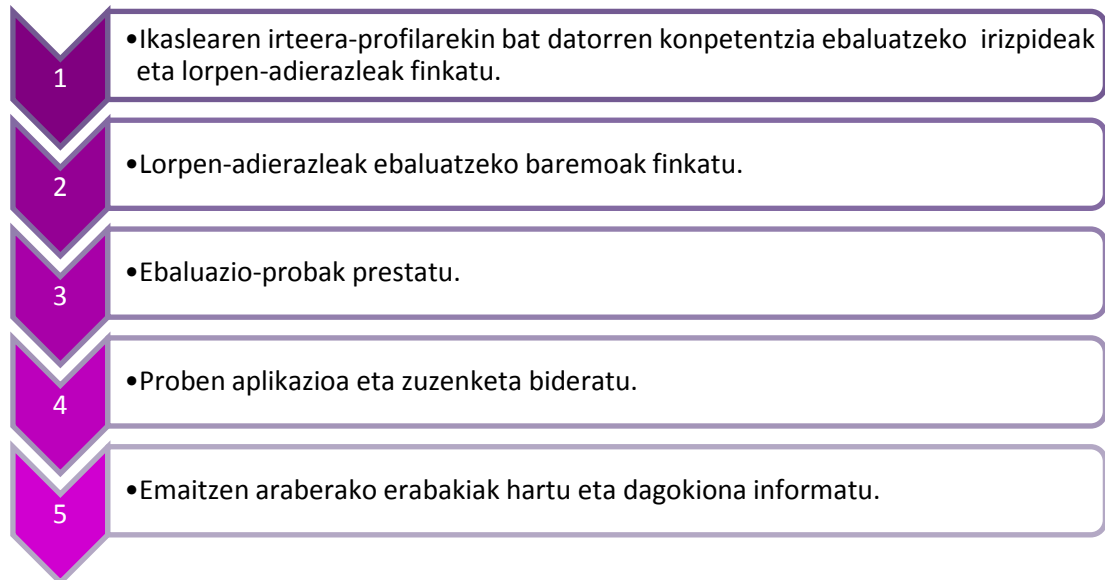

Prozeduraren eskema/irudia

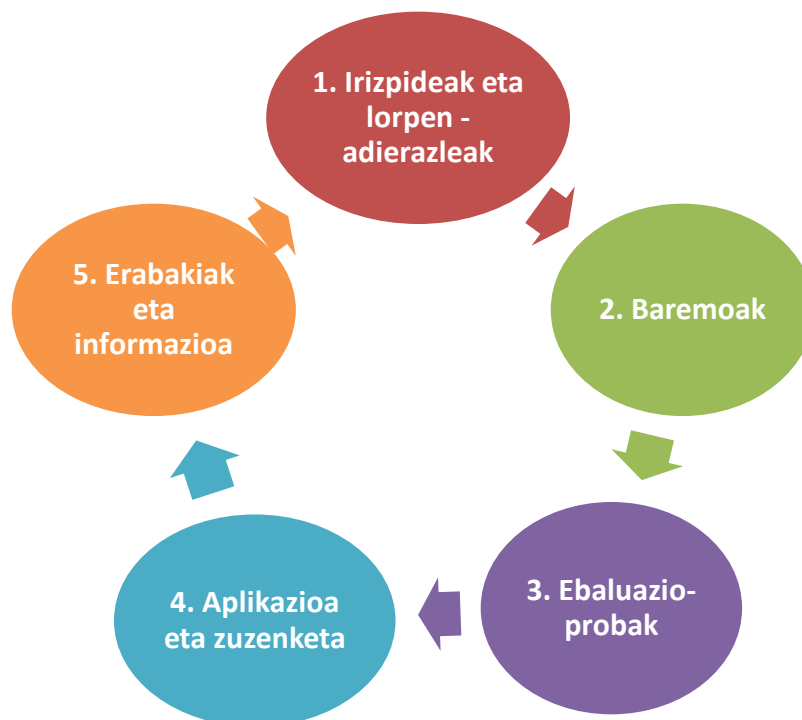

Teknikak

Erabiliko diren teknika edo tresnak aurrez azaldukoak dira. Tresna horiei emango zaien erabileran dago kaskoa. Bestela esan, autorregulaziorako helburuek emango diote tresnari benetako zentzua.

Jarrerak

- Planifikatutako ekintzak gauzatu saiatzen da, horien jarraipena egiten du eta, hala badagokio, neurri zuzentzaileak hartzen ditu.
- Aurretik finkatutako helburuak lortu dituen ala ez jakiteko gogo onez autoebaluatzen da eta besteen ebaluazioa onartzen du.
- IKT baliabideen erabilerari eta norberaren gaitasun-digitalen garapenari buruz hausnartzen du, premiaren arabera eguneratzen joateko.

4.2.4. EBALUAZIO-IRIZPIDEAK ETA LORPEN-ADIERAZLEAK

4.2.4.1. IRAKASLEA

Irakasleak nekez lagundu diezaioke ikasleari ikasitakoa irakaskuntza-ikaskuntzaren sekuentzia didaktikoan aplikatzeko behar diren prozedurak eta jarrerak eskuratzen, baldin eta aurretik irakasleak berak ez baditu eskuratu prozedura eta jarrera horiek.

Ondoren proposatzen diren ebaluazio-irizpideak, irakaslearen metakognizioa eta erregulazioa suspertzeko asmoz aurkezten dira. Hau da, aurkezten diren prozedurak eta jarrerak ikasleari irakasten laguntzeko gai den ala ez ohartu dadin, eta horren arabera, hutsuneak ikusten baditu, hobetzeko bideak har ditzan.

EBALUAZIO-IRIZPIDEAK		LORPEN-ADIERAZLEAK	
		BAI	EZ
1	Sekuentzia didaktikoaren hasiera-fasean ikasleen aurre-ezagutzen diagnostikoa egiteko eta egin beharreko atazak planifikatzeko erabilgarriak diren teknikak ezagutzen eta erabiltzen ditu.		
2	Sekuentzia didaktikoaren garapen-fasearen jarraipena eta erregulazioa egiteko erabilgarriak diren teknikak ezagutzen eta erabiltzen ditu.		
3	Sekuentzia didaktikoaren amaiera-fasean, ikasleen lorpenak ebaluatzeko (auto- eta hetero-ebaluazioa) teknikak ezagutzen eta erabiltzen ditu.		

4.2.4.2. IKASLEA

Proposatzen diren ebaluazio-irizpideak eta lorpen-adierazleak (oinarrizkoa, tartekoa, aurreratua) baliagarriak dira Oinarrizko Hezkuntzako eta Batxilergoko maila desberdinetako ikasleentzat, baina irizpide eta lorpen-adierazle horiek aplikatzeko erabiliko beharreko proben atazak, ikasmaila bakoitzeko ikasleen ezaugarrietara egokitu beharko dira.

EBALUAZIO-IRIZPIDEAK		LORPEN-ADIERAZLEAK			
		Oinarrizkoa	Tartekoa	Aurreratua	
1	Unitate didaktikoaren hasierako, garapeneko eta amaierako faseak autorregulatzeko baliagarriak diren prozedurak eta teknikak erabiltzea.	Ikaskuntza prozesua autorregulatzea	Ikasleak zailtasunak ditu eta laguntza handia behar du Unitate didaktikoetako hasierako, garapeneko eta amaierako faseak autorregulatzeko baliagarriak diren prozedurak eta teknikak erabiltzeko.	Ikasleak laguntzarekin, Unitate didaktikoetako hasierako, garapeneko eta amaierako faseak autorregulatzeko baliagarriak diren prozedurak eta teknikak erabiltzen ditu.	Ikasleak Unitate didaktikoetako hasierako, garapeneko eta amaierako faseak autorregulatzeko baliagarriak diren prozedurak eta teknikak erraztasunez erabiltzen ditu.
		JARRERAK	<ul style="list-style-type: none"> Idea berriak eta bide berriak eta originalak esploratzeko eta adierazteko gogoia azaltzen du. Pentsamenduaren aldetik irekia da eta malgutasuna erakusten du. Arazoak konpontzeko bide posibleak bilatzen ditu eta aukera onenak hobesten ditu, gogoetaren bidez. Ideien arteko loturak egiteko eta analogiak ikusteko erraztasuna du (Pentsamendu dibergentea). Ideien artean egokiak eta bideragarriak direnak hautatzen eta hobesten ditu (Pentsamendu konbergentea). Bere buruan konfiantza du eta hutsegiteari ez dio beldurrik. Inork behartu gabe inizatibak hartzen ditu. Egitasmoak gauzatzen hasi aurretik bideragarritasuna aztertzen eta planifikatzen du. Egitasmoak planifikatzerakoan dituen ahalmenak eta mugak kontuan hartzen ditu. 		

- Gauzak ondo egiteko etengabe hobetzeko grina erakusten du eta barruan duen guztia jokoan jartzen du.
- Bete beharrak eta taldean hartutakoak erabakiak arduraz betetzen ditu.
- Egitasmoak gauzatzekoan dituen ahalmenak eta mugak kontuan hartzen ditu.
- Planifikatutako ekintzak gauzatzeko saiatzen da, horien jarraipena egiten du eta, hala badagokio, neurri zuzentzaileak hartzen ditu.
- Zailtasunen eta uste gabeko aldaketan eta frustrazioen aurrean soseguz jokatzeko du eta iraunkortasuna erakusten du.
- Aurretik finkatutako helburuak lortu dituen ala ez jakiteko gogo onez autoebaluatzen eta besteen ebaluazioa onartzen du.
- IKT baliabideen erabilerari eta norberaren gaitasun-digatalen garapeneri buruz hausnartzen du, premiaren arabera eguneratzen joateko.

4.3. IKASKUNTZA- ETA HEZKUNTZA-PROZESUAK AUTORREGULATZEA

4.3.1. IKASTEKO ESTILOEN AUTORREGULAZIOA

AZALPENA	
Definizioa	Beharra
<p>Artxibategi honetan ikasteko prozeduren urratsak eta teknikak azaltzen dira. Prozedura horiek ikasle guztientzat proposatzen dira, baina ikasle bakoitzak, bere ezaugarrien arabera, prozedura horiek era desberdinean erabiltzen ditu. Ikasle bakoitzak du ikasteko estilo partikularra.</p> <p>Ikasteko estiloa aldagai askoren ondorioa da eta zer den esateko definizio ugari eskaini izan dira. Ikasteko estiloa, Artxibategi honetako eskemari jarraituz, pertsonaren nortasuna osatzen duten eragile guztien integrazio pertsonalaren emaitza litzateke. Hau da, norberaren zentzumenen nagusitasunaren arabera (bereziki ikusmenarena ala entzumenarena), emozioen, adimenaren ulermen motaren eta jarduteko eraren eraginez, norberak ikasteko eta egiteko hartzen duen tenorea da.</p>	<p>Ikasle guztiek ikasteko estilo propioa dute. Stenberg-ek eta Honey-Monfork-ek bereizten dituzten ikasteko estiloak ez dira itxiak, osagarriak baizik. Hau da, pertsona baten ikasteko estiloa estilo desberdinen ezaugarriak neurri batean edo bestean bereganatuz osatzen da. Ikasle baten ikasteko joera nagusia izan daiteke, adibidez, estilo aktiboaren aldekoa, baina beste ikasteko estiloen ezaugarriak ere izango ditu.</p> <p>Egindako ikerketen ondorioek argi erakusten dute ikasleek errazago ikasten dutela beraien ikasteko estiloaren joera nagusian oinarrituz ikasten badute. Beraz, irakasle batek, ikasleen ikasteko estiloa kontuan hartu behar du, baina, ez agian ikasle horren ikasteko estiloa indartzeko, baizik eta, estilo horretan oinarrituz, beste ikasteko estiloak erakusteko. Ikaslearen ikasteko joera nagusia kontuan hartuz ikasteak ez du esan nahi beste ikasteko estiloen ezaugarriak bereganatu behar ez dituenik. Ikaskuntzaren zikloa, ekintzaren esperientziatik abiatzen da (estilo aktiboa); esperientzia hori hausnartzen den neurrian, ikasteko aukera dago (estilo gogoetatsua); ikasitakoan oinarrituz ondorioak iragarri daitezke (estilo teorikoa); ondorio horiek gauzatzeko planifikazioa beharrezkoa gerta daiteke (estilo pragmatikoa). Ikaskuntzaren zikloa osatzeko, ikasteko estilo guztiak era osagarrian eta orekatuan erabiltzen dakien ikaslea prestatu behar da. Irakaslearen rola da, beraz, ikasle bakoitzaren ikasteko estiloa ezagutuz eta kontuan hartuz, ikasle guztiei ikasteko estilo desberdinak erabiltzen irakastea.</p>

PROZEDURAK ETA JARRERAK

EZAUGARRIAK

Stenberg-en (1999) esanetan, pentsatzeko estiloak nork bere burua gobernatzeko duen joera adieraziko luke. Ikasteko estiloa ez da gaitasuna, norbere gaitasunak erabiltzeko aukeratzen den bidearen isla baizik. Bost kategorietan biltzen dituen hamahiru pentsatzeko estilo bereizten ditu.

Kategoriak	Estiloak
<p>1. kategoria: Funtzioen baitakoa</p> <p>Estatuak gobernatzeko botere legegilea, exekutiboa eta judiziala bereizten dituen bezala, gizabanakoaren pentsatzeko eran hiru estilo horiek bereizi daitezke:</p>	<ol style="list-style-type: none"> 1. <i>Estilo legegilea</i>: ideia berriak eta egitasmoak sortzeko eta planifikatzeko zaletasuna erakusten dute. 2. <i>Estilo exekutiboa</i>: ideiak sortzea eta planifikatzea baino erabakitakoa indarrean jartzea nahiago dute. 3. <i>Estilo judiziala</i>: ideiak, arauak, gertakizunak... analizatzeko eta baloratzeko zaletasuna dute.
<p>2. kategoria: Formen baitakoa</p> <p>Pentsamendua antolatzeko lau estilo edo forma bereizten ditu:</p>	<ol style="list-style-type: none"> 4. <i>Estilo monarkikoa</i>: ataza bakarrean zentratzea nahiago dute eta hura bukatu arte jarraitzea. 5. <i>Estilo hierarkikoa</i>: ekintza baten barruko ataza guztiak batera ikustea nahi izaten dute, baina atazak egiteko orduan planifikazioak eskatzen duen segida lehentasunaren eta hierarkiaren arabera jarraituz. 6. <i>Estilo oligarkikoa</i>: Ataza bat baino gehiago batera eta hierarkiarik jarri gabe lan egitea nahi izaten dute, ataza horien arteko lotura prozesuan ezarian sortzen diren intuizioen bidez eraikiz. 7. <i>Estilo anarkikoa</i>: Eginkizun ugari eta desberdinak batera egiten saiatzen dira eta sistemarik eta planifikaziorik gabeko bat-bateko jarduna nahiago dute.
<p>3. kategoria: Zabaleraren baitakoa</p> <p>Pentsamenduaren zabaleraren arabera bi estilo bereizten ditu:</p>	<ol style="list-style-type: none"> 8. <i>Estilo globala</i>: Kontzeptu eta ideia orokorren eta abstraktuen zaletasuna dute. 9. <i>Estilo lokala</i>: Kontzeptu eta ideia zehatzen eta konkretuen zaletasuna dute.

<p>4. kategoria: Helmenaren baitakoa</p> <p>Pertsonaren izaera barnerakoa edo kanporakoiaren arabera bi estilo bereizten ditu:</p>	<p>10. <i>Estilo barnerakoa</i>: Bakarka aritzea nahiago dute eta ez dira eroso sentitzen taldean arituz.</p> <p>11. <i>Estilo kanporakoa</i>: Taldean aritzea nahiago dute eta ez dira eroso sentitzen bakarka arituz.</p>
<p>5. kategoria: Joeraren baitakoa</p> <p>Pertsonaren joeraren arabera bi estilo bereizten ditu:</p>	<p>12. <i>Estilo liberala</i>: Berrikuntzak, erronkak, ohikoak ez diren bideak nahiago dituzte.</p> <p>13. <i>Estilo kontserbadorea</i>: Konbentzioak, kanpotik ezarritako arau zehatzak nahiago dituzte.</p>

Alonso, Gallego eta Honey (2002) jarraituz, **Honey eta Munford**-ek (1986) lau ikasteko estilo bereizten dituzte:

- *Estilo aktiboa*: esperientzia berrietan murgiltzeko beti prest daude; irekiak dira eta gogo biziz ekiten dute; orain eta hemen gertatzen denak du garrantzia; epe luzeko egitasmoak aspergarriak egiten zaizkie; etengabe erronkak behar dituzte; taldean aritzea eta besteen arazoak konpontzea gustuko dute.
- *Estilo gogoetatsua*: esperientziak alde guztietatik begiratzea nahi izaten dute; ondorioak atera aurretik, datuak ondo biltzen eta patxadaz analizatzen dituzte; zuhurrak dira eta ezer esan eta erabaki aurretik aukera guztiak aztertzen dituzte; besteek zer esaten eta egiten duten ondo behatzen dute eta ez dute inizatiba hartzen gauzak argi ikusi arte; talde giroa sortzeko nahiko hotzak dira.
- *Estilo teorikoa*: behatzen eta jasotzen dituzten datuak koherentzia izango duen teoria batean kokatzen dituzte; arazoak logikaren arabera sailkatzen eta ordenatzen dituzte; gauza guztien analisia eta sintesia egitea nahi izaten dute; arrazionaltasunaren eta objektibitatearen aldekoak dira eta iritzi subjektiboaren eta anbiguotasunaren aurkakoak.
- *Estilo pragmatikoa*: ideiak praktikan jartzea gustukoa dute; ideia berrien erabilgarritasuna lehenesten dute; ideia eta egitasmo atseginak berehala indarrean jarri nahi dituzte; urduri jartzen dira diskurtso teoriko luzeekin; hauen iritzi gauzak beti hobetu daitezke, baina ondo funtzionatzen badute, onak dira.

Ikasteko estilo bakoitzaren ezaugarri nagusiak hauek dira:

Estilo aktiboa	Estilo gogoetatsua	Estilo teorikoa	Estilo pragmatikoa
Animatzailea	Neurriduna	Metodikoa	Esperimentatzailea
Inprobisatzailea	Zuhurra	Logikoa	Praktikoa
Asmatzailea	Arretatsua	Objektiboa	Zuzenekoa
Arrisku zalea	Analitikoa	Kritikoa	Efikaza
Berezkotasuna	Zehatza	Antolatua	Errealista

Prozeduraren eskema/irudia**Jarrerak**

- Bere ikasteko estiloa ezagutzeko eta hobetzeko gogoia erakusten du.
- Bere ikasteko estiloaren joera nagusia ezagutzen du eta beste ikasteko estiloekin aberasten saiatzen da.
- Internet-sarean ikasteko PLE-NIA Norberaren Ikas-Alorraz jakitun da eta aberasten saiatzen da.

4.3.2. GORPUTZAREN AUTORREGULAZIOA

AZALPENA	
Definizioa	Beharra
<p>Gorputzaren kontzientziaz eta erregulazioaz ari garenean, gorputzaren ondorengo dimentsioak bereiz daitezke:</p> <ul style="list-style-type: none"> • Gorputzaren funtzio biologikoaren, mugikortasunaren eta zentzumene duten funtzioen kontzientzia eta erregulazioa (gorputzaren oinarri fisiko/kimiko/biologiko/neurologikoa azpimarratzen da) • Norberaren gorputz-irudiaren eta sexu-identitatearen kontzientzia eta erregulazioa (gorputzaren irudiaren oinarri psikologikoa nagusitzen da) • Gorputzaren bidezko emozioen adierazpenaren kontzientzia eta erregulazioa (gorputzaren bidezko emozioen adierazpena nagusitzen da). <p>Gorputzaren hiru begirada hauek bata bestearen osagarriak dira. Atal honetan, lehen bi begiradak aztertzen dira. Gorputzaren bidezko emozioen adierazpena, hurrengo atalean aztertzen da (4.3.3. Emozioen autorregulazioa)</p>	<p><i>Gorputzaren oinarri fisiko / kimiko / biologiko / neurologikoa.</i> Gorpuzdunak gara eta gorputzaren bidez gara. Gorputzaren bidez jartzen gara ingurune sozialarekin eta naturalarekin harremanetan eta joan-etorri horretan eraikitzen da norberaren kontzientzia eta identitatea. Gorputzaren eta zentzumenen bidezko bitartekotza mugatua bada, pertsonaren garapen osoa mugatzen da.</p> <p><i>Gorputzaren irudia.</i> Norbera ondo sentitzeko, norberaren irudiarekin ados egon behar da. Norbere buruarekin ados dagoena errazago egongo da ados besteekin. Gorputzaren irudi baikorra izateak eta sexu-identitatearekin ados egoteak ondo sentitzeko eta besteekin harreman oparoak izateko atak irekitzen ditu.</p> <p><i>Gorputzaren bidezko emozioen adierazpena.</i> Emozioak era askotara adieraz daitezke: arte plastikoak, musika, literatura ... Gizakiak, beste animalia batzuekin batera, emozioak gorputzaren eta soinuen bidez ere adierazten ditu: gorputzaren eta soinuen bidez soilik, edota hizkuntzarekin batera lagunduz. Gorputzaren bidezko emozioen adierazpenaren kontzientzia eta erregulazioa oso lagungarria da norberaren emozioak ulertzeko, komunikazioa hobetzeko eta besteen emozioak eta esaten dutena hobeto ulertzeko.</p>

PROZEDURAK ETA JARRERAK

Prozeduraren urratsak

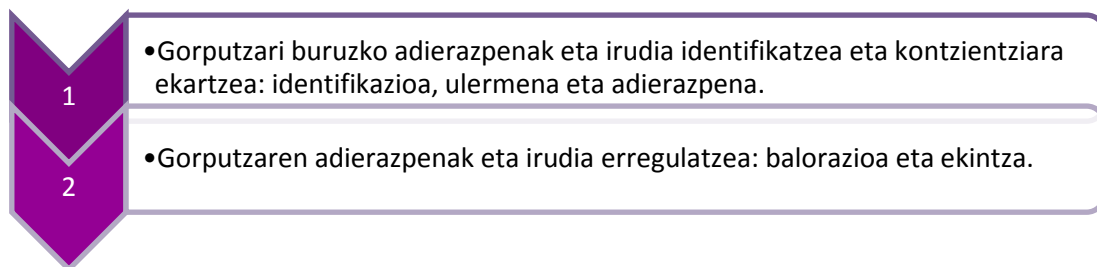

Prozeduraren eskema/irudia

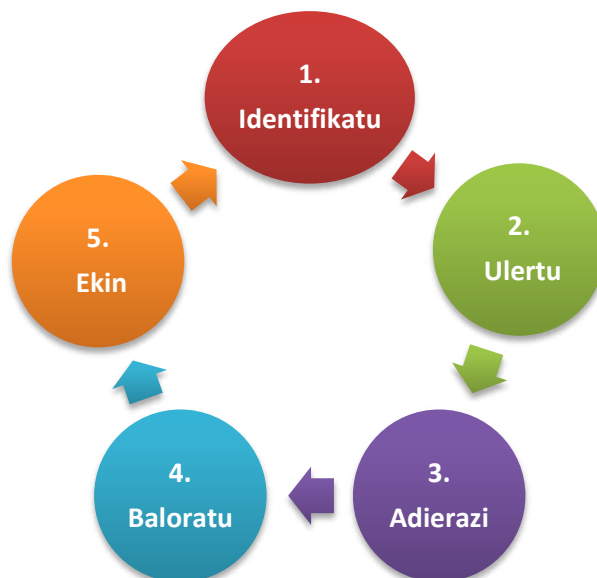

Teknikak

1. GORPUTZAREN FUNTZIOAK AUTORREGULATZEKO TEKNIKAK

Gorputzak betetzen dituen funtzio gehienak era automatikoan betetzen ditu eta horrek erruz errazten du bizitza. Baina funtzio horiei buruzko ezagutza eta kontzientzia hartzea, norberaren gorputza zaintzeko eta dituen ahalmenak areagotzeko lagungarria da.

Jarraian, garrantzizkoak irizten diren gorputzaren funtzio batzuk autorregulatzeko tekniken aipamena¹⁰ egiten da.

	Kontzientzia	Erregulazioa
Gorputzaren atalak eta mugimenduak	<ul style="list-style-type: none"> Gorputzaren atal bakoitzak betetzen duen funtzioaren eta horien arteko koordinazioaren kontzientzia hartzeko teknikak: gimnasia, luzapenak, yoga, biodantza, etab. Eroso ikasteko eta egoteko, gorputzaren posizioaren eta aulkiaren eta mahaien ergonomia-baldintzen kontzientzia. 	<ul style="list-style-type: none"> Metakognizioaren ondorioz egindako diagnostikoaren arabera, egiten den planifikazioa eta horren jarraipena. Gorputza posizio egokian egoteko ohitura hartzeko bideak.
Arnasketa	Ikasteko nekea, arreta jartzeko zailtasunak, pertsonen arteko gatazkak eta antzeko egoeretan, egoera horiek arnasketan duten eraginaren kontzientzia hartzeko teknika desberdinak: gimnasia, yoga, biodantza... eta, bereziki erlaxazio-teknikak.	Teknika horien bidez, bereziki erlaxazioaren bidezko arnasketaren eta horrekin loturiko portaeren erregulazioa.
Ikusmena	<ul style="list-style-type: none"> Gauzen itxuraren (forma), koloreen, mugimenduen eta hirugarren dimentsioaren pertzepzioa, interpretazioa eta horiek oroimenean gordetzeko prozesuen kontzientzia. Errealitateaz jabetzeko eta ikasteko ikusmenaren eraginaren kontzientzia. 	<ul style="list-style-type: none"> Ikusmenaren pertzepzioak oinarri fisiologikoa eta neurologikoa du (# behaketa) eta ezagutza horien aplikazioaren bidez erregulatu da. Ikus oharra: De La Garanderie.

¹⁰ Tekniken aipamen soila egiten da azalpenik eman gabe. Teknika horien artean, asko dira Naturaren eta Osasunaren Zientzietan eta Gorputz Hezkuntza arloetako ezagutza eta prozedura diziplinarrekin lotura dutenak.

Entzumena eta ahotsaren emisioa	<ul style="list-style-type: none"> • Entzuten diren soinuen eta zaraten kontzientzia, eta espazioan dugun kokapenaren kontzientzia. • Errealitateaz jabetzeko eta ikasteko entzumenaren eraginaren kontzientzia. • Ahotsaren emisioa: norberaren ahotsaren tonua eta erritmoaren kontzientzia. 	<ul style="list-style-type: none"> • Entzumenaren inguruko akatsak zuzentzeko eta ahalmenak indartzeko bideak. • Ikus oharra: De La Garanderie. • Ahotsaren emisioa hobetzeko jarduerak.
Usaimena, dastamena eta zaporea	<ul style="list-style-type: none"> • Usainen eta dastamenen (gozoa, gazia, garratza, mingotsa...) kontzientzia. • Usaina eta dastamena uztartuz sortzen den janari-edarien zaporearen neurketa, balorazioa eta kontzientzia. 	Usaimenaren, dastamenaren eta zaporearen inguruko akatsak zuzentzeko (osasun-ohiturak) eta ahalmenak indartzeko bideak.
Ukimena	Ukimenaren bidez jasotzen den tenperaturaren, presioaren, minaren, testuraren eta gogortasunaren pertzepzioaren neurketa, balorazioa eta kontzientzia.	Ukimenaren inguruko akatsak zuzentzeko (azalaren osasuna) eta ahalmenak indartzeko bideak.

Oharra:

Errealitateaz jabetzeko eta ikasteko zentzumen guztiak erabiltzen dira, baina batez ere **ikusmena eta entzumena**. Antoine de La Garanderieren azterketei jarraituz, ikasterakoan batzuk ikusmenean gehiago oinarritzen dira eta beste batzuk entzumenean. Pertsona bakoitzak berariazko profil pedagogikoa du. Profil pedagogiko eraginkorra bi dimentsioak (ikusmena eta entzumena) eta lau profilak bateratzen dituen da. Norberaren profila, hau da, joera nagusia (ikusmena ala entzumena) zein den jakitea, ditugun ahalmen eta mugen kontzientzia hartzea garrantzizkoa da, diagnostiko horren arabera ahalik eta profil pedagogiko osatuena eraikitzeko.

Buru eragiketaren objektua	Ikusmenean oinarritzen den pertzepzioa eta oroimena	Entzumenean oinarritzen den pertzepzioa eta oroimena
Profil 1 Gauzak, datuak, keinuak, gertakariak	Objektu horien irudikapen mentala, ikusmenean oinarrituz, identifikatzen eta oroitzen ditu.	Objektu horien irudikapen mentala, entzumenean oinarrituz, identifikatzen eta oroitzen ditu.
Profil 2 Hitzak, kontzeptuak	Hitzen eta kontzeptuen irudikapen mentala hitz edo kontzeptu horren ikusmena gauzatzen duen irudi figuratiboa eraikiz identifikatzen, ulertzen eta oroitzen du. Gogoan hartzen ditu hitzen irudiak zein lekutan dauden eta nola dauden idatzita eta komunztaduraren arauak begiz ikusten ditu.	Hitzen eta kontzeptuen irudikapen mentala hitz edo kontzeptu horren entzumenaren bidez identifikatzen, ulertzen eta oroitzen du. Gogoan hartzen ditu hitzen soinuak, soinuen segidak eta horien komunztadura.
Profil 3 Eragiketa konplexuak: printzipioak, kausa-efektu harremanak, etab	Irudi geometrikoak, ekuazioak, eskemak, gramatikaren arauak, liburuan edo pantailan begiz ikusten diren eran ikusten ditu.	Matematikaren, geometriaren, gramatika arauaren, historiako enuntziatuen esaldiak, bata bestearen atzetik entzuten diren soinuak irudikatuz jasotzen ditu.
Profil 4 Irudikapen berriak	Idea berriak ikusiz irudikatzen ditu.	Idea berriak entzunez irudikatzen ditu.

2. GORPUTZAREN IRUDIA ETA GENERO/SEXU IDENTITATEA

Gorputzaren irudia, norberak bere gorputzari buruz eraikitzen duen irudikapena edo errepresentazioa da eta horren arabera bere gorputzarekiko duen pertzepzioa, sentimenduak eta jarrerak. Sarritan gertatzen da gorputzaren irudikapen okerra edota ezkorra eraikitzea (itsusia, gizona...) eta horrek gorputzarekiko sentimendu eta balorazio ezkorrek eragitea eta, ondorioz, norberaren balioa edo autoestimua gutxiatea. Horrek ondorioak ditu norberaren jokaeretan (elikadura, jantziak...) eta besteekiko harremanetan. Gorputzaren irudiaren eta genero/sexu identitatearen garapenaren bilakaera, bereziki nerabezaro garaian gertutik jarraitzea komeni da.

	Kontzientzia	Erregulazioa
Gorputzaren irudia	<p>Norbere gorputzaren irudiari buruzko irudikapen mentalaren kontzientzia hartzeko, teknika hauek erabil daitezke:</p> <ul style="list-style-type: none"> Norbere gorputzarekiko asebetetzea eta ondoeza sortzen duten egoeren, sentimenduen eta jokaeren behaketa eta adierazpena (ahoz, idatziz, talde txikian...). Gorputzaren irudia aztertzeko sortu diren galdeketa tresnak erabili. Adibidez, gorputzaren itxurari buruzko irudikapen mentala eta errealitatea bat datozen jakiteko galdeketa; gorputzaren irudiarekiko asebetetzearen edota atsekabearen kontzientzia emozionala; pentsamenduen eta usteen kontzientzia, etab. 	<p>Aipatu diren teknika horien laguntzaz bidea egiten da:</p> <ul style="list-style-type: none"> Norbere gorputzaren irudia osoagoa eta errealagoa ikusteko. Norbere gorputza den bezalako onartzeko. Gorputzaren irudiak norbere balio pertsonala baloratzeko duen eragin erlatiboaz jabetzeko.
Genero-identitatea eta sexu-joera	<ul style="list-style-type: none"> Generoaren arabera norberaren ezaugarri biologikoen eta psikologikoen kontzientzia. Sexu-joeraren kontzientzia. 	<ul style="list-style-type: none"> Sexu-identitatea eta joeraren onarpena.

3. GORPUTZAREN BIDEZKO EMOZIOEN ADIERAZPENA

Hurrengo atalean garatzen da.

Jarrerak

- Norbere gorputzaren funtzioak ezagutzeko eta horiei buruzko kontzientzia hartzeko, dituen ahalmenak areagotzeko eta erregulatzeko gogoia erakusten du.
- Norbere gorputzaren irudiari buruzko irudikapen zuzena eraikitzen eta dituen alde onak eta mugak onartzen saiatzen da.
- Dituen dohain fisikoak indartzeko interesa agertzen du.
- Gizartean gorputzarekiko dagoen irudi estetikoari buruz ikuspegi kritikoa azaltzen du.
- Bere gorputza eta identitate sexuala onartzearen eta desberdintasunak errespetatzearen garrantziaz jabetzen da.

4.3.3. EMOZIOEN AUTORREGULAZIOA

AZALPENA	
Definizioa	Beharra
<p>Era askotako sentimendu eta emozioak daude eta modu askotara sailka daitezke. Adibide moduan oinarritzkoak diren sentimendu batzuk aipatuko ditugu: poza, tristura, haserrea, beldurra, harridura, gorrotoa.... . Dauden sailkapenen artean, Bisquerrak (2008) honakoa proposatzen du:</p> <ol style="list-style-type: none"> 1. Emozio negatiboak: beldurra, tristura, haserrea, lotsa ... 2. Emozio positiboak: poza, umorea, zoriona ... 3. Emozio anbiguoak: sorpresa, esperantza, errukia ... 4. Emozio estetikoak: adierazpen artistikoek sorturikoak. <p>Autoerregulazio emozionala sentimenduak modu egokian kudeatzeko eta bideratzeko gaitasuna da.</p> <p>Gaitasun orokor honek alderdi anitz biltzen ditu bere baitan, hala nola:</p> <ul style="list-style-type: none"> • Norbere emozioen kontzientzia hartzea, hots, norbere sentimendu eta emozioak zehaztasunez hautemateko eta identifikatzeko gaitasuna izatea. • Emozio, pentsamendu eta portaeren artean dagoen loturaz jabetzea. Emozioek jokabideetan eragiten dute eta jokabide horiek, halaber, emozioetan. Biak pentsamenduaren bidez erregula daitezke. • Emozioei izena jartzea eta norbere emozioak izendatzeko gai izatea. • Emozioen adierazpenean asmatzea: jaso dugun heziketagatik sentitzen duguna 	<p>Norberaren oreka emozionala lortzeak norbanakoari munduan eroso egoteko bidea irekiko dio, antsietaterik gabe, emozioak kontrolatzeko eta bideratzeko gaitasuna emanaz, jarrerak aurreikusitako lorpenetara bidera ditzan.</p> <p>Autorregulazioari esker, arbuiatu nahi ditugun emozioak azaleratzen zaizkigunean, tokia egitearekin batera, egoera horretan nola jokatu dugun erabakitze egokieran aurkituko gara. Autoerregulaziorik gabe ez legoke bizitza emozional osasungarririk.</p> <p>Emozio positiboek eta estetikoek ikaskuntza-prozesuan laguntzen dute eta negatiboak, aldiz, oztopatu egiten dute.</p>

<p>kanporatzea eta behar bezala adieraztea kostatu egiten zaigu eta egiten dugunean hitzak eta keinuak ez datoz beti bat.</p> <ul style="list-style-type: none"> • Emozio atseginak eraikitze gaitasuna garatzea. • Emozio desatseginari aurre egiteko gaitasuna garatzea. • Erregulatzeak ez du esanahi inolaz ere emozioa ukatzea, bazik eta norberarentzat eta besteentzat arriskutsu izan daitezkeen emozioekiko kontrola izatea. Hor kokatuko lirateke bulkaden kontrola, frustrazioaren onarpena, helburuen lorpenean iraunkor izateko gaitasuna, berehalako sariak helburu garrantzitsu baten izenean atzeratzeko gaitasuna ... 	
Ezaugarriak	
<p>Emozioen eskala:</p> <ol style="list-style-type: none"> 1. Sormen autonomoa 2. Sormen gidatua 3. Poztasuna, alaitasuna 4. Gauza berriak ikasteko interesa 5. Egonkortasun emozionala. Daukanari eusteko gogoia 6. Aspertuta, joanda, galduta 7. Haserrea 8. Beldurra 9. Tristura 10. Etsipena <p>Ikasleak eskala honetan 1etik 5era bitartean ibili behar du kompetentzien garapenean arrakasta lortu nahi bada. 6tik 10era bitartera erortzen bada, nekez lortuko du zerbait. Pertsona guztiok ibiltzen gara eskala horretan zehar une jakin batzuetan eta ez da ezer gertatzen normalean. Arazo bihurtzen da persona bat 6tik 10era bitartean, maila horietako batean kronifikatzen denean. Zer esanik ez irakasleari ere gerta dakiokela beheko mailetan kronifikatzeko arriskua izatea, baina heldua izanik autorregulatzeko aukera hobea du. Ikaslea, aldiz, etxetik, lagunekin edo irakaslearekin izandako harreman desegokien ondorioz, beheko mailetara erori daiteke. Kasu horretan, maila akademikoan ezer egiten hasi aurretik, arrakasta lortu nahi bada, lagundu egin behar zaio hortik irtetzen.</p>	

PROZEDURAK ETA JARRERAK

Prozeduraren urratsak

Prozesu kognitiboetan gertatu bezala, emozioen munduan bi une nagusi ikus ditzakegu : lehenbizikoa, kontzientziari dagokiona, eta bigarrena, erregulazioari loturikoa.

Une horien garapena honako urratsetan ematen dela esan genezake:

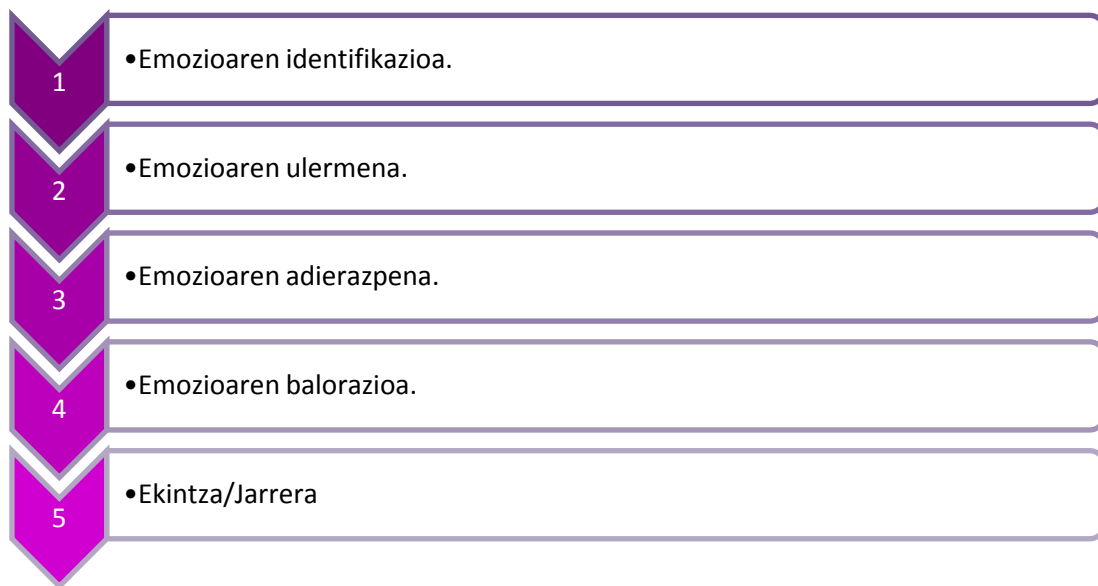

Prozeduraren eskema/irudia



Teknikak

TEKNIKA	KONTZIENTZIA			ERREGULAZIOA	
	IDENTIFIKATU	ULERTU	ADIERAZI	BALORAZIOA	EKINTZA
1. Emozioen aurpegiak	X		X		
2. Hizkuntza mutuak			X		
3. Emozioei eta jarrereri behatu	X	X	X	X	X
4. Pentsamendua, emozioa eta ekintza	X	X	X	X	X
5. 15 Pentsamendu distorsionatua				X	
6. Arnasketaren teknika(k)					X
7. Pentsamendua geldiarazi					X
8. Erlaxazio muskularra					X

Norberaren zein besteen emozioak identifikatzeko, komeni da emozioen funtzionamenduari buruzko ezagutzak edukitzea, hauek nola azalerazen diren eta zer adierazpen linguistiko eta keinuzkoetan gauzatzen diren, alegia. Ezagutza hori izatean, norbere barruari begiratzeko eta sentitzen denari izen egokia jartzeko gaitasuna jorratu beharko litzateke. Entzute aktibo edo enpatiarako erabilitako teknikak, bestalde, baliagarri izango dira besteen emozioak identifikatzeko eta onartzeko. **(Ikus Artxibategiaren 3.1.2. atala)**

Jarraian emozioak identifikatzeko dinamika batzuk azalduko ditugu



Emozioen aurpegiak

Ikasleak biribil batean esertzera gonbidatuko ditugu. Erdian emozioen karta-sorta jarriko dugu, emozioaren aurpegia ez ikusteko moduan. Bakoitzak karta bat aterako du, kideei erakutsi gabe, eta adierazi nahi den emozioari buruz gogoeta egingo du. Gogoeta egin ostean, batzuei emozio hori sentitzean jartzen duten aurpegia irudikatzea eskatuko zaie, besteek zein emozio den asma dezaten.

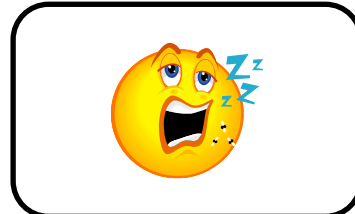
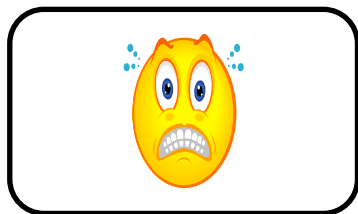
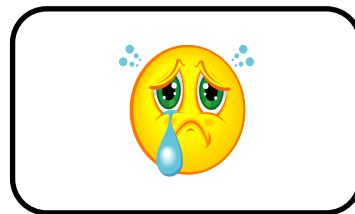
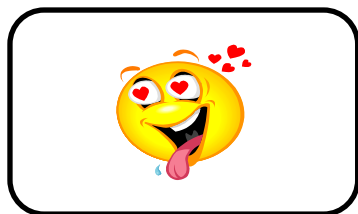
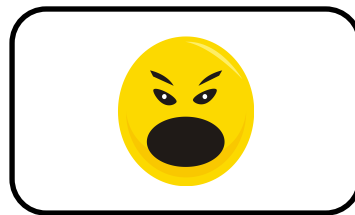
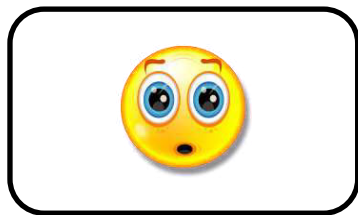
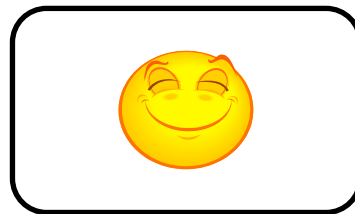
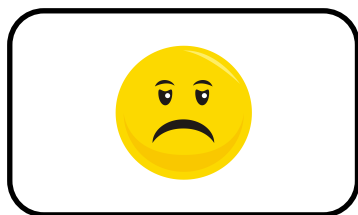

Ikasleek aurpegia irudikatzen dutenean, hausnarketa egitea eragingo diegu honelako galderak planteatuz:

- Zer emozio irudikatzen du lagunak jarri duen aurpegiak?
- Aurpegiaren zer ezaugarrik pentsarazten dizu amorrua, pena, haserrea... dela?
- Emozio hori inoiz sentitu al duzu? Zein egoeratan?

Emozio nagusiak landu ondoren, bere tokietara bidaliko ditugu eta orri batean egokitu zaien emozioa irudikatuko duen maskara egingo dute. Bukatzean, gelan zehar ibiliko dira maskarekin, beste kideen maskarek irudikatzen dituzten emozioak identifikatzeko asmoz.



Hizkuntza mutuak

Taldeka egiteko dinamika da. Gela 5 pertsonaz osaturiko taldetan sailkatu ondoren, talde bakoitzari dado bana eta “Hizkuntza mutuak” karta-sorta banatzen zaio. Talde bakoitzak karta-sorta mahai erdian utzi eta txandaka dadoa botako du. Kartek erronka komunikatibo bat planteatuko dute eta parte hartzaile bakoitzak beste taldeek komunikatu nahi duena asmatzea lortzea du helburu.

1. Ez usteko opari batek harritu zaitu.

2. Nahi ez duzun zerbait egin behar duzulako haserre zaude.

3. Sari bat irabazi duzulako harro zaude.

4. Jende aurrean hitz egin behar duzulako urduri zaude.

Dadoaren zenbakiak kartan komunikatzen dena nola adierazi behar duen zehaztuko da:

- Dadoak 1 zenbakia adierazten badu, adierazpenerako beste hizkuntza bat erabiliko da. Hizkuntza ofizial bat edo asmaturiko bat erabili daiteke.
- Dadoak 2 zenbakia adierazten badu, aurpegiko keinuez soilik adieraziko du.
- Dadoak 3 zenbakia adierazten badu, gorputzeko keinuez soilik adieraziko du.
- Dadoak 4 zenbakia adierazten badu, antzezpen mutu batekin adieraziko du.
- Dadoak 5 zenbakia adierazten badu, eskuetako keinuez soilik adieraziko du.
- Dadoak 6 zenbakia adierazten badu, aurrez emandako edozein adierazpide aukeratu ahal izango du.

Bi minutatan komunikatu nahi dena asmatzen duenak, puntu bat lortuko du eta dadoa beste talde bati pasatuko dio. Minutu bat baino lehenago asmatzen badu, puntuaz gain, berriz jokatzeko aukera izango du. Puntu gehien erabiltzen duenak irabaziko du joko.



Emozioei eta jarrerai begira

Ikasleek azpiko taula bakarka beteko dute. Lehenbiziko zutabean bere buruari maiz esaten dioten esaldi bat, besteei esaten dioten esaldi ohiko bat eta jokaera ohiko bat idatziko dute. Ondoren taularen beste zutabeak beteko dituzte jokaeraren arrazoiak eta ondorioak adieraziz. Azken zutabean, aldaketa posibleak proposatuko dituzte. Amaitzean, seiko taldeetan bilduko dira eta beraien hausnarketa taldekideekin partekatuko dute.

Irakaslearen laguntzarekin ondorio batzuetara iristea komeniko litzateke:

- Nork bere burua aztertzearen garrantzia, bakoitzak benetan nahi duen bezala jokatzeko.
- Jokaera, emozio eta baloreen artean harreman estua dago. Hori ulertzea eta bakoitzarengan elkarreragin hori nola gertatzen den aztertzea aberasgarria da.
- Norberaren jokaerak bakoitzarengan eta besteengan duen eraginaz (ona edo/eta txarra) erreparatzea oso garrantzitsua da.

Identifikatu / adierazi	Ulertu	Baloratu	Enpatikoki ulertu	Baloratu/ekintza	
	Zer emozio dago horren atzean?	Zer gauza baliotsu lortzen da horrekin?	Zer egoera motak eragin dezake emozio hori?	Zer desabantaila dakar emozio horrek?	Zer aldaketa proposatuko dut besteekin elkarbizitza hobetzeko eta ni neu hobeto sentitzeko?
Nire buruari maiz esaten diodan zerbait					
Besteei esaten diedan esaldi ohiko bat					
Nire jokaera ohiko bat					

Adibidea:

Identifikatu/ adierazi	Ulertu	Baloratu	Enpatikoki ulertu	Baloratu/ekintza	
Niri buruari maiz esaten diodan zerbait: Dena gaizki aterako da.	Antsietatea	Zuhurragoa izatea	Gainditzeko zaila izan den porrota	Gerta litekeenaren beldur gauzak egiteari uztea.	Gauzen alderdi positiboa bilatzeko ahalegin handiagoak egitea.



Pentsamendua, emozioa eta ekintza

Ikasleek jarraian doan taula bakarka beteko dute. Amaitzean, seiko taldeetan bilduko dira eta beraien hausnarketa taldekideekin partekatuko dute. Horretarako, talde bakoitzak ordezkari bat hautatuko du gela osoaren aurrean hausnarketa horiek plazaratu eta defendatzeko. Irakaslearen laguntzarekin, sintesi moduko bat egingo da, besteak beste, ideia hauetan enfasi berezia eginez:

- Nork bere buruari modu positiboan hitz egitearen garrantziaz kontzientzia hartzea, hori baita probetxuzko jokaerak eraikitze bidea.
- Emozio eta pentsamendu negatiboak alda daitezke.
- Aldaketa kanpotik egin daiteke (gorputz edo testuinguru aldaketekin) edo barrutik (iritzi aldaketekin).

Identifikatu/adierazi		Ulertu/baloratu		Baloratu	Ekintza
Imajinatu honakoa pentsatzen duzula:	Gorputz aldaketei erreparatu (arnasa, postura, muskuluen tentsioa ...)	Zer emozio eragiten dizu gorpuzkera horrek?	Zer akziotara zaramatza pentsamendu edo/eta emozio horrek?	Zer bultza dezake norbait horrelako pentsamenduak etengabe izatera?	Pentsamendu hori eta horri lotutako sentrazioak aldatuko lituzkeen aktibitatea
Ziur hanka sartuko dudala. Egin behar ez dena egingo dut..					
Denek nitaz irri egingo dute. Barregarri geratuko naiz.					
Pentsatzen eta sentitzen dudana egiten dut (besteak iraindu gabe). Naizen bezalakoa onar nazatela.					
Niri bost besteek zer egiten duten. Nik neure egiten dut eta kito.					
Agindutakoa beteko dut, horrela nire buruarekin gustura sentituko naiz eta.					

Adibidea:

Identifikatu/adierazi		Ulertu		Baloratu	Ekintza
Ez didate jaramonik egiten, ikusiko ez banindute bezala.	Sorbaldak eroriak, bularra estu eta tentsionatua	Tristura	Atzera egiteko, nire baitan biltzeko, isolatzeko.	Alderdi positiboak ez goraiatzea edo negatiboak gehiegi nabarmentzea.	Norberarengan alderdi positiboak ikusi. Postura aldatu. Nork bere buruari zerbait ona esan.

**15 pentsamendu distortsionatu**

Barne-elkarrizketa bideratzeko estrategia batzuk ikusi berri ditugu. Alabaina, gertakarien eta hauek eragiten dituzten emozioen artean ez dago lotura zuzenik. Izan ere, emozioa norbanakoak gertatu denaren inguruan egiten duen irakurketatik dator, ez gertakari horretatik bertatik. Bestela esan, gertatutakoaren inguruan bakoitzak egiten duen barne-elkarrizketak eragiten du emozioa.

Zenbaitetan barne-elkarrizketa hori toxiko bilakatzen da eta emozio negatiboak gailentzen dira, norbanakoaren kaltetan eta besteekin ditugun harremanetarako mehatxu bilakatuz. Pentsamendu "distortsionatu" horiek irrazionalak eta ikasiak dira, sinetsi egiten ditugu, gure autoestimua zauritzen duten arren, eta gure buruak egiten dituen inferentzia oker batzuen ondorio dira. Erregulazioa egiteko, horiengan eragin beharrean aurkitzen gara.

Ikus ditzagun zeintzuk diren eta nola saihestu edo alda ditzakegun:

1. **Iragazkia:** Egoeraren alderdi negatiboak hartu eta magnifikatu egiten dira, alderdi positiboak kontuan hartu gabe.
2. **Pentsamendu polarizatua:** Ez dago erdibiderik ezta ñabardurarik ere. Errealitatea zuri edo beltz ikusten da eta pertsonak perfektuak edo akatsez beteak.
3. **Gehiegizko orokortzea:** Txikikeria batetik ondorio orokorra ateratzen da. Inoiz okerrik gertatuz gero, beti gertatuko dela espero izaten da.
4. **Pentsamenduaren interpretazioa:** Hitzik gabe, badakigu besteek zer sentitzen duten eta zergatik jokatzen duten modu horretan eta zer sentitzen duten norberarekiko.

5. **Ikuspegi katastrofista:** Arazo baten inguruan hondamendia ikusten da beti, dena da mehatxu norberarentzat.
6. **Pertsonalizazioa:** Besteek esaten edo egiten duten guztia norberari zuzendua dagoela uste izaten da. Honela pentsatzen duena etengabe ari da bere burua besteekin konparatzen.
7. **Kontrolaren falazia:** Bi aurpegi izan dezake. Batzuetan norbanakoak besteen menpe edo egoeraren menpe ikusten du bere burua; besteetan ahalguztidun eta gauza guztien erantzule.
8. **Justiziaren falazia:** Norbanakoaren munduaren ikuskerarekin bat ez datorrena bidegabekeriartzat hartzea litzateke.
9. **Erruduntasuna:** Norbanakoak besteak bere sufrimenduaren erantzule direla uste du edo besteren arazoan erruduntzat hartzen du bere burua.
10. **Betebeharra:** Norbera eta besteen jokaerari buruzko ikuspegi zurruna izatean datza. Arauak hausten dituenak haserrarazi egiten dute eta norberak hautsiz gero errudun sentitzen da.
11. **Arrazoibide emozionala:** Norberak sentitzen duena egia kontsideratzea litzateke.
12. **Aldaketaren falazia:** Norbere zoriona besteengan edo kanpo-egoeretan dagoelako ustea da.
13. **Etiketa orokortzaileak.** Ezaugarri batetik edo bitatik pertsona etiketatzea da.
14. **Arrazoa edukitzea.** Norberaren iritzi eta ekintzak zuzenak direla etengabe frogatu nahi izatea litzateke.
15. **Sari jainkotiarraren falazia:** Egindako sakrifizio guztiengatik saria jasotzea espero du. Saria ez etortzeak frustrazioa dakar.

Pentsamendu distortsionatu mota	Pentsamendu distortsionatua	Pentsamendu ez distortsionatua
1. Iragazkia	Txangoaz disfrutatu nezakeen, oilaskoa erre ez balitzaizu.	Oilaskoa erre eta egonda ere, txangoaz disfrutatu dut.
2. Pentsamendu polarizatua	Nirekin ez bazaude, nire kontra zaude.	Nirekin ez zaude, baina horrek ez du esanahi elkargunerik aurki ez dezakegunik.
3. Gehiegizko orokortzea	Izaskunena gertatu zitzaidanetik ez dut ilegorririk ikusi nahi.	Izaskunena gertatuta ere, ilegorriak errespetatzen ditut.
4. Pentsamenduaren interpretazioa	Beti irribarretsu dago, baina badakit ez nauela maite.	Beti irribarretsu dago, eta ez dakit maite nauen baina berarekin egotea atsegina egiten zait.

5. Ikuspegi katastrofista	Ez dugu bi egunez elkar ikusi eta gure harremana pikutara doala iruditzen zait.	Ez dugu bi egunez elkar ikusi baina horrek ez du gure harremana auzitan jarriko.
6. Pertsonalizazioa	Egia esanda, hemengo gutxik dirudite ni baino azkarragoak.	Egia esanda, jende azkarra dago hemen.
7. Kontrolaren falazia	Ezin duzu sistemaren aurka borroka egin.	Borroka egin beharra dago nahi duguna lortu ahal izateko.
8. Justiziaren falazia	Ez da bidezkoa zu ateratzea eta ondo pasatzea, ni etxean lanean ari naizen bitartean.	Atera zaitetz eta ondo pasa, ni etxean geratuko naiz lanean.
9. Erruduntasuna	Zure akats nagusia hauxe da: hilerio arazotan sartzen zara.	Zenbaitetan arazotan sartzen zara, baina ideia bikainak dituzu.
10. Betebeharra	Ez zenioke inori galdera pertsonalik egin behar.	Galdera pertsonalak egin ditzakezu baina tentuz ibili.
11. Arrazoibide emozionala	Deprimitua nago, bizitzak ez du zentzurik.	Deprimituta egon arren, bizitzak merezi du.
12. Aldaketaren falazia	Aurrerakoiagoa izango bazina, gure bikote-harremanean zoriontsuago izango ginateteke.	Gure bikote harremanean zoriontsuago izateko, biok jarri behar dugu gure aldetik.
13. Etiketa orokortzailea	Etorri zen lehenengo unetik galtzaile bat izan da.	Ez dut inoiz uste izan galtzailea zenik.
14. Arrazoa edukitzea	Bost axola pentsatzen ari zarena, berriz ere gauza bera egingo nuke.	Pentsatzen duzuna jakinda, kontu gehiagoz ibiliko naiz.
15. Sari jainkotiarraren falazia	Lan handia egin dut ume horiek aurrera ateratzeko eta begira nola eskertu didaten egindakoa.	Lan handia egin dut ume horiek aurrera ateratzeko, eta orain zoriontsu ikustea da nire oparirik preziatuena.



Arnasketaren teknika

Emozionalki egoera biziak bizi ditugunean erabilgarria da. Honakoa egingo genuke:

1. Sakon arnasa hartu mentalki lau arte kontatuz.
2. Arnasa mantendu mentalki lau arte kontatuz
3. Arnasa bota mentalki zortzi arte kontatuz.
4. Prozesu osoa errepikatu.

Arnasketaren faseak modu erlaxatuan eta behartu gabe egitea aholkatzen da. Arnasketa egoki egiten dela ziurtatzeko esku bat sabelean jarri eta bestea bularrean. Arnasa egoki hartzean sabelean dagoen eskua bakarrik mugituko da.



Pentsamendua geldiarazi

Emozionalki bizi den egoera baten aurretik, bitartean eta ondoren erabili daiteke. Pentsamenduaren kontrolean oinarritzen da. Honako urratsak jarraitu beharko lirateke:

1. Urduri edo zeure onetik kanpo sentitzean, buruan dabilen pentsamendu motari erreparatu eta kutsu negatiboak identifikatu.
2. Zeure buruari "Aski da!" esan.
3. Pentsamendu negatiboak pentsamendu positiboz ordezkatu.

Teknika honek badu oztopo bat. Praktika dezente eduki behar da pentsamendu negatiboak identifikatzeko eta positibo bilakatzeko.



Erlaxazio muskularra

Edozein unetan aplika daiteke, baina eraginkorra izan dadin entrenamendua eskatzen du. Honako urratsak jarraitu behar dira:

1. Postura komodoan eta lasai eseri. Begiak itxi.
2. Gorputzeko muskuluak erlaxatu, hatzetatik hasi eta lepoko eta burukoetara iritsi arte.
3. Erlaxazioa lortuta, imajina ezazu zeure burua toki baketsu eta lasai batean. Bertan zeure burua erlaxatu eta ardurarik gabe imajinatu.

Ariketa hau egunero hamar minutuz egin.

Jarrerak

- Nor bere buruari modu positiboan hitz egitearen garrantziaz jabetzen da eta horretan ahalegintzen da.
- Emozioak eta pentsamendu negatiboak alda daitezkeela jabetzen da eta horretan ahalegintzen da.

4.3.4. KONAZIOAREN AUTORREGULAZIOA

Egitasmoak eta, oro har, edozein ekintza sendo bideratzeko ez da nahikoa gorputzaren, sentimenduen, ezagutza deklaratioben eta balorazio moralen bidez eskuratzen den kognizioa. Aitzitik, konazioaren indarra behar da, hau da, ekintza edo egitasmo horiek gauzatzeko motibazioaren eta borondatearen indarra.

Kompetentzietan oinarritutako hezkuntzaren ikuspegitik, ekintza da kognizioaren eta emozioen gailurra. Alde horretatik, orain arte aipatu diren autorregulazio esparruak besarkatuz eta horietan oinarrituz, konazioarekin zerikusia duten motibazioak eta borondatearen indarra lantzeak garrantzi berezia hartu beharko luke irakaskuntza-ikaskuntza prozesuan.

Nahiz eta hizkuntza arruntean oso gertukotzat jotzen diren, sinonimotzat ez esatearren, motibazioa eta borondatearen indarra ez dira gauza bera.

4.3.4.1. Motibazioa

AZALPENA	
Definizioa	Beharra
<p>Motibazioa, pertsonaren barnetik (barne-motibazioa) edo kanpoko eraginetik (kanpo-motibazioa), zerbait egitera bultzatzen gaituen gogoia edo energia da.</p> <p>Motibazioak argitu nahi du zergatik aritzen garen aritzen garen moduan. Bi dimentsio biltzen ditu bere baitan: gauzak egiten aplikatzen dugun energia, batetik, eta, ekintza bideratzen dugun norabidea, bestetik. Erakartzen gaituzten gauzek hiru arrazoi hauetako batengatik erakartzen gaituzte:</p> <ol style="list-style-type: none"> 1. Desira bat ase dezaketelako. 2. Behar bat ase dezaketelako. 3. Lortzea espero dugun zerbait betearaz dezaketelako. <p>Esan genezake, motibazioa hiru faktore nagusiren bilduma dela:</p> <ol style="list-style-type: none"> 4. Ditugun desirak. 5. Erakartzen gaituzten balore edo xedeak. 6. Elementu erraztaileak. 	<p>Hezkuntzan motibazioa eragitea garrantzitsutzat jotzen ditugun helburuak haur edo nerabeen interesekin lotzean datzala esan daiteke. Zeintzuk dira ba haur edo nerabearen interesak? Funtsean hiru dira eta helduok ditugun berberak:</p> <ol style="list-style-type: none"> 1. Ondo pasatzea. 2. Besteekin sozializatzea modu atseginean. 3. Aurrera goazela sentitzea, baliagarriak garelako sentitzea, gure aukerak handitzen doazela esperimendatzea. <p>Motibazioan eragiteko dugun modu bakarra hezkuntzan gure helburuak haurrak edo nerabeak dituen hiru interes nagusiekin uztartzea da. Hor legoke kakoa.</p> <p>Interesa eta desira suspertzeko ikaslearen testuinguruko irakaslearen, gelako ikaskideen eta familiaren konfiantza giroa eta aldeko eragina, garrantziko elementu , erraztaileak dira.</p>

Hiru hauek elkartzen direnean zerbait egiteko gogoia pizten zaigu. Beraz norbaiten motibazioa pizteko (geurea barne) hiru faktore hauetako batean eragin beharra daukagu.

PROZEDURAK ETA JARRERAK

Prozeduraren urratsak

Motibazioa suspertzeko urrats hauek jarraitzea gomendatzen da:

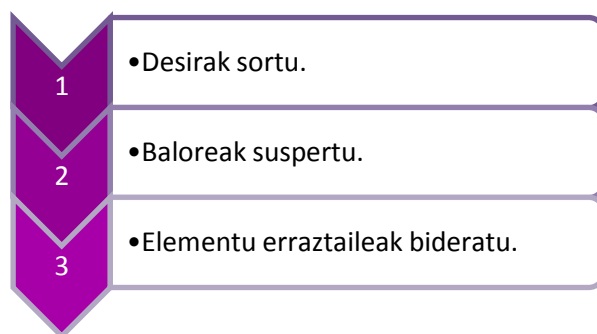

Prozeduraren eskema/irudia

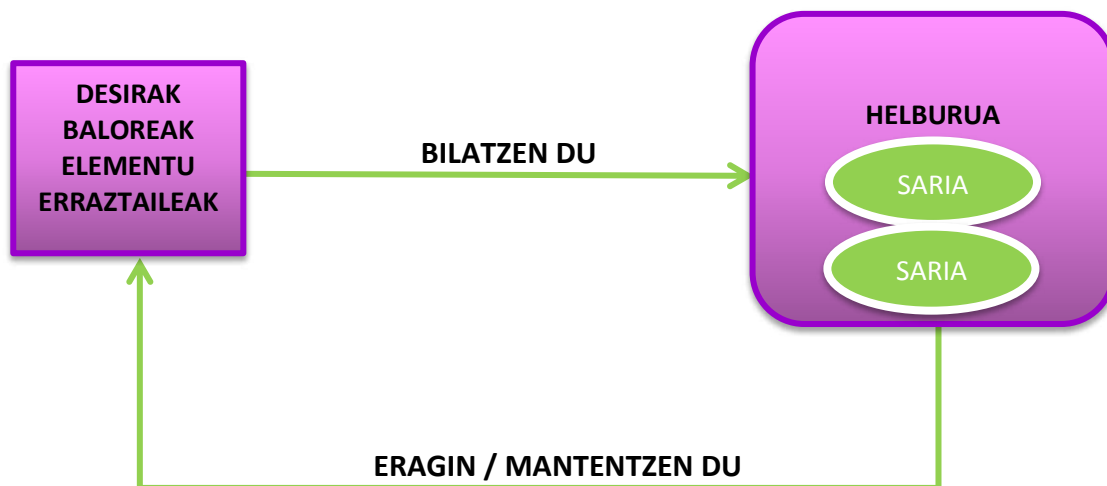

Teknikak

1. Pertsonen motibazioa hezteko ditugun **baliabide nagusiak** honakoak dira:

Saria: Saritutako jarrerak errepikatzeko joera dugula esan daiteke. Beraz, jarrera egokiak saritzean datza gakoa. Sariak ez du zertan opari materiala izan, laudorio, oniritzia eta ondo egindako lanaren asetasuna ere sari apartak dira.

Zigorra. Zigorra da beste tresna baliagarria, baina jokaerak ekiditeko balio du, ez jokaerak sustatzeko.

Adibidea. Imitazioa gizakiak duen ikasketa-mekanismo izugarri boteretsua da.

Informazioaren aukeraketa eta sineskera-aldaketa. Besteen jokaera aldatzeko dugun moduetako bat jasoko duten informazioa hautatzea da. Bestetik, psikologia positibistak demostratu du gauzekiko ditugun ideiek eta sineskerak sentimendu eta jokaeretan eragina dutela.

Desira eta sentimenduen aldaketa. Sentimenduek eta emozioek ekiteko gogoia pizten dute. Golemanek enfasi handia jarri zuen sentimendu positiboaren paper motibatzailean.

Arrazoibidea. Gauzen zergatia ulertzeko beharra daukagu. Ulertzen ez dugun edo baliagarritasunik ikusten ez diogun jarduera baten aurrean zaila da interesa erakustea. Arrazoibideak egiten dugunaren zentzua azaltzea ahalbidetzen digu.

Entrenamendua, hots, errepikapena, ohiturak sortzeko modu gisa. Gure garunak ohiturak hartzeko joera dauka, hainbat jokaera automatizatzerakoan baliabide zenbait beste gauzetarako baliatuz. Errito modukoak sortzeko lasaitu egiten gaitu eta ziurtasuna ematen digu.

Ikaskuntzarako oztipoak ekiditea. Zenbaitetan ikastea oztopatuko duten faktorez inguratuak gaude: arazo fisikoak (dislexia, ongi ez entzutea), estresa ... Horiek saihestea motibazioaren mesedetan dator.

2. Motibazioan eragiteko desiretan, balioetan edo faktore erraztaileetan eragin beharra dago. **Nola lor dezakegu?**

⇒ **Nola eragin desiretan?**

Desiren kasuan hiru egoera teoriko posible aurki ditzakegu: desira ez izatea, desira izatea baina aktibatu gabe eta desira izatea, aktibatua, baina kanpo-oztopoak izatea.

Lehenbiziko kasuan, desira berria ezarri nahi denean, ezin dugu eraiki ezerezetik, baizik eta beste desira batetik. Beraz, arazoa izango da desira zahar bat helburu berrira proiektatzea. Horretarako prozedura eraginkorrak hauek dira:

1. Helburu berria zaletasun egonkor batekin uztartzea. Nabarmendu nahi duen nerabe bat, nabarmentzeko aukera ematean erraz motibatuko dugu.
2. Uztarketa oztopa dezaketean elementuak ezabatu. Ikastea gizakiak duen jakiteko desira unibertsalarekin lotu daiteke, baina gazteak uste badu ikastea ukondo-urratzaileen taldean kokatuko dela, ez du ikasiko.
3. Helburu berrira bultzatuko duen emozioa esnaraztea.
4. Helburura hurbiltzea suposatzen duen ekintza ona saritzea.
5. Jarduera bat azken helburua lortzeko modua dela erakustea.

⇒ Nola eragin balioetan?

Balioetan eragiteko modu bat, pizgarri bat ematea da. Zenbaitetan pizgarria ez da zerbait berria ematea, baizik eta zereginaren esanahia bera aldatzea. Honi J.A. Marinak “Tom Sawyer efektua” deitzen dio. Mark Twainen nobelan Tomek hesi bat pintatu beharra zeukan, zeregin oso aspergarria. Baina Tomek lortzen du bere lagunei oso zeregin atsegina dela ikustaraztea, eta baita haiei denbora batez pintatzen uzteagatik sari bat jasotzea ere.

Pizgarriak erakargarri egiteko prozedurak honakoak lirateke: zenbaitetan, pizgarria handitzea (soldata igotzea), bestetan zabaltzea (soldata igo eta langileari errekonozimendua aitortu edo autonomia eman), bestetan, gauza atsegin moduan aurkeztea

⇒ Nola eragin elementu erraztaileetan?

Azken helburua gizabanakoaren zereginarekiko konpetentzia handitzea bada, honakoak egin ditzakegu:

1. Itxaropenak handitu. Esperantza sustatzen duten dinamikak ekitera bultzatzen gaituzte.
2. Zeregina burutzeko norberak duen ahalmenaren kontzientzia hartu. Norbera zeregina burutzeko gai dela sentitzea pizgarri ikaragarria da.
3. Zereginaren erraztasuna nabarmendu. Zeregina erraza dela esatea eta harekiko sentimendu eta sineskerak aldatzea lagungarria da.
4. Zereginarekiko kontrol-sentsazioa handitu. Zereginaren arrakasta gudan dagoela pentsatzea eta ez besteengan motibagarriagoa da.

Motibazioa, ikuspegi honetatik begiraturaz, ez da ikaskuntzaren aurrebaldintza, haren barne-prozesuaren osagaia baizik. Ikaslearen motibazioa eragin daiteke. Besteak beste, honelakoetan: ikaskuntzaren zentzua eta helburuak bereganatzen dituenean; helburu horiek lortzeko behar dituen baliabideak aurreikusten eta planifikatzen dituenean; planifikatutako egitasmoa autonomiaz bideratzen duenean; ebaluazio irizpideen argitan, egiten dituen jarduerak egokiak diren ala ez jabetzeko eta egokiak ez badira, jarduerak erregulatzeko aukerak dituenean. Motibazioa, ikaskuntzaren aurrebaldintza baino gehiago, ikaskuntzarekin batera eragiten da, baldin eta ikasleari ikaste horren ardura hartzeko eta autorregulatzeko aukerak ematen bazaizkio.

Jarrerak

- Baikorra da eta egoera desberdinetan alde ona ikusten saiatzen da.
- Lortu nahi dituen edo lortu behar dituen helmugak eta asmoak gogo handiz irudikatzen ditu.
- Helmugak eta asmoak lortzeko asmoz ematen dituen urratsak gogoan hartzen ditu.
- Badaki oztopoak eta zailtasunak etor daitezkeela eta prest dago aurre egiteko.
- Huts egiten duenean saiatzen da gauzak zuzentzen.

KOMUNIKAZIO-ADIERAZPENA**Digitala/Multimedia****Gamifikazioa**

Jokoekin zerikusirik ez duten jardueretan jokoek teknikak erabiltzea, hartzaillearen motibazioan eta jarreran aldaketa bat eragiteko.

Zerbait gamifikatzen bada, hartzaillearen motibazioa eta jarrera aldatu nahi dugulako da. Hobetu nahi diren batzuetan besteko adierazleak era guztietakoak izan daitezke. Adibidez, komunikazioa, parte-hartzea, gogobetetasuna, dedikatutako denbora, sormena, pertseberantzia, jateko ohitura osasungarriagoak, ikasteko grina, arreta, kontzentrazioa,

Jolas birtualak (bideo jokoak ...), jolas-presentzialak bezala baliotsuak dira, estrategia onak sustatzen dituztelako: erreflexioa, ikaskuntza... eta aldaketak errazten dituztelako.

<http://ikusimakusi.eus/2016/gamifikazioa/>

<http://www.educacionrespuntocero.com/recursos/herramientas-gamificacion-educacion/33094.html>

https://es.wikipedia.org/wiki/Ludificaci%C3%B3n#Ludificaci.C3.B3n_en_educaci.C3.B3n

4.3.4.2. BORONDATEAREN INDARRA

AZALPENA	
Definizioa	Beharra
Borondateaz hitz egitean norberak egin nahi duena erabakitzeko ahalmenaz ari gara hitz egiten. Hau da motibazioarekin edo gabe (motibazioarekin beti errazago egingo zaigu) zerbait egiteko nahia da.	Arestian esan bezala, ezin dugu motibazioaren zain egon ekiteko. Beraz ekintzara iristeko eta baita ekimena bultzatzeko ere borondatea eraiki behar da, hau ez baita jaiotzez dakargun zerbait, ikasi behar den zerbait baizik. Guztiok ikasi beharreko lau trebezia biltzen ditu: bulkaden inhibizioa, deliberazioa, erabakia hartzea eta praktikan jartzea.

PROZEDURAK ETA JARRERAK	
Prozeduraren urratsak	
Borondatearen indarra suspertzeko urrats hauek ematea gomendatzen da:	
1	<ul style="list-style-type: none"> • Bulkaden inhibizioa. Haurrak oldarkorrak dira eta poliki-poliki bere ekintzak kontrolatzen ikasi behar dute. Prozesu luze eta beharrezkoa da, garunaren zati baten garapenarekin zerikusia duena- lobulu frontalak.
2	<ul style="list-style-type: none"> • Deliberazioa. Balizko ekintza ebaluatzeaz arduratzen da, dugun helbururako egokia den jakiteaz.
3	<ul style="list-style-type: none"> • Erabakia hartu. Deliberatutakoaren inguruan, erabakia hartzen da. Ez da erraza, bidean zerbait uztea ere dakarrelako. Beldurra izan daiteke etsaia erabakiak hartzeko garaian.
4	<ul style="list-style-type: none"> • Praktikan jarri. Honek zerikusia du ahaleginaren iraupenarekin. Erabakia hartu ondoren, praktikara eramateko kemena eskatzen du eta arazoei aurre egiteko ahalmena.

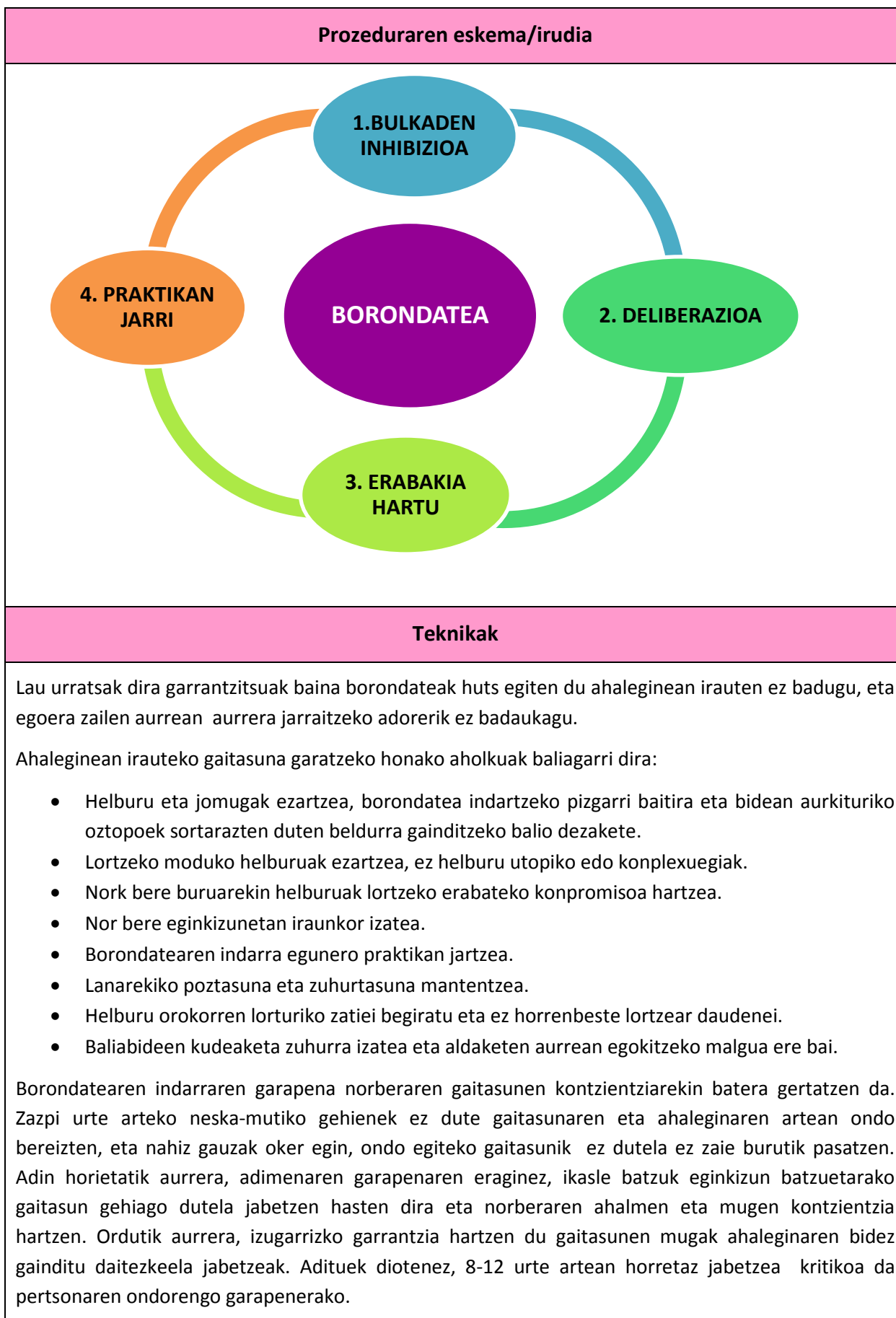

Jarrerak

- Eginkizun baten aurrean, bulkaden eta gutizien desirak gerorako uzten ditu.
- Lortu nahi dituen edo lortu behar dituen helmugak eta asmoak gogo handiz irudikatzen ditu.
- Helmugak eta asmoak lortzeko asmoz ematen dituen urratsak gogoan hartzen ditu.
- Badaki oztopoak eta zailtasunak etor daitezkeela eta prest dago aurre egiteko.
- Huts egiten duenean saiatzen da gauzak zuzentzen.
- Erabakia hartu ondoren, praktikara eramateko kementa eta arazoei aurre egiteko ahalmena erakusten du.

4.3.5. JOKAERA MORALAREN AUTORREGULAZIOA

AZALPENA	
Definizioa	Beharra
<p>Bizikidetzan elkarrekin bizitzen ikasteko esparru bakoitzeko elementuen kontzientzia eta erregulatzeko teknikak 3. kapituluari lantzen badira, zein da atal honen ekarpena? Prozedura eta teknika horiek ikaslearen garapen-maila kognitiboaren eta afektiboaren arabera oso era desberdinean gauzatzen dira. Argi dago elkarrekin bizitzeko jokaerak erregulatzeko ahalmena eta erabilgarriak diren teknikak, garapen-mailaren arabera egokitu behar direla. Adibidez, jokaera erasokorrak erregulatzeko teknikak ezin dira berdinak izan Haur Hezkuntzan eta Derrigorrezko Bigarren Hezkuntzan. Era berean, jokaera horiei buruzko kontzientzia, adimenarekin batera garatzen da.</p>	<p>Elkarrekin bizitzeko adimen kognitiboaren eta afektiboaren garapena beharrezkoa da, baina baita ere horiekin lotuta dagoen garapen moralala ere. Atal honetan, norbera izaten ikasteko kontzientzia moralala autorregulatzeko eta garatzeko urratsak azaltzen dira.</p>
Ezaugarriak	
<p>Bizikidetzan elkarrekin bizitzen ikasteko, bata bestearen osagarri diren ondorengo esparruak proposatzen dira Artxibategi honen 3. kapituluari:</p> <ul style="list-style-type: none"> • Pertsonarteko komunikazioa: asertibitatea eta entzute aktiboa (enpatia). • Ikasteko lankidetzak: talde kooperatiboa. • Giza portaerak: giza eskubideetan, konbentzio sozialetan eta ingurugiroaren zainketan oinarritutakoak. • Gatazken kudeaketa. <p>Esparru bakoitzean proposatzen diren urratsak eta horiek lantzeko teknikak aztertzen badira, autorregulazioaren ezaugarriak bertan jasotzen direla ikus daiteke. Hau da, esparru bakoitzean lantzen diren elementuen kontzientzia hartzeko eta erregulatzeko teknikak proposatzen dira:</p>	

Esparrua	Kontzientzia	Erregulazioa
<p>Pertsonarteko Komunikazioa (Ikus 3.1)</p>	<ul style="list-style-type: none"> • Asertiboak diren eta ez diren jokaerak bereizteko teknikak: Jokaera erasokorra, pasiboa ala asertiboa den jabetzeko. • Entzute aktiboa eta enpatia zer den ulertu eta norbere buruaren diagnostikoa egiteko teknikak: Arretaz entzuteko; Gorputzaren bidezko adierazpena ulertzeko; Galderak egiteko. 	<ul style="list-style-type: none"> • Jokaera erasokorraren eta pasiboaren orde, jokaera asertiboak erabiltzeko teknikak: Norberaren iritziak eta sentimenduak adierazteko; Ezetz esaten ikasteko; Kritikak onartzeko/ukatzeko ; Mesedeak eskatzeko; Goraipamenak egiteko. • Entzuteko aktiboa eta enpatia erabiltzen ikasteko teknikak: Solaskidean arreta jartzeko; Interesa erakusteko; Gorputz adierazpena behatzeko; Galdera irekiak egiteko; Parafraasiak erabiltzeko; Emozioak ulertzeko.
<p>Ikasteko lankidetzaren talde kooperatiboa (Ikus 3.2)</p>	<ul style="list-style-type: none"> • Talde lanaren ebaluazioa: Helburuen lorpenaren ebaluazioa; Taldearen lana planifikatzeko egindako arduren banaketaren jarraipena; Norberaren erantzukizunaren jarraipena; prestutasuna, ahalegina... 	<ul style="list-style-type: none"> • Taldean lan egiten irakasteko teknikak: Bi zutabeak; Elur bola; Iritzi kontrajarriak; Asmakizun, bertso edo esaeren puzzlea; Armiarma-sarea; Nor da nor?; Lankidetzaren kontratuak. • Taldearen barne-antolaketa teknikak: Itua eta diana; Talde nominala; Arduren banaketa; Taldearen plana; Taldearen koadernoak.
<p>Giza portaerak (Ikus 3.3)</p>	<ul style="list-style-type: none"> • Giza eskubideetan ala konbentzioen arauetan oinarritutako portaerari buruzko kasu edo egoerak ulertzeko eta adierazteko teknikak: kasua girotzeko eta ondo kokatzeko; ulertzeko eta adierazteko; kasuaren dramatizazioa. • Giza eskubideetako baloreen marko teorikoan ala konbentzioaren arauaren printzipio teorikoan oinarrituz, hautatutako kasuari buruzko hausnarketa eta balorazioa egiteko teknika: Kasuari 	<ul style="list-style-type: none"> • Giza eskubideetako baloreen ala konbentzioen marko teorikoan oinarrituz, portaera egokiaren hautua egiteko eta nola jarriko den indarrean planifikatzeko teknikak. • Portaera eredugarria aplikatu eta jarrera bihurtu arte aritzeko teknikak.

	buruzko, bat-bateko sentimenduak eta iritziak azaltzeko; Kasuari buruzko balorazio irizpideak eztabaidatzeko eta adosteko.	
Gatazkak kudeatu (Ikus 3.4)	<ul style="list-style-type: none"> Gatazkaren analisia eta argitze-fasea lantzeko teknika: Gatazkaren mapa. Gatazka kudeatzeko eraren eta baldintzen hautaketa egiteko teknikak: Lehia; Moldatzea; Ihesa, Negoziazioa; Kooperazioa. 	<ul style="list-style-type: none"> Negoiazioa bideratzeko teknikak: Bitartekaritza. Hartutako akordioaren planifikazioa, jarraipena eta eragozpenen kudeaketa egiteko teknikak.

PROZEDURAK ETA JARRERAK

Prozeduraren urratsak

Kohlberg-en proposamena jarraituz, kontzientzia morala adimenarekin batera garatzen da eta ondorengo mailak eta urratsak bereizten ditu:

1. aldia: **Konbentzioen aurreko kontzientzia morala (10 urte arte...)**

“Ona edo txarra”, “zuzena edo okerra” den irizteko arauak ez dira norberegandik sortzen, kanpotik baizik.

1. urratsa: Kontzientzia heteronoma (obedientzia itsua)

Baloreak eta portaerak onak ala txarrak dira autoritatea duen norbaitek hala esan duelako. Eta kito. Ezin da lapurtu, lapurtzea debekatuta dagoelako eta lapurtzen bada zigorra jasotzen delako. Ikuspegi egozentrikoa, hau da, ez da jabetzen bere ikuspegia eta besteenak desberdinak izan daitezkeela. Debekua kanpotik dator eta era akritikoan kontzientziarik gabe onartzen da (obedientzia itsua).

2. urratsa: Kontzientzia indibidualista-instrumentala (Talionen legea)

“Bergia begiaren truk eta hortza hortzaren truk” litzateke urrats honen ezaugarria. Norbere interesen kontzientzia hartzen da eta besteen interesak eta norberarenak batera ezinak direnean gatazka suertatzen da. Gatazkaren aurrean besteak hartzen duen portaera izango da norberaren portaeraren erreferentzia: “Jotzen banauzu, joko zaitut”. Kontzientzia moral indibidualista da, hau da, norberaren interes pertsonalak eta beharrak babesten dituen; eta, era berean, kontzientzia instrumentala, hau da, portaera-trukean oinarritzen da. 10 urtetik aurrera kontzientzia-mota hau gainditzeko gaitasuna izan arren, indar handiz mantentzen da bitzita osoan.

2. aldia: Konbentzioen baitako kontzientzia morala (13 urte arte...)

Besteen onarpena baloratzen da eta adosturiko konbentzioak norberaren jokaerak arautzeko erabiltzen dira.

3. urratsa: Kontzientzia interpersonal (egin besteei zuretzat nahiko zenukeena)

Urrats honetan, norbere zilborretik ateratzeko eta bestearen lekuan jartzeko ahalmena adierazten da. Bestearen onarpena axola zaio eta bestearen nahiak eta konbentzio sozialak onartzen ditu. Horrela jokatzuz, bestee ere norberarekin antzera jokatu dutela espero du. Urrats hau 12-13 urtetik aurrera hasten da, eta pentsamendu formalak ahalbideratzen duen errealtatearekiko distantzia hartzea eskatzen du.

3. aldia: Konbentzioen gainetik jartzen den kontzientzia moral autonomoa (13-14 urtetik aurrera...)

Kontzientzia moral autonomoa sortzen da. Egoera baten aurrean, gerta daiteke lege, arau edota konbentzio sozial bat baino gehiago izatea. Kasu horietan, norberaren erabakia, irizpide autonomoan oinarrituz hartzen da.

4. urratsa: Sistema sozialaren kontzientzia (norbera bizi den gizarteko kide guztiek, eskubideak eta betebeharrak berdinak)

Kontzientzia moralaren esparrua interpersonala izatetik, norbera bizi den gizarte osora zabaltzen da. Arauak ez dira pertsonen arteko egoera aldakorretara egokitzen, baizik eta gizarte osorako eta kide bakoitzarentzako arau berdinen behararen kontzientzia nagusitzen da. Elkar bizitzak guztiontzako baliagarriak diren arauak onartzea eskatzen du.

5. urratsa: Giza eskubideen eta ongi izatearen kontzientzia autonomoa (giza eskubide eta bete behar unibertsalak, heldutasunetik aurrera)

Kontzientzia moralaren esparrua unibertsala bihurtzen da. Giza eskubide eta bete behar unibertsalaren kontzientzia, lekuan lekuko legeen eta arau sozialen gainetik kokatzen da. Pertsonak, lege eta arau sozialen aginduen eta giza eskubide unibertsalen printzipioen artean kontraesana dagoenean, bere kontzientzia autonomoaren arabera interpretazio egiten du eta erabakiak hartzen ditu. Norberaren ongi izatea, beste izaki guztien ongi izate eta izadiaren iraunkortasunarekin lotzen da.

Prozeduraren eskema/irudia

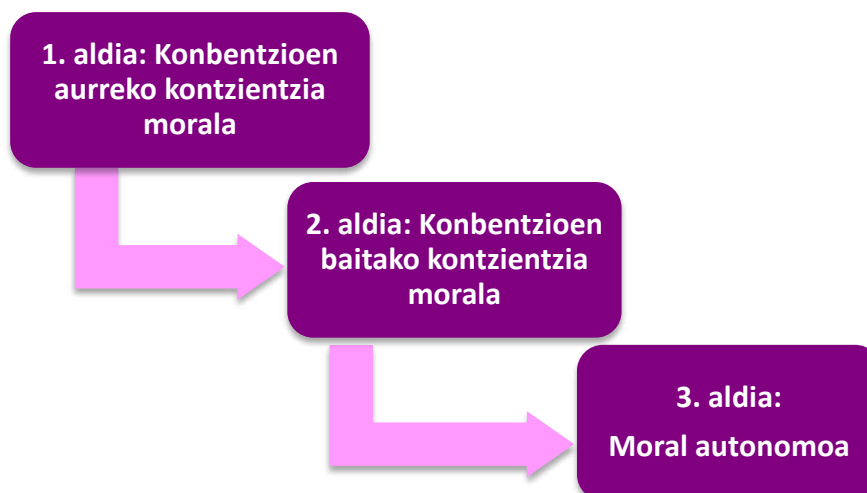

Teknikak

Kontzientzia moralaren garapenaren arabera teknika batzuk besteak baino eraginkorragoak izango dira. Gurasoek eta irakasleek, hitzaren bidez sarritan esaten dute zer dagoen ondo ala gaizki esana edo egina. Sarritan ematen dituzte “ondo portatzeko” aginduak eta, betetzen ez badira, “zigorrak” jartzen dituzte. Teknika horiek beti izango dira eragingarriak kontzientzia morala eta portaera egokiak suspertzeko, baina kanpotik norbaitek esandakoa edo agindutakoa ez da sarritan barneratzen. Gauzak barneratzeko eta kontzientziara ekartzeko norberaren partaidetza eta inplikazio zuzenagoa eskatzen duten teknikak erabiltzea komeni da. Jarraian, era horretako tekniken aipamena egiten da.

Teknikak	Kontzientzia moralaren garapenaren urratsak				
	1. urratsa	2. urratsa	3. urratsa	4. urratsa	5. urratsa
1. Jokaera eredugarrien adibideak	X	X	X	X	X
2. Jokaera eredugarrien praktika: Talde kooperatiboa*		x	X	X	X
3. Kasuen azterketa: dilema moralak*	x	x	X	X	X
4. Eztabaida- taldeak	x	x	X	X	X
5. Role-playing	x	x	X	X	X

X = Urrats horretan oso erabilgarria

x = Urrats horretan erabilgarria

Oharra: Ikus zehatzago “Talde kooperatiboaren” teknika (3.2 atalean) eta “Kasuen azterketa” teknika (3.3.1 atalean)

1. Jokaera eredugarrien adibideak: Bizitza eredugarriak

Jokaera eredugarriak erakusten dituzten pertsonen adibideak kontatzea, kantatzea, komikietan ala liburuetan irakurtzea, filmetan ikustea..., erakusbide dira eta horiek emulatzeko gogoia suspertzeko bide bat izan daiteke. Bizitza eredugarriak, era erakargarrian azalduz, betidanik izan dira baloreak islatzeko eta suspertzeko bidea.

Teknika hau kontzientzia moralaren garapenaren urrats guztietan erabilgarria da, egokituz beti ere ereduaren adibideak ikaslearen kontzientziaren garapen mailara.

2. Jokaera eredugarrien praktika: Talde kooperatiboa

Besteen jokaera eta ekintza eredugarriak azaldu eta gainera jokaera eta ekintza horiek norberak praktikara eramaten baditu, horien kontzientzia eta horiekiko jarrera askoz ere sakonagoa izango da. Era askotako ekintzak bidera daitezke giza eskubideetan eta gizarte konbentzioetan oinarritutako portaerak suspertzeko, baina horien artean “talde kooperatiboaren” praktika, besteekiko entzute aktiboa, errespetua, zailtasunak dituztenei laguntzea, ardurak hartzea, etab. lantzeko bide egokia da.

Teknika hau kontzientzia moralaren garapenaren urrats guztietan erabilgarria da, egokituz beti ere praktikaren adibideak ikaslearen kontzientziaren garapen mailara.

3. Kasuen azterketa: dilema moralak

Dilema moraletan oinarritutako kasuen azterketak baloreei buruzko ikuspegi desberdinak aurrez aurre jartzeko, iritzi bakoitzaren aldeko eta aurkako arrazoiak aztertzeko eta irteera egokiena izan daitekeenaz kontzientzia hartzeko eta barneratzeko oso bide egokia da.

Teknika honek dilema moralaren alde guztiak ondo bereiztea eta alde bakoitza baloratuz jokaera egokiena hautatzea eskatzen du. Horretarako, beharrezkoa da 3. urratetik aurrera ematen den adimenaren garapena. Hala ere, teknika hau erabil daiteke garapen-maila apalagoa dutenekin ere, beti ere sakontasun gutxiagorekin.

4. Eztabaida-taldeak

Teknika hau oso egokia da taldean arazoak eta gatazkak gertatzen direnean. “Kasuen azterketaren” antzera, iritziak trukitzea, arrazoiak baloratzea eta borondateak adostuz, konponbide egokiena hautatzea eskatzen du. Baloreen hierarkiaz jabetzeko eta, bide batez, arretaz entzuteko eta jokaera asertiboak lantzeko aukera ematen du.

Teknika honek ere 3. urratetik aurrera ematen den adimenaren garapena eskatzen du, baina garapen-maila apalagoa dutenekin ere erabilgarria da, batez ere entzute aktiboa eta jokaera asertiboak lantzeko.

5. Role-playing

Behar bada, “Jokaera eredugarrien praktikarekin” batera, partaidetza eta inplikazio pertsonal handiena eskatzen duen teknika da. Norbera bestearen lekuan jartzea eskatzen du, bestearen sentimenduak, iritziak, jokaerak bereganatuz eta antzetzuz. Teknika hau oso egokia da norberaren eta besteen iritziak eta baloreak zein diren jabetzeko eta norberaren jarrerak aldatzeko.

Teknika honek ere 3. urratsetik aurrera ematen den adimenaren garapena eskatzen du, baina garapen-maila apalagoa dutenekin ere erabilgarria da, beti ere sakontasun gutxiagorekin.

4.3.6. EBALUAZIO-IRIZPIDEAK ETA LORPEN ADIERAZLEAK

4.3.6.1. IRAKASLEA

Irakasleak nekez lagundu diezaiokie ikasleari ikaskuntza eta hezkuntza-prozesuak autorregulatzeko behar diren prozedurak eta jarrerak eskuratzen, baldin eta aurretik irakasleak berak ez baditu eskuratu prozedura eta jarrera horiek.

Ondoren proposatzen diren ebaluazio-irizpideak, irakaslearen metakognizioa eta erregulazioa suspertzeko asmoz aurkezten dira. Hau da, aurkezten diren prozedurak eta jarrerak ikasleari irakasten laguntzeko gai den ala ez ohartu dadin, eta horren arabera, hutsuneak ikusten baditu, hobetzeko bideak har ditzan.

EBALUAZIO-IRIZPIDEAK		LORPEN-ADIERAZLEAK	
		BAI	EZ
1	Giroak eta antolaketa-kudeaketaren baldintzek ondo ikasteko duten garrantziaz jabetzen da, eta ikasleek baldintza horietan ikas dezaten ahalegintzen da.		
2	Bere pentsatzeko eta ikasteko estiloaren indarguneen eta ahulezien kontzientzia du, eta ikasleen pentsatzeko eta ikasteko estiloak identifikatzeko eta hobetzen laguntzeko gai da.		
3	Bere gorputzaren funtzioen, irudiaren eta sexu-identitatearen kontzientzia du eta erregulatzen ditu, eta ikasleei horretan laguntzeko gai da.		
4	Bere emozioen kontzientzia eta bere buruari modu positiboan hitz egitearen garrantziaz jabetzen da, eta ikasleei horretan laguntzeko gai da.		
5	Ikasleen motibazioa, autokontzeptua, autoestimua eta borondatearen indarra suspertzeko gai da.		
6	Ikasleen kontzientzia moral autonomoa garatzen laguntzeko teknikak ezagutzen eta erabiltzen ditu.		

4.3.6.2. IKASLEA

Proposatzen diren ebaluazio-irizpideak eta lorpen-adierazleak (oinarrizkoa, tartekoa, aurreratua) baliagarriak dira Oinarrizko Hezkuntzako eta Batxilergoko maila desberdinetako ikasleentzat, baina irizpide eta lorpen-adierazle horiek aplikatzeko erabiliko beharreko proben atazak, ikasmaita bakoitzeko ikasleen ezaugarrietara egokitu beharko dira.

EBALUAZIO-IRIZPIDEAK			LORPEN-ADIERAZLEAK		
			Oinarrizkoa	Tartekoa	Aurreratua
1	Ikasteko giroaren eta antolaketa-kudeaketaren garrantziaz jabetzea eta autorregulatzea.	Ikasteko giroaren autoerregulazioa	Giroaren baldintzek (isiltasuna, argia, aireztapena, ergonomia,...) ikasteko duten eraginaz jabetzeko zailtasunak ditu eta bere gainean egon behar da baldintza horiek zaintzeko.	Giroaren baldintzek (isiltasuna, argia, aireztapena, ergonomia,...) ikasteko duten eraginaz jabetzen da eta laguntza pixka bat behar du baldintza horiek zaintzeko.	Giroaren baldintzek (isiltasuna, argia, aireztapena, ergonomia,...) ikasteko duten eraginaz oso ondo jabetzen da eta baldintza horiek era autonomoan zaintzen ditu.
		Ikasteko antolaketaren eta kudeaketaren autorregulazioa	Egin beharreko atazak, duten garrantziaren eta denboraren arabera agendaren bidez ordenatzeak duen abantailaz jabetzeko zailtasunak ditu, eta horiek antolatzekeo laguntza handia behar du.	Egin beharreko atazak, duten garrantziaren eta denboraren arabera agendaren bidez ordenatzeak duen abantailaz jabetzen da, eta horiek antolatzekeo laguntza pixka bat behar du.	Egin beharreko atazak, duten garrantziaren eta denboraren arabera agendaren bidez ordenatzeak duen abantailaz oso ondo jabetzen da, eta horiek era autonomoan antolatzen ditu.
		JARRERAK	<ul style="list-style-type: none"> Ikasteko giroari eta baldintza fisiko egokiak izateari garrantzia ematen dio. Ikasteko eta lanak ondo planifikatzeko eta antolatzekeo agenda erabiltzeak duen garrantziaz jabetzen da. 		

EBALUAZIO-IRIZPIDEAK		LORPEN-ADIERAZLEAK			
		Oinarrizkoa	Tartekoa	Aurreratua	
2	Ikasteko arretaren eta estiloaren indarguneen eta ahulezien kontzientzia barneratzea eta erregulatzea.	Ikasteko arretaren autorregulazioa	Ikasteko orduan jartzen duen arretaz eta kontzentrazioaz neurri batean jabetzen da, baina zailtasunak ditu eta laguntza handia behar du.	Ikasteko orduan jartzen duen arretaz eta kontzentrazioaz jabetzen da, baina zailtasunak ditu eta laguntza pixka bat behar du.	Ikasteko orduan jartzen duen arretaz eta kontzentrazioaz oso ondo jabetzen da, eta bere burua era autonomoan erregulatzen du.
		Ikasteko estiloaren autorregulazioa	Ikasleak bere ikasteko estiloaren indarguneak eta ahuleziak ezagutzeko eta ahuleziak gainditzeko zailtasunak ditu eta laguntza handia behar du.	Ikasleak laguntzarekin bere ikasteko estiloaren indarguneak eta ahuleziak ezagutzen ditu eta ahuleziak gainditzen ditu.	Ikasleak bere ikasteko estiloaren indarguneak eta ahuleziak ezagutzeko eta ahuleziak gainditzeko erraztasuna erakusten du.
		JARRERAK	<ul style="list-style-type: none"> • Arreta eta kontzentrazioa mantentzen saiatzen da. • Bere ikasteko estiloa ezagutzeko eta hobetzeko gogoia erakusten du. • Bere ikasteko estiloaren joera nagusia ezagutzen du eta beste ikasteko estiloekin aberasten saiatzen da. 		

EBALUAZIO-IRIZPIDEAK			LORPEN-ADIERAZLEAK		
			Oinarrizkoa	Tartekoa	Aurreratua
3	Ikasteko eta norbera izateko gorputzaren funtzioen eta irudiaren garrantziaz jabetzea eta erregulatzea.	Gorputzaren autorregulazioa	Ikasleak gorputzaren funtzioei buruzko kontzientzia hartzeko (gorputzaren atalak eta mugimenduak, arnasketa, ikusmena, entzumena, ahotsaren emisioa, usaimena, dastamena, ukimena) eta funtzio horien erabilpena areagotzeko teknikak erabiltzeko zailtasunak ditu eta laguntza handia behar du.	Ikasleak laguntzarekin gorputzaren funtzioei buruzko kontzientzia hartzen du (gorputzaren atalak eta mugimenduak, arnasketa, ikusmena, entzumena, ahotsaren emisioa, usaimena, dastamena, ukimena) eta funtzio horien erabilpena areagotzeko teknikak erabiltzen ditu.	Ikasleak erraztasunez gorputzaren funtzioei buruzko kontzientzia hartzen du (gorputzaren atalak eta mugimenduak, arnasketa, ikusmena, entzumena, ahotsaren emisioa, usaimena, dastamena, ukimena) eta funtzio horien erabilpena areagotzeko teknikak erabiltzen ditu.
			Gorputzaren kemenak eta zentzumenak eskolako zereginak burutzeko ematen duten laguntzaz jabetzeko zailtasunak ditu eta oztopoak gainditzeko laguntza behar du.	Gorputzaren kemenak eta zentzumenak eskolako zereginak burutzeko ematen duten laguntzaz jabetzen da eta oztopoak gainditzeko laguntza pixka bat behar du.	Gorputzaren kemenak eta zentzumenak eskolako zereginak burutzeko ematen duten laguntzaz oso ondo jabetzen da eta oztopoak dituen era autonomoan moldatzen da.

		<p>Ikasleak zailtasunak ditu eta laguntza handia behar du bere gorputzaren itxurari, eta bere genero-identitate eta sexu-joerariburuzko irudikapen mentalaren kontzientzia hartzeko eta bere burua onartzeko.</p>	<p>Ikasleak laguntzarekin, bere gorputzaren itxurari, eta bere genero-identitate eta sexu-joerari buruzko irudikapen mentalaren kontzientzia hartzen du eta bere burua onartzen du.</p>	<p>Ikasleak bere gorputzaren itxuraren, eta bere genero-identitate eta sexu-joerariburuzko irudikapen mentalaren kontzientzia du eta bere buruaz eroso sentitzen da.</p>
		<p>JARRERAK</p>	<ul style="list-style-type: none"> • Norbere gorputzaren funtzioak ezagutzeko eta horiei buruzko kontzientzia hartzeko, dituen ahalmenak areagotzeko eta erregulatzeko gogoia erakusten du. • Norbere gorputzaren irudiari buruzko irudikapen zuzena eraikitzen eta dituen alde onak eta mugak onartzen saiatzen da. • Dituen dohain fisikoak indartzeko interesa agertzen du. • Gizartean gorputzarekiko dagoen irudi estetikoari buruz ikuspegi kritikoa azaltzen du. • Bere gorputza eta identitate sexuala onartzearen eta desberdintasunak errespetatzearen garrantziaz jabetzen da. 	

EBALUAZIO-IRIZPIDEAK			LORPEN-ADIERAZLEAK		
			Oinarrizkoa	Tartekoa	Aurreratua
4	Ikasteko eta norbera izateko emozioek duten garrantziaz jabetzea, eta indarguneen eta ahulezien kontzientzia barneratzea eta erregulatzea.	Emozioen autorregulazioa	Ikasleak zailtasunak ditu eta laguntza handia behar du bere eta besteen emozioak identifikatzeko, ulertzeko, baloratzeko eta adierazteko. Era berean, zailtasunak ditu eta laguntza handia behar du emozio atseginak eraikitze eta desatseginari aurre egiteko.	Ikasleak laguntzarekin bere eta besteen emozioak identifikatzen, ulertzen, baloratzen eta adierazten ditu. Era berean, laguntzarekin, emozio atseginak eraikitzen ditu eta desatseginari aurre egiten die.	Ikasleak bere eta besteen emozioak erraz identifikatzen, ulertzen, baloratzen eta adierazten ditu. Era berean, erraz eraikitzen ditu emozio atseginak eta desatseginari aurre egiten die.
		JARRERAK	<ul style="list-style-type: none"> Nor bere buruari modu positiboan hitz egitearen garrantziaz jabetzen da eta horretan ahalegintzen da. Emozioak eta pentsamendu negatiboak alda daitezkeela jabetzen da eta horretan ahalegintzen da. 		

EBALUAZIO-IRIZPIDEAK			LORPEN-ADIERAZLEAK		
			Oinarrizkoa	Tartekoa	Aurreratua
5	Ikasteko, egiteko eta norbera izateko motibazioaren eta borondatearen indarrak duen garrantziaz jabetzea, eta indarguneen eta ahulezien kontzientzia barneratzea eta erregulatzea.	Konazioaren autorregulazioa	Ikasteko ahaleginak egiteak eta saiatzeak duen garrantziaz jabetzen da, baina zailtasunak ditu era iraunkorrean aritzeko eta kanpoko laguntza handia behar du.	Ikasteko ahaleginak egiteak eta saiatzeak duen garrantziaz ondo jabetzen da eta zailtasunak dituenean laguntza pixka bat behar du.	Ikasteko ahaleginak egiteak eta saiatzeak duen garrantziaz oso ondo jabetzen da eta bere burua era autonomoan erregulatzen du.
			Ikasleak motibatzeke, borondatearen indarra erabiliz eginkizunak betetzeko eta bere egoeraz jabetzeko zailtasunak ditu eta laguntza handia behar du.	Ikaslearen motibazioa eta eginkizunak betetzeko borondatearen indarra eta kontzientzia nahikoak dira.	Ikaslearen motibazioa eta eginkizunak betetzeko borondatearen indarra eta horren kontzientzia handiak dira.
		JARRERAK	<ul style="list-style-type: none"> • Baikorra da eta egoera desberdinetan alde ona ikusten saiatzen da. • Lortu nahi dituen edo lortu behar dituen helmugak eta asmoak gogo handiz irudikatzen ditu. • Helmugak eta asmoak lortzeko asmoz ematen dituen urratsak gogoan hartzen ditu. • Badaki oztopoak eta zailtasunak etor daitezkeela eta prest dago aurre egiteko. • Huts egiten duenean saiatzen da gauzak zuzentzen. • Eginkizun baten aurrean, bulkaden eta gutizien desirak gerorako uzten ditu. • Erabakia hartu ondoren, praktikara eramateko kemena erakusten du. • Ezusteei, ezbeharrei, oztopoei eta kanpoko presioei aurre egiteko eta arazoak gaitzeko indarra erakusten du. 		

4.4. NORBERA IZAN: INTEGRAZIO PERTSONALA

Norbera izan edo nortasuna izan, norberak jaso duen herentziatik eta gorputzetik abiatuz eta bizitzeko egokitu zaion ingurunearen eta hezkuntzaren eraginez, norberak eraikitzen dituen ezaugarri guztien integrazio pertsonala da. Nortasunari buruz eman diren definizioetan oinarrituz, ezaugarri hauek azpimarra daitezke:

- Nortasuna ez da zuzenean behatu daitekeen zerbait, pertsonaren jokaerak deskribatzen, azaltzen eta aurre ikusten laguntzeko konstruko teorikoa baizik (balio heuristikoa).
- Nortasunaren ezaugarriak ez dira guztiz egonkorak eta betirako, dinamikoak baizik, hala ere iraunkorak dira eta pertsonaren jokaerak iragarri daitezke.
- Pertsonaren ezaugarri fisikoak, emozionalak, kognitiboak, moralak, konatiboak... denak uztartuz eta integratuz eraikitzen da nortasuna.
- Pertsona bakoitzak bere erara uztartzen eta integratzen ditu nortasunaren ezaugarriak, era horretan pertsonaren identitatea eraikiz.

Era askotariko nortasunaren ikuspegiak eta teoriak eraiki dira. Ikuspegi psikologikotik eta klinikotik nortasunaren eredu desberdinak daude. Ez dago teoria bakarra, baina teoria horiek lagungarriak dira pertsona osoaren ikuspegia ulertzeko. Hezkuntzaren ikuspegitik, pertsona osoaren garapenaren bidez, pertsonaren autorrealizazioa da azken xedea.

Autorrealizazioa ulertzeko era asko daude. Artxibategi honetan egindako hautuaren arabera pertsona osoaren ahalmen guztien garapenaren integrazioa litzateke:

- Gorputzaren, emozioen, adimenaren, jokaera moralen eta egitasmo/ekintzen metakognizioaren eta erregulazioaren bidez eta horiek guztiak era pertsonalean integratuz, lor daiteke norberaren **autokontzeptua**, hau da, norberaren irudia eraikitzea. Autokontzeptua izan daiteke zuzena edo okerra eta pertsonaren alde kognitiboan oinarritzen da.
- Gorputzaren, emozioen, adimenaren, jokaera moralen eta egitasmo/ekintzen balorazioaren eta erregulazioaren bidez eta horiek guztiak era pertsonalean integratuz, lor daiteke norberaren balioen **autoestimua**, hau da, autokontzeptuaren balorazioa baikorra ala ezkorra. Autoestimua pertsonaren alde afektiboan oinarritzen da.
- Gorputzaren, emozioen, adimenaren, jokaera moralen eta egitasmo/ekintzen konazioaren bidez eta horiek guztiak ekintzan era pertsonalean integratuz lor daiteke **autonomia edo burujabetza**, hau da, norberak erabakiak arduraz hartzeko eta hartutako erabakiak gauzatzeko ahalmena. Autonomia eta burujabetza pertsonaren alde konatiboan oinarritzen dira.
- Autorrealizazioa ahalmen horien guztien integrazio pertsonalaren emaitza da, eta era errekurtsiboan ahalmen horiek garatzen jarraitzeko baldintza.

Autorrealizazioa ez da egozentrikoa, hau da, ez dago autorrealizaziorik gizartekidetasuna eta izadikidetasuna ez badira norberaren izaeran uztartzen.

4.4.1. EBALUAZIO-IRIZPIDEAK ETA LORPEN ADIERAZLEAK

4.4.1.1. IRAKASLEA

Irakasleak nekez lagundu diezaioke ikasleari ikaskuntza eta hezkuntza-prozesuak autorregulatzeko behar diren prozedurak eta jarrerak eskuratzen, baldin eta aurretik irakasleak berak ez baditu eskuratu prozedura eta jarrera horiek.

Ondoren proposatzen diren ebaluazio-irizpideak, irakaslearen metakognizioa eta erregulazioa suspertzeko asmoz aurkezten dira. Hau da, aurkezten diren prozedurak eta jarrerak ikasleari irakasten laguntzeko gai den ala ez ohartu dadin, eta horren arabera, hutsuneak ikusten baditu, hobetzeko bideak har ditzan.

EBALUAZIO-IRIZPIDEAK		LORPEN-ADIERAZLEAK	
		BAI	EZ
1	Ikasleak onartzen eta estimatzen ditu eta beraiengan konfidantza jartzen du.		
2	Ikaslearen gaitasunen neurriko atazak eskatzen ditu eta lorpenen balorazioa azpimarratuz, hutsuneak gainditzen laguntzen du.		
3	Ikasleek bere ekoizpenen autoebaluazioa egin eta hobetzeko bideak bere kasa aurki ditzaten saiatzen da.		

4.4.1.2. IKASLEA

Proposatzen diren ebaluazio-irizpideak eta lorpen-adierazleak (oinarrizkoa, tartekoa, aurreratua) baliagarriak dira Oinarrizko Hezkuntzako eta Batxilergoko maila desberdinetako ikasleentzat, baina irizpide eta lorpen-adierazle horiek aplikatzeko erabiliko beharreko proben atazak, ikasmaita bakoitzeko ikasleen ezaugarrietara egokitu beharko dira.

EBALUAZIO-IRIZPIDEAK		LORPEN-ADIERAZLEAK			
		Oinarrizkoa	Tartekoa	Aurreratua	
1	Autorregulazioaren bidez autorrealizaziorantz bideratzea, norberaren autokontzeptu eta autoestimuzuzenak eskuratzu, eta autonomia eta burujabetasuna erakutsiz.	Autokontzeptua	Bere burua ezagutzeko zailtasunak ditu eta laguntza handia behar du bere burua hobeto ezagutzeko.	Bere burua ezagutzen du, baina laguntza pixka bat behar du hobeto ezagutzeko eta duen irudia zuzenagoa izateko.	Bere burua ondo ezagutzen du eta irudi zuzena dauka.
		Autoestimua	Bere balioaz zalantza handiak ditu eta laguntza behar du bere buruan gehiago sinesteko eta konfidantza izateko.	Bere balioaz zalantzak ditu eta laguntza pixka bat behar du bere buruan gehiago sinesteko eta konfidantza izateko.	Bere buruaz balorazio baikorra egiten du eta bere buruan konfidantza erakusten du.
		Autonomia eta burujabetza	Bere kabuz inizatibak eta erabakiak hartzeko, gauzatzeko eta ondorioetaz jabetzeko zailtasunak ditu eta laguntza handia behar du.	Bere kabuz inizatibak eta erabakiak hartzeko, gauzatzeko eta ondorioetaz jabetzeko laguntza pixka bat behar du.	Bere kabuz inizatibak eta erabakiak hartzeko, gauzatzeko eta ondorioetaz jabetzeko gaitasuna erakusten du.
	JARRERAK	<ul style="list-style-type: none"> • Sentitzen, pentsatzen, esaten eta egiten dituenari buruz distantzia hartu eta hausnartzeko joera du. • Huts egiten duenean saiatzeko da gauzak zuzentzen. 			

BIBLIOGRAFIA/WEBGRAFIA

- ALONSO, C.M.; GALLEGO, D.J; HONEY, P. (2002): Los estilos de aprendizaje. Procedimientos de diagnóstico y mejora. E. Mensajero, Bilbao.
- ALONSO TAPIA, J. (2005): Motivar en la escuela, motivar en la familia. Ed. Morata, Madrid.
- BAUMEISTER, R. & STIERNEY, J. (2011): Willpower. Rediscovering the Greatest Human Strength. Penguin, Press, New York.
- BERMUDEZ, A; JARAMILLO, R. (2000): El análisis de dilemas morales: una estrategia pedagógica para el desarrollo de la autonomía moral. Secretaría de Educación Distrital, Bogotá.
- BERRITZEGUNE NAGUSIA: Arazo-egoeren bilduma:
<http://heziberri.berritzegunenagusia.eus/2-arazo-egoeren-bilduma/oinarrizko-hezkuntza/>
- BERRITZEGUNE NAGUSIA: Unitate didaktikoak egiteko eta ebaluatzeko gida:
<http://heziberri.berritzegunenagusia.eus/1-unitate-didaktikoak-egiteko-eta-ebaluatzeko-gida/>
- BISQUERRA ALZINA, R. (2003) “Educación emocional y competencias básicas para la vida” in Revista de Investigación Educativa, Vol. 21, nº 1, pags. 7-43.
- BISQUERRA, R. eta PÉREZ, N. (2007) “Las competencias emocionales” in Educación XXI, 10, págs. 61-82.
- BONET, J.V. (1997): Sé amigo de tí mismo: manual de autoestima. Ed. Sal Terrae, Cantabria.
- CARDELLE-ELAWAR, M. eta SANZ DE ACEDO, M.L. (2006): “La metacognición aplicada a la emoción” in Psicología Educativa, Vol. 12, nº 2, pags. 107-121.
- CASTAÑEDA, L.; ADELL, J. (2013): Entornos personales de aprendizaje: claves para el ecosistema educativo en red. Marfil, Alcoy. (www.um.es/ple/libro/)
- DE LA GARANDERIE, Antoine (1980): Les profils pédagogiques. Bayard éditions, Paris.
- DIAZ AGUADO, M.J.; MEDRANO, C. (1994): Educación y razonamiento moral. Ed. Mensajero, Bilbao.
- EGAN, K. (1997): Mentas educadas. Cultura, instrumentos cognitivos y formas de comprensión. Temas de Educación, Paidós, Barcelona.
- FROM, E. (2008): El miedo a la libertad. Paidós Ibérica, Barcelona (jatorrizkoa, 1941)
- GARAGORRI, X. (2007): “Currículo basado en competencias: aproximación al estado de la cuestión”. Aula de Innovación Educativa, Num. 161.
- GARAGORRI, X. (2010): “Integrar los conocimientos en torno a las situaciones problema para dar sentido a los aprendizajes”. Monográficos Escuela.
- INHELDER, B.; PIAGET, J. (1955): De la logique de l’enfant à la logique de l’adolescent. P.U.F.. Paris.
- JORBÁ, J., CASELLAS, E. (1997): La regulación y la autorregulación de los aprendizajes. E. Síntesis, Madrid.
- KRATHWOHL, D. eta al. (1964): Taxonomy of Educational Objectives Handbook II.: Affective Domain. David McKay, New York.
- KOLHBERG, L. (1992): Pedagogía del desarrollo moral. Ed. Desclée de Brouwer, Bilbo.
- MARINA, J.A. (2011): Los secretos de la motivación. Biblioteca UP. Ariel, Barcelona.
- MARINA, J.A. (1997): El misterio de la voluntad perdida. Anagrama. Madrid.

MARINA, J.A. (2006): Anatomía del miedo. Anagrama, Madrid.

MASLOW, A.H. (1989): El hombre autorrealizado. Kairós, Barcelona (jatorrizkoa 1968).

MCKAY, J. (1997): "Fomento de la autoestima en los niños". En McKay y Fanning: Autoestima, evolución y mejora. Martínez Roca, Barcelona, pp. 199-223.

PIAGET, J. (1984): El criterio moral en el niño. Martínez Roca, Barcelona.

ROGERS, C. (1994): El proceso de convertirse en persona. Kairós, Barcelona.

ROEGIERS, X. (2000): Une pédagogie de l'intégration. De Boeck, Bruxelles.

ROEGIERS, X. (2003): Des situations pour intégrer les acquis scolaires. De Boeck, Bruxelles.

SALABERRIA, K.; RODRIGUEZ, S; CRUZ, S. (2007): Percepción de la imagen corporal. UPV/EHU, Facultad de Psicología, Donostia.

SANZ DE ACEDO, M.L. (1998): Inteligencia y personalidad en las interfaces educativas. Desclée de Brouwer, Bilbao.

SANZ DE ACEDO, M.L. (1999): Cognición en el aula. Teoría y práctica. Ed. Nafarroako Unibertsitate Publikoa/Universidad Pública de Navarra, Pamplona.

STERNBERG, R.J. (1999): Estilos de pensamiento. Claves para identificar nuestro modo de pensar y enriquecer nuestra capacidad de reflexión. Paidós, Barcelona (jatorrizkoa 1997)

ERANSKINAK

1. ERANSKINA

OINARRIZKO ZEHAR-KONPETENTZIEN EBALUAZIO-IRIZPIDEAK ETA LORPEN-ADIERAZLEAK

2. ERANSKINA

HIZKUNTZA-FORMAK



1. ERANSKINA

OINARRIZKO ZEHAR-KONPETENTZIEN EBALUAZIO-IRIZPIDEAK ETA LORPEN- ADIERAZLEAK

Oinarrizko zehar-konpetentziak, bizitzako alor eta egoera pertsonaletan, sozialetan, akademikoetan eta lanekoetan arazoak eraginkortasunez konpontzeko behar direnak dira. Arlo edo ikasgai guztietan batera lan eginez sustatu eta sendotu behar dira, eta bizitzako alor eta egoera guztietan integratuz eskuratzen eta ebaluatzen dira.

Eranskin honetan Artxiboko kapitulu eta atal bakoitzean aurkeztutako ebaluazio-irizpideen eta lorpen-adierazleen bilduma egiten da.

Ebaluazioaren esparrua irakaslearen eta ikasleen ebaluazio-proposamenek osatzen dute:

- Irakasleak nekez lagundu dezaioke ikasleari pentsatzen eta ikasten, egiten eta ekiten, elkarrekin bizikidetzan ikasten eta bizitzen, komunikatzen eta norbera izaten, baldin eta aurretik berak ez baditu eskuratu konpetentzia horiek.
Aurkezten diren ebaluazio-irizpideak irakaslearen metakognizioa eta erregulazioa suspertzeko asmoz aurkezten dira. Hau da, oinarrizko zehar-konpetentziak ikasleari irakasteko gai den ala ez kontzientzia hartzeko, eta horren arabera, hutsuneak ikusten baditu, hobetzeko bideak har ditzan.
- Ikaslea ebaluatzeko proposatzen diren ebaluazio-irizpideak eta lorpen-adierazleak (oinarrizkoa, tartekoa, aurreratua) baliagarriak dira Oinarrizko Hezkuntzako eta Batxilergoko maila desberdinetako ikasleentzat, baina irizpide eta lorpen-adierazle horiek aplikatzeko erabiliko beharreko proben atazak, ikas-maila bakoitzeko ikasleen ezaugarrietara egokitu beharko dira.
Ebaluazio-irizpide eta lorpen-adierazleekin batera jarrerak ere proposatzen dira. Jarrera batzuk lorpen-adierazle aurreratuan, bereziki, jasotzen dira, baina jarreraren erreferentzia, bere osotasunean, baliagarria da ikasleak ebaluatzeko.

**HEZIBERRI 2020: 2. ERANSKINA
HIZKUNTZA FORMAK**

Ikaslea ebaluatzeko erabiliko diren testuek (ahozkoek, idatzizkoek zein digitalek) eta euskarriek garapen kognitiboari dagokion gaitasun-maila kontuan hartu beharko dute, normalean adinarekin edo ikasmalarekin lotuta. Bestela esanda, ataza bera proposatu, ekoiztu eta baloratzeko orduan, ikaslearen adina kontuan hartuko da. ikasleak, testuinguruaren arabera, erreferente edo objektu beraren trataera modu ezberdinean ekoiztuko du, garapen kognitiboaren arabera, eta azkeneko hau normalean adinarekin edo/eta ikasmalarekin lotuta egongo da.

Ebaluazio-irizpide eta lorpen-adierazle horiek baliagarriak izan daitezke zertifikazio- eta diagnostiko-funtzioetarako eta barne- zein kanpo-ebaluaziorako. Beti ere kontuan hartu behar da ezin direla hutsean ebaluatu, ez dagoelako edukirik gabeko prozedurarik eta jarrerarik. Ebaluatzeko era bakarra, arlo eta ikasgaien edukien ebaluazioren bidez egitea da. Ebaluazio horretan garrantzizkoa izango da batez ere ikaslearen ataza ekoiztuetan oinarritzea, eta ez hainbeste era hartzailean eman litezkeen ekoizpenen atazetan. Bestela esanda, ikasleek sorturiko edo eginiko lanetan oinarrituta egon beharko luke.

Ebaluazio horrek funtzio formatiboa beteko du irakaskuntza-ikaskuntza prozesuaren barneko jarraipena eta autorregulazioa egiten denean. Eta funtzio zertifikatiboa edo sumatiboa prozesuaren bukaeran, baliabideen konpetentziaren lorpena ebaluatzen denean. Arlo eta ikasgai guztien ebaluazio horien barnean integratu behar dira zehar-konpetentziak garatzeko prozeduren eta jarreraren ebaluazioa.

Oinarritzko zehar-konpetentziak ebaluatzeko era desberdinak daude:

- Ikaslearen metakognizioaren bidezko autoebaluazioa
- Kideen arteko koebaluazioa
- Irakasleen behaketa
- Gurasoen behaketa (tutoretza...)
- Proba objektiboak

Edozein kasutan ere, ebaluazioak ikaslearen ekoizpena ebaluatu behar du. Bestela esanda, ikasleak sorturiko elementuak izango dira ebaluazioren oinarrian; egokia bada ere, ez da nahikoa Aukera Anitzeko Galderen bidez soilik neurtzea. Izan ere, zehar-konpetentziak neurtzeko beste bide batzuk egokiagoak izan daitezke.

1. IKASTEN ETA PENTSATZEN IKASI

1.1. INFORMAZIOA ESKURATZEKO ETA KUDEATZEKO PROZEDURAK ETA JARRERAK

IRAKASLEA

EBALUAZIO-IRIZPIDEAK		LORPEN-ADIERAZLEAK	
		BAI	EZ
1	Ikaslearen informazio-beharrak, -helburuak, -iturriak identifikatzen eta hautatzen laguntzeko, eta horien egokitasuna ebaluatzen laguntzeko, behar diren prozedurak eta jarrerak irakasteko/sustatzeko gai da, ikaslearen eta arloaren/ikasgaiaren ezaugarrietara egokituz.		
2	<p>Ikasleak informazioa eskuratzeko era desberdinak egoki erabil ditzan prozedurak eta jarrerak irakasteko gai da, informazioa ikaslearen ahalmenetara eta ikasgaiaren ezaugarrietara egokituz.</p> <ul style="list-style-type: none"> • Aurrezagutzak • Behaketa • Elkarrizketa • Galdetegia • Bilaketak 		

HEZIBERRI 2020: 2. ERANSKINA
HIZKUNTZA FORMAK

3	<p>Ikasleak informazioa biltegitratzeko eta berreskuratzeke era desberdinak egoki erabil ditzan behar diren prozedurak eta jarrerak irakasteko gai da, ikaslearen eta arloaren/ikasgaiaren ezaugarrietara egokituz.</p> <ul style="list-style-type: none"> • Eduki-fitxak • Erreferentzia bibliografikoak • Gogokoak gorde • Laster-marka soziala 		
4	<p>Ikasleak informazioa interneten bilatzeko askotariko estrategiak irakasteko gai da, ikaslearen eta arloaren/ikasgaiaren ezaugarrietara egokituz.</p>		
5	<p>Ikasleak informazioa atzitzeko (identifikatu, eskuratu eta kudeatu) erabiltzen dituen prozeduren eta erakusten dituen jarreraren metakognizioa eta erregulazioa bideratzen irakasteko gai da, ikaslearen eta arloaren/ikasgaiaren ezaugarrietara egokituz.</p> <ul style="list-style-type: none"> • Ikaslearen auto-erregulazioa bideratzeko, ikaslearen autonomia- eta adimen-mailaren metakognizio-gaitasunaren araberako estrategiak erabiltzen irakasteko/sustatzeko gai da. • Ikasleak autonomiaz ikasteko eta planifikatzeko estrategiak erabiltzen irakasteko gai da. • Lortu denaren adierazpena autorregulatzeko estrategiak erabiltzen irakasteko gai da. 		

IKASLEA

EBALUAZIO-IRIZPIDEAK		LORPEN-ADIERAZLEAK			
		Oinarrizkoa	Tartekoa	Aurreratua	
1	Informazio-beharrak, -helburuak, -iturriak identifikatzeko eta hautatzeko, eta horien egokitasuna ebaluatzeko behar diren prozedurak erabiltzea eta jarrerak erakustea.	Informazio- beharra identifikatzea	Ikasleak zailtasunak ditu zein informazio behar duen erabakitzeko.	Ikasleak badaki zer behar duen oro har, baina laguntza pixka bat behar du.	Ikasleak badaki zer behar duen, helburua zehazturik, erabakiak gogoz eta modu autonomoan hartzen ditu.
		Informazio- iturriak hautatzea	Ikasleak informazio- iturriak hautatzeko zailtasunak ditu.	Ikaslea informazio-iturri egokiak aurkitzeko gai da: liburuak, aldizkariak, egunkariak, webguneak.	Ikaslea informazio-iturri egokiak gogoz eta era autonomoan hautatzeko gai da: liburuak, aldizkariak, egunkariak, datu-baseak, webguneak
		Hautatutako informazioa baloratzea	Ikasleak jasotako informazioaren egokitasuna ebaluatzeko zailtasunak ditu.	Ikaslea jasotako informazioaren egokitasuna ebaluatu, erkatu eta osatzeko gai da, baina laguntza behar izaten du batzuetan.	Ikaslea jasotako informazioa ebaluatu, erkatu, osatu eta fidagarritasunaren arabera era kritikoan eta autonomoan bereizteko gai da.

HEZIBERRI 2020: 2. ERANSKINA
HIZKUNTZA FORMAK

		JARRERAK	<ul style="list-style-type: none"> • Bere bizitzaren hainbat alorretan informazioa bilatzeko motibatuta dago. • Informazio-hutsuneak identifikatzen ditu. • Hainbat testuingurutan arazoak konpontzeko behar den informazioa eskuratzeko ahalegina egiten du. • Proaktiboa eta gogoetatsua da informazioa bilatzearen alde.
--	--	-----------------	---

EBALUAZIO-IRIZPIDEAK			LORPEN-ADIERAZLEAK		
			Oinarrizkoa	Tartekoa	Aurreratua
2	Era eta iturri desberdinetatik jaso daitekeen informazioa eskuratzeko behar diren prozedurak erabiltzea eta jarrerak erakustea.	Aurrezagutzak	Ikasleak zailtasunak ditu berak duen ezagutza eskuratzeko.	Ikaslea gai da berorrek duen ezagutza eskuratzeko. Informazioa baloratzeko eta eskema-errepresentazioaz jabetzeko gai da, laguntza izanik.	Ikaslea gai da eta bere buruan konfiantza du berak duen ezagutza esanguratsua eskuratzeko, informazioaren balioa eta mugak bereizteko, eta dituen eskema-errepresentazioaz jabetzeko
		Behaketa	Ikasleak ohitura gutxi du behatzeko. Zailtasunak ditu behaketa gidatzeko eta erregistratzeko.	Ikasleak badu ohitura behatzeko eta gida zehatza egiteko gai da. Erregistratutakoa ebaluatzeko gai da, laguntza izanik	Ikasleak badu ohitura arretaz eta patxadaz behatzeko eta gida zehatza egiteko gai da. Erregistratutakoa ebaluatzeko gai da era autonomoan

HEZIBERRI 2020: 2. ERANSKINA
HIZKUNTZA FORMAK

		Elkarrizketa	Ikasleak zailtasunak ditu elkarrizketaren galderak eta euren balioa zehazteko.	Ikaslea gai da elkarrizketaren balioa eta galderak zehazteko. Emaizak analizatzeko eta interpretatzeko gai da, laguntza izanik.	Ikaslea gai da elkarrizketaren balioa eta galderak zehazteko. Emaizak analizatzeko eta interpretatzeko gai da era autonomoan eta objektiboan.
		Galdetegia	Ikasleak zailtasunak ditu galdetegiaren helburua zehazteko eta galderak kodifikatzeko.	Ikaslea gai da galderak zehazteko eta kodifikatzeko. Datuak aztertzeko eta informea burutzeko gai da, laguntza izanik.	Ikaslea gai da galderak zehazteko eta kodifikatzeko. Datuak aztertzeko eta informea burutzeko gai da era autonomoan eta objektiboan.
		Bilaketa	Ikasleak zailtasunak ditu bilaketaren gakoak identifikatzeko eta modu eraginkorrean egiteko.	Ikaslea gai da bilaketaren gakoak identifikatzeko. Emaizak baloratzeko eta estrategia birplanteatzeko burutzeko gai da, laguntza izanik	Ikaslea gai da bilaketaren gakoak identifikatzeko. Emaizak era kritikoan baloratzeko eta estrategia birplanteatzeko burutzeko gai da era autonomoan
		JARRERAK	<ul style="list-style-type: none"> • Bere buruan konfiantza du eta kanpoan informazio berria aurkitzen saiatu aurretik, memorian gordetzen duen informazioa berreskuratzen saiatzen da. • Bere oroimenaren mugaz jabetzen da eta gordetzen duen informazioaren balioa (zuzena, mugatua, okerra,...) auzitan jartzen du. • Aztertu nahi diren objektuak eta egoerak arretaz, patxadaz, sakon eta era sistematikoan behatzeko ohitura du, horiei buruzko norberaren informazioa eskuratu ahal izateko. 		

HEZIBERRI 2020: 2. ERANSKINA
HIZKUNTZA FORMAK

			<ul style="list-style-type: none"> • Proaktiboa eta gogoetatsua da elkarrizketatuak duen informazioa bilatzearen alde. • Elkarrizketatua errespetuz eta begirunez hartzen du. • Elkarrizketatuak esaten duena arretaz, enpatiaz eta era aktiboan entzuten du. • Elkarrizketatuak esaten duena zuzen eta maltzurkeriarik gabe jasotzen du. • Proaktiboa eta gogoetatsua da galderen bidez informazioa bilatzearen alde. • Galderak errespetuz eta begirunez egiten ditu. • Erantzunak arretaz, enpatiaz eta era aktiboan entzuten ditu. • Erantzunak zuzen eta maltzurkeriarik gabe interpretatzen eta jasotzen ditu.
--	--	--	--

EBALUAZIO-IRIZPIDEAK			LORPEN-ADIERAZLEAK		
			Oinarrizkoa	Tartekoa	Aurreratua
3	Informazioa biltegitzeko eta berreskuratzeko era desberdinak egoki erabiltzeko behar diren prozedurak erabiltzea eta jarrerak erakustea.	Eduki-fitxak	Oinarrizko datuak eta datu bibliografikoak eta ez bibliografikoak jasotzeko gai da: izenburua, egilea, gaia, azpi-gaia, kokalekua, orrialdea etab.	Oinarrizko datuak eta datu bibliografikoak eta ez bibliografikoak jasotzeko gai da: izenburua, egilea, gaia, azpi-gaia, kokalekua, orrialdea etab. Horrez gain, laburpen pertsonala ere badu.	Oinarrizko datuak eta datu bibliografikoak eta ez bibliografikoak zehatz jasotzeko gai da: izenburua, egilea, gaia, azpi-gaia, kokalekua, orrialdea etab. Horrez gain, laburpena eta iruzkin pertsonala ere baditu.
		Erreferentzia	Erreferentzia bibliografiko	Erreferentzia bibliografiko	Erreferentzia bibliografiko

HEZIBERRI 2020: 2. ERANSKINA
HIZKUNTZA FORMAK

	bibliografikoak eta webgrafikoak	eta webgrafikoen garrantziaz jakitun da, baina horiek adierazteko ohitura falta du.	eta webgrafikoak adierazten ditu, laguntza izanik.	eta webgrafikoak zehatz adierazteko ohitura du, aintzakotzat hartuz beti egilearen ekarpena.
	Gogokoak gorde	Laster-marken bidez gogokoak metatzeko onuraz jakitun da ikaslea, baina ez du praktikan jarri oraindik.	Laster-marken bidez gogokoak metatzeko onuraz jakitun izanik, praktikan jartzen du ikasleak metatze-egituraketa.	Gogokoak metatzeko onuraz jakitun izanik, praktikan jartzen du ikasleak metatze-egituraketa praktikoa, eta gailu bat baino gehiagotan du sinkronizatuta.
	Laster-marka sozialak	Ikaslea gai da baliabide ezberdinak metatzeko eta etiketatzeko, baina ez ditu partekatzen.	Ikaslea gai da baliabideak metatu-etiketatu eta partekatze, eta laguntza izanik beste ikaskideek metatutakoa ere atzitzeko.	Ikaslea gai da baliabideak metatu- etiketatzeko, eta ikaskide talde ezberdinekin partekatze, baita besteak ere atzitzeko.
	JARRERAK	<ul style="list-style-type: none"> • Jakin-nahia du informazio-sistemei eta haien funtzionamenduari buruz. • Informazioaren iturriak zuzen eta zintzo adierazten ditu. • Egile-eskubideen jakitun da besteen lanak aitortzerakoan. • Bere gain hartzen du aukeren erantzukizuna. • Informazioa metatzeko eta berreskuratzeko hainbat gailu eta zerbitzuren onura eta gabezien jakitun da (online eta tokiko metaketa-aukerak). • Metatzeko sistema praktikoa izatearen garrantzia aintzat hartzen du. • Eduki pribatu zein publikoen metaketak dituen ondorioen jakitun da. • Informazioa eskuratzeko teknologia digitalen alderdi positiboak balioesten ditu. • Aitortzen du informazio guztia ezin dela Interneten aurkitu. 		

EBALUAZIO-IRIZPIDEAK			LORPEN-ADIERAZLEAK		
			Oinarrizkoa	Tartekoa	Aurreratua
4	Informazioa eskuratzeko eta kudeatzeko lagungarriak diren IKT baliabideak erabiltzea.	IKT baliabideak	Ikaslea gai da informazioa eta eduki ezberdinak gordetzeko, baina ez ditu modu egokian antolatzen.	Ikaslea gai da informazioa eta edukiak metatu eta antolatzeko, baita gailu ezberdinetan metatutakoa sinkronizatzeko, laguntza izanik.	Ikaslea gai da informazioa eta edukiak metatu-antolatu eta berreskuratzeko era autonomoan, eta erabiltzen dituen gailuetan sinkronizaturik.
		JARRERAK	<ul style="list-style-type: none"> • Informazioa berreskuratzeko teknologia digitalen alderdi positiboak balioesten ditu. • Baliabide teknologikoen bitartez egin daitezkeen bilaketen mugen jakitun da. • Informazio-iturriak erkatze eta egiaztatzeko, hau da, informazioaren fidagarritasuna auzitan jartzeko ohitura du. • Aurkitutako informazioekiko kritikoa da, hau da, jabetzen da informazioa ez dela beti neutrala izaten, manipulatu ere izan daitekeela. • Aitortzen du informazio guztia ezin dela Interneten aurkitu. • Jakin badaki, globalizazioa gorabehera, Interneten zenbait herrialdek beste batzuk baino presentzia handiagoa dutela. • Ohartzen da bilaketa-tresnaren mekanismoa eta algoritmoak ez direla beti neutralak informazioa erakustean. 		

EBALUAZIO-IRIZPIDEAK			LORPEN-ADIERAZLEAK		
			Oinarrizkoa	Tartekoa	Aurreratua
5	Informazioa hautatzeko, eskuratzeko eta kudeatzeko erabiltzen dituen prozeduren eta jarrerren metakognizioa eta erregulazioa egitea.	Autorregulazioa	Erabiltzen dituen prozeduren eta erakusten dituen jarrerren kontzientzia arina du, eta horiek laguntzarekin eta era autonomoan hobetzeko ahalmena urria da.	Erabiltzen dituen prozeduren eta erakusten dituen jarrerren kontzientzia arina eta sakonaren artekoa du, eta horiek laguntzarekin eta era autonomoan hobetzeko ahalmena nahikoa da.	Erabiltzen dituen prozeduren eta erakusten dituen jarrerren kontzientzia sakona du, eta horiek laguntzarekin eta era autonomoan hobetzeko ahalmena handia da.
		JARRERAK	<ul style="list-style-type: none"> • Informazio-hutsuneak identifikatzen ditu. • Informazio-iturriak erkatze eta egiaztatze, hau da, informazioaren fidagarritasuna auzitan jartzeko ohitura du. • Aztertu nahi diren objektuak eta egoerak arretaz, patxadaz, sakon eta era sistematikoan behatzeko ohitura du, horiei buruzko norberaren informazioa eskuratu ahal izateko. • Aurkitutako informazioekiko kritikoa da, hau da, jabetzen da informazioa ez dela beti neutrala izaten, manipulatu ere izan daitekeela. 		

1.2. INFORMAZIOA ETA EMOZIOAK ULERTZEKO ETA ADIERAZTEKO PROZEDURAK ETA JARRERAK

IRAKASLEA

EBALUAZIO-IRIZPIDEAK		LORPEN-ADIERAZLEAK	
		BAI	EZ
1	<p>Ikasleak informazioa eta emozioak ulertzeko beharrezkoak diren oinarrizko eragiketa mentalak eskuratzeko, prozedurak eta jarrerak irakasteko gai da, ikaslearen eta arloaren/ikasgaiaren ezaugarrietara egokituz.</p> <ul style="list-style-type: none"> • Konparatzea • Sailkatzea • Sekuentziak antolatzea • Analizatzea eta sintesia egitea 		
2	<p>Ikasleak informazioa eta emozioak ulertzeko beharrezkoak diren oinarrizko eragiketa mentalak eskuratzeko, ikasteko teknikak irakasteko gai da, ikaslearen eta arloaren/ikasgaiaren ezaugarrietara egokituz.</p> <ul style="list-style-type: none"> • Glosategia • Azpimarratzea • Eskemak egitea 		

	<ul style="list-style-type: none"> • Kontzeptu-mapak • Denbora-lerroak • Apunteak hartzea • Laburtzea • Mnemoteknia 		
3	<p>Ikasleak, hautatutako hizkuntzan ulertutakoa, ahoz eta idatziz irakasteko gai da, adierazteko hizkuntza baliabide egokiak erabiliz eta ikaslearen eta arloaren/ikasgaiaren ezaugarrietara egokituz.</p> <ul style="list-style-type: none"> • Konparatzea • Saillkatzea • Sekuentzia antolatzea • Analizatzea eta sintesia egitea • Deskribatzea/Definitzea • Azaltzea • Kontrastatzea 		
4	<p>Ikasleak ulermena garatzeko behar dituen eragiketa mentalak eta ikasteko teknikak bideratzeko, eta horiek adierazteko, IKT baliabideen erabilpena irakasteko gai da, ikaslearen eta arloaren/ikasgaiaren ezaugarrietara egokituz.</p> <ul style="list-style-type: none"> • Visual thinking • Infografía • Denbora lerroak 		

	<ul style="list-style-type: none"> • Kontzeptu-mapak • Flipped Classroom 		
5	<p>Ikasleak ulermena garatzeko behar dituen eragiketa mentalen, ikasteko tekniken eta ulermenaren adierazpen prozesuen metakognizioa eta erregulazioa bideratzen irakasteko gai da, ikaslearen eta arloaren/ikasgaiaren ezaugarrietara egokituz.</p> <ul style="list-style-type: none"> • Ikaslearen autoerregulazioa bideratzeko, ikaslearen autonomia- eta adimen- mailaren metakognizio gaitasunaren araberako estrategiak erabiltzen irakasteko gai da. • Ikasleak autonomiaz ikasteko eta planifikatzeko estrategiak erabiltzen iraskasteko gai da. • Ulermenaren adierazpenaren autoerregulazioa bideratzeko estrategiak erabiltzen irakasteko gai da. 		

IKASLEA

EBALUAZIO-IRIZPIDEAK			LORPEN-ADIERAZLEAK			
			Oinarrizkoa	Tartekoa	Aurreratua	
1	Informazioa eta emozioak ulertzeko beharrezkoak diren oinarrizko eragiketa mentalak (konparatzea, sailkatzea, sekuentzia antolatzea, analizatzea eta sintesia egitea) bideratu ahal izateko, ikasteko teknikak eskuratzea.	Ikasteko teknikak	Glosategiak sortzea	Ulertzen ez dituen hitzak eta sinboloak detektatzeko zailtasunak ditu.	Hitz eta sinbolo gaizki ulertuak zerrendatzeko eta definitzeko gai da.	Hitz eta sinbolo gaizki ulertuak zerrendatu eta definitu ondoren esaldiak eginez, zuzen erabiltzeko gai da.
			Azpimarratzea	Testuko ideia nagusien herena azpimarratzen du.	Testuko ideia nagusien erdia baino gehiago azpimarratzen du.	Testuko ideia nagusi gehienak azpimarratzen ditu.
			Eskemak egitea	Testuko kontzeptu edo ideia nagusien harreman hierarkikoa adierazten duen eskema horretan ideien herena era ordenatuan azaltzen du.	Testuko kontzeptu edo ideia nagusien harreman hierarkikoa adierazten duen eskema horretan ideien erdia baino gehiago era ordenatuan azaltzen du.	Testuko kontzeptu edo ideia nagusien harreman hierarkikoa adierazten duen eskema horretan ideia nagusi gehienak era ordenatuan azaltzen ditu.
			Kontzeptu-mapak	Testuko kontzeptu edo ideia nagusien herena egitura grafiko hierarkizatuan eta harremanetan azaltzen ditu. -Kontzeptuen arteko lotura egiteko sinboloak (Kontzeptuak, lotura-	Testuko kontzeptu edo ideia nagusien erdia egitura grafiko hierarkizatuan eta harremanetan azaltzen ditu. -Kontzeptuen arteko lotura egiteko sinboloak (Kontzeptuak, lotura-	Testuko kontzeptu edo ideia nagusi gehienak egitura grafiko hierarkizatuan eta harremanetan azaltzen ditu. -Kontzeptuen arteko lotura egiteko sinboloak (Kontzeptuak, lotura-

HEZIBERRI 2020: 2. ERANSKINA
HIZKUNTZA FORMAK

			marrak, geziak, lotura-hitzak) bereiztuta ipintzen dakien arren, gehienak ez daude zuzen erabilita	marrak, geziak, lotura-hitzak) bereiztuta ipintzen dakien arren, erdiak baino gehiago zuzen erabilita daude	marrak, geziak, lotura-hitzak) bereiztuta ipintzen dakien arren, gehienak zuzen erabilita daude
		Laburtzea	Testuko ideia garrantzitsuenen eta bigarren mailakoen artean herena jasotzen du eta testu berri bat eraikitzeo gai da, ideia horiek bere hitzetan adieraziz.	Testuko ideia garrantzitsuenen eta bigarren mailakoen artean erdiak baino gehiago jasotzen ditu eta testu berri bat eraikitzeo gai da, ideia horiek bere hitzetan adieraziz.	Testuko ideia garrantzitsuenen eta bigarren mailakoen artean gehienak jasotzen ditu eta testu berri bat eraikitzeo gai da, ideia horiek bere hitzetan adieraziz.
		Denbora lerroak	Testu bateko gertakarien, ekintzen edota garaien prozesua adierazteko bilakaera, era diakronikoan tresna grafiko baten bidez, denbora lerroan akats ugari eginez antolatzen eta ordenatzen ditu.	Testu bateko gertakarien, ekintzen edota garaien prozesua adierazteko bilakaera, era diakronikoan tresna grafiko baten bidez, denbora lerroan akats gutxi batzuk eginez antolatzen eta ordenatzen ditu.	Testu bateko gertakarien, ekintzen edota garaien prozesua adierazteko bilakaera, era diakronikoan tresna grafiko baten bidez, denbora lerroan ia akatsik gabe antolatzen eta ordenatzen ditu.
		Apunteak hartzea	Ahozko aurkezpen edo azalpen batean oinarrituz, aurkezpen horretako ideia nagusi batzuk era ordenatuan jasotzen eta lotzen ditu, eta gai da ideia horiek era ordenatuan eta laburrean idazteko, edozeinek ulertzeko moduan.	Ahozko aurkezpen edo azalpen batean oinarrituz, aurkezpen horretako ideia nagusien erdia baino gehiago era ordenatuan jasotzen eta lotzen ditu, eta gai da ideia horiek era ordenatuan eta laburrean idazteko, edozeinek ulertzeko moduan.	Ahozko aurkezpen edo azalpen batean oinarrituz, aurkezpen horren ideia nagusi gehienak era ordenatuan jasotzen eta lotzen ditu, eta gai da ideia horiek era ordenatuan eta laburrean idazteko, edozeinek ulertzeko moduan.

HEZIBERRI 2020: 2. ERANSKINA
HIZKUNTZA FORMAK

			Mnemoteknia	Aurretik jasotako edota ikasitako informazioa oroimenean gordetzeko eta behar denean berriro eskuratzeko teknikak oso gutxitan eta eragin handirik gabe erabiltzen ditu.	Aurretik jasotako edota ikasitako informazioa oroimenean gordetzeko eta behar denean berriro eskuratzeko teknikak nahiko maiztasunez eta era eraginkorrean erabiltzen ditu.	Aurretik jasotako edota ikasitako informazioa oroimenean gordetzeko eta behar denean berriro eskuratzeko teknikak maiztasun handiz eta oso era eraginkorrean erabiltzen ditu.
			JARRERAK	<ul style="list-style-type: none"> • Ezagutzen ez dena ezagutzeko jakinmina du. • Informazioa, emozioak eta esperientziak sakon aztertzeke eta ulertzeke joera erakusten du. • Intuizioaren eta adimenaren eragiketa sistematikoaren bidez ezagutza bilatzen du errealitatea hobeto ulertzeke asmoz. • Informazioa eta ezagutzak era iraunkorrean oroitzeko teknikak erabiltzeke ohitura du. 		

EBALUAZIO-IRIZPIDEAK			LORPEN-ADIERAZLEAK			
			Oinarrizkoa	Tartekoa	Aurreratua	
2	Ulertutako informazioak eta emozioak deskripzioaren, definizioaren, azalpenaren eta kontrastearen bidez,	Ulermenaren adierazpena	Hitzez (ahoz eta idatziz)	Ulertutako informazioa eta emozioak, deskripzioaren, definizioaren, azalpenaren eta kontrastearen bidez, hitzez (ahoz eta idatziz) adierazteke bereganatuta ditu baliabide minimoak, baina adierazteke	Informazioa eta emozioak, deskripzioaren, definizioaren, azalpenaren eta kontrastearen bidez, hitzez (ahoz eta idatziz) adierazteke bereganatuta ditu baliabide minimoak, eta adierazteke erregistro-	Informazioa eta emozioak, deskripzioaren, definizioaren, azalpenaren eta kontrastearen bidez, hitzez (ahoz eta idatziz) adierazteke bereganatuta ditu baliabide minimoak, eta adierazteke erregistro-

HEZIBERRI 2020: 2. ERANSKINA
HIZKUNTZA FORMAK

hautatutako hizkuntzan, hitzez (ahoz eta idatziz), hitzik gabe eta IKT baliabideak erabiliz, adieraztea.		erregistro kopurua urria da	kopuru nahikoa erabiltzen du	kopuru zabala erabiltzen du
	IKT baliabideak erabiliz	Zenbait formatutako edukin digitalak ekoizten ditu irakaslearen eta taldekideen laguntzarekin.	Zenbait formatu, plataforma eta aplikazioak erabiliz edukin digitalak era autonomoan ekoizten ditu.	Zenbait formatu, plataforma eta aplikazioak erabiliz edukin digitalak era autonomoan eta originalean ekoizten ditu.
	Hitzik gabe	Gorputz-hizkuntza, ahotsaren doinuera, isiluneak, begirunea, keinuak, eta abar, egoki erabiltzeko zailtasunak ditu	Gorputz-hizkuntza, ahotsaren doinuera, isiluneak, begirunea, keinuak, eta abar, egoki erabiltzeko gaitasuna du	Gorputz-hizkuntza, ahotsaren doinuera, isiluneak, begirunea, keinuak, eta abar, egoki erabiltzeko erraztasun handia erakusten du
	JARRERAK	<ul style="list-style-type: none"> • Informazioa, emozioak, ezagutzak eta esperientziak adierazteko gogoia du. • Nork bere adierazpena eta ezagutza sortzerakoan komunikazio teknologia digitalaren indarrak jabeturik dago. • Adimenenaren eragiketa kognitiboak eta horien adierazpenak bideratzeko, bitarteko digitalen balio erantsia baloratzen du. • Bide eta formatu berriak bilatzen ditu ezagutza adierazteko. 		

EBALUAZIO-IRIZPIDEAK			LORPEN-ADIERAZLEAK			
			Oinarrizkoa	Tartekoa	Aurreratua	
3	Ulermena garatzeko behar dituen eragiketa mentalen, ikasteko tekniken eta ulermenaren adierazpen prozesuen metakognizioa eta erregulazioa bideratzea.	Autoerregulazioa	Eragiketa mentalen autoerregulazioa	Erabiltzen dituen oinarrizko eragiketa mentalen (konparatzea, sailkatzea, sekuentziak egitea, analisiak eta sintesiak egitea) kontzientzia arina du eta horiek laguntzarekin eta era autonomoan hobetzeko ahalmena urria da.	Erabiltzen dituen oinarrizko eragiketa mentalen (konparatzea, sailkatzea, sekuentziak egitea, analisiak eta sintesiak egitea) kontzientzia arina eta sakonaren artekoa du eta horiek laguntzarekin eta era autonomoan hobetzeko ahalmena nahikoa da.	Erabiltzen dituen oinarrizko eragiketa mentalen (konparatzea, sailkatzea, sekuentziak egitea, analisiak eta sintesiak egitea) kontzientzia sakona du eta horiek laguntzarekin eta era autonomoan hobetzeko ahalmena handia da.
			Ikasteko tekniken autoerregulazioa	Erabiltzen dituen ikasteko tekniken kontzientzia arina du eta horiek laguntzarekin eta era autonomoan hobetzeko ahalmena urria da.	Erabiltzen dituen ikasteko tekniken kontzientzia arina eta sakonaren artekoa du eta horiek laguntzarekin eta era autonomoan hobetzeko ahalmena nahikoa da.	Erabiltzen dituen ikasteko tekniken kontzientzia sakona du eta horiek laguntzarekin eta era autonomoan hobetzeko ahalmena handia da.
			Ulermenaren adierazpen prozesuen autoerregulazioa	Erabiltzen dituen eragiketa mentalen adierazpenei buruzko kontzientzia (hitzez (ahoz eta idatziz) eta IKT baliabideen laguntzaz) arina du, eta horiek laguntzarekin	Erabiltzen dituen eragiketa mentalen adierazpenei buruzko kontzientzia (hitzez (ahoz eta idatziz) eta IKT baliabideen laguntzaz) arina eta	Erabiltzen dituen eragiketa mentalen adierazpenei buruzko kontzientzia (hitzez (ahoz eta idatziz) eta IKT baliabideen laguntzaz) sakona du, eta horiek

HEZIBERRI 2020: 2. ERANSKINA
HIZKUNTZA FORMAK

			eta era autonomoan hobetzeko ahalmena urria da.	sakonaren artekoa du, eta horiek laguntzarekin eta era autonomoan hobetzeko ahalmena nahikoa da.	laguntzarekin eta era autonomoan hobetzeko ahalmena handia da.
		JARRERAK	<ul style="list-style-type: none"> Informazioa, emozioak eta esperientziak sakon aztertzeko eta ulertzeko joera erakusten du. 		

1.3.INFORMAZIOA ETA EMOZIOAK BALORATZEKO ETA ADIERAZTEKO PROZEDURAK ETA JARRERAK

IRAKASLEA

EBALUAZIO-IRIZPIDEAK		LORPEN-ADIERAZLEAK	
		BAI	EZ
1	Irakasleak arrazoibide induktiboa eta deduktiboa garatu ahal izateko egoera egokiak proposatzen ditu gelan. Ondoren, irakasleek logika horretan oinarrituriko ikasleen ekoizpena aztertu, zuzendu eta landu egiten ditu.		
2	Arrazoiak eta iritziak entzuten eta ematen ikasteko lan kooperatiboak erabiltzen ditu gelan, taldeko guztien partaidetza bultzatuz.		
3	Informazioa eta emozioak arrazoitzen eta ondorioak ateratzen irakasteko arazo-egoera errealak aurkezten ditu. Horrekin batera, baldintzak jartzen, ondorioak ateratzen eta limurtzen ikasteko prozedurak, teknikak eta hizkuntza-formak lantzen ditu gelan.		

IKASLEA

EBALUAZIO-IRIZPIDEAK		LORPEN-ADIERAZLEAK			
		Oinarrizkoa	Tartekoa	Aurreratua	
1	Informazioa eta emozioak baloratzeko, arrazoibide induktiboa eta deduktiboa zuzen erabiltzea.	Arrazoibide induktiboa	Elementu edo premisa partikularretik abiatzeko zailtasunak ditu, eta ezin ditu egin inferentzia orokorrak.	Elementu edo premisa partikularretik abiatzeko gai da, eta inferentzia orokorrak egoki egiten ditu.	Elementu edo premisa partikularretik abiatzeko erraztasun handia du, eta erraz egiten ditu inferentzia orokorrak.
		Arrazoibide deduktiboa	Elementu edo premisa orokorretik abiatzeko zailtasunak ditu, eta ezin ditu egin inferentzia partikularrak.	Elementu edo premisa orokorretik abiatzeko gai da, eta inferentzia partikularrak egiten ditu.	Elementu edo premisa orokorretik abiatzeko erraztasun handia du, eta erraz egiten ditu inferentzia partikularrak .
		JARRERAK	<ul style="list-style-type: none"> • Norbere emozioen, sentimenduen eta interesen lehen bulkadak kontrolatuz eta arrazoituz jokatzeko du. • Datuen eta informazioaren fidagarritasuna egiaztatzeko ohitura du. • Besteen judizioak, iritziak, argudioak eta arrazoiak objektibotasunez entzuteko eta interpretatzeko borondatea erakusten du. • Iritzi desberdinen arteko eztabaidetan arrazoizko bideak erabiltzeko joera du. 		

EBALUAZIO-IRIZPIDEAK			LORPEN-ADIERAZLEAK		
			Oinarrizkoa	Tartekoa	Aurreratua
2	Argudioak, eta iritziak eta ondorioak datu fidagarrietan, arrazoi baliagarrietan eta errespetuz adieraztea.	Arrazoiak eta iritziak entzutea	Besteen judizioak, iritziak, argudioak eta arrazoiak objektibotasunez entzuteko eta interpretatzeko borondatea eta gaitasuna erakusteko zailtasunak ditu.	Besteen judizioak, iritziak, argudioak eta arrazoiak objektibotasunez entzuteko eta interpretatzeko borondatea eta gaitasuna erakusten du.	Besteen judizioak, iritziak, argudioak eta arrazoiak objektibotasunez entzuteko eta interpretatzeko borondatea eta gaitasun handia erakusten du.
		Arrazoiak ematea	Bere arrazoiak ematen ditu emozioen lehen bulkadak eta interes pertsonalak kontrolatzeko zailtasunak izanik.	Bere arrazoiak ematen ditu emozioen lehen bulkadak eta interes pertsonalak kontrolatuz.	Bere arrazoiak ematen ditu emozioen lehen bulkadak eta interes pertsonalak erraz kontrolatuz.
		Iritziak ematea	Iritzi desberdinen arteko eztabaidetan arrazoizko bideak erabiltzeko eta errespetuz jokatzeko zailtasunak ditu.	Iritzi desberdinen arteko eztabaidetan arrazoizko bideak erabiltzeko eta errespetuz jokatzeko du.	Iritzi desberdinen arteko eztabaidetan arrazoizko bideak erabiltzeko eta errespetuz jokatzeko erraztasuna du.

HEZIBERRI 2020: 2. ERANSKINA
HIZKUNTZA FORMAK

		JARRERAK	<ul style="list-style-type: none"> Norbere emozioen, sentimenduen eta interesen lehen bulkadak kontrolatuz eta arrazoituz jokatzeko du. Datuen eta informazioaren fidagarritasuna egiaztatzeko ohitura du. Besteen judizioak, iritziak, argudioak eta arrazoiak objektibotasunez entzuteko eta interpretatzeko borondatea erakusten du. Iritzi desberdinen arteko eztabaidetan arrazoizko bideak erabiltzeko joera du.
--	--	-----------------	--

EBALUAZIO-IRIZPIDEAK			LORPEN-ADIERAZLEAK		
			Oinarrizkoa	Tartekoa	Aurreratua
3	Argudioak eta iritziak era limurtzailean baina iruzurrik gabe adieraztea.	Limurtzea	Besteengan eragiteko asmoz, norberaren ikuspegiak zintzotasunez eta iruzurrik egin gabe azaltzeko zailtasunak ditu.	Besteengan eragiteko asmoz, norberaren ikuspegiak azaltzen ditu, zintzotasunez eta iruzurrik egin gabe.	Besteengan eragiteko asmoz, norberaren ikuspegiak erraz azaltzen ditu, zintzotasunez eta iruzurrik egin gabe.
		JARRERAK	<ul style="list-style-type: none"> Zintzotasunez jokatzeko du besteengan eragiteko asmoz norberaren ikuspegiak azaltzen dituenen. 		

EBALUAZIO-IRIZPIDEAK			LORPEN-ADIERAZLEAK		
			Oinarrizkoa	Tartekoa	Aurreratua
4	Arrazoiak eta iritziak kudeatzeko erabiltzen dituen prozeduren eta jarreraren metakognizioa eta erregulazio egitea.	Arrazoibidearen logika	Arrazoibidea zuzena edo okerra den jabetzeko eta okerra denean zuzentzeko zailtasunak ditu.	Arrazoibidea zuzena edo okerra den jabetzen da eta okerra denean zuzentzen saiatzen da.	Arrazoibidea zuzena edo okerra den jabetzeko eta okerra denean zuzentzeko erraztasuna du.
		Arrazoiaren eta iritzien adierazpena	Arrazoiak eta iritziak adierazteko erabiltzen duen hizkuntzaren egokitasunaz eta solaskidearekiko behar duen errespetuzko jarreraz jabetzeko eta, hala badagokio, zuzentzeko zailtasunak ditu.	Arrazoiak eta iritziak adierazteko erabiltzen duen hizkuntzaren egokitasunaz eta solaskidearekiko behar duen errespetuzko jarreraz jabetzen da eta, hala badagokio, zuzentzen saiatzen da.	Arrazoiak eta iritziak adierazteko erabiltzen duen hizkuntzaren egokitasunaz eta solaskidearekiko behar duen errespetuzko jarreraz jabetzeko eta, hala badagokio, zuzentzeko erraztasuna du.
		JARRERAK	<ul style="list-style-type: none"> Norbere emozioen, sentimenduen eta interesen lehen bulkadak kontrolatuz eta arrazoituz jokatzeko du. Arrazoibide eta iritzi okerrak erabiltzen dituenengan, horiek zuzentzeko bideak jartzen ditu. 		

2. EGITEN ETA EKITEN IKASI

2.1. IDEIAK SORTZEKO, ERABAKIAK HARTZEKO ETA ADIERAZTEKO PROZEDURAK ETA JARRERAK

IRAKASLEA

EBALUAZIO-IRIZPIDEAK		LORPEN-ADIERAZLEAK	
		BAI	EZ
1	Ideiak sortzen ikasteko eta ideien artean loturak egiteko prozedurak, jarrerak eta teknikak lantzen ditu gelan. Landu ondoren erabilarazi, eta ikasleen ekoizpena lortu, ebaluatu eta hobetzeko proposamenak egin.		
2	Erabakiak hartzen lantzeko prozedurak, jarrerak eta teknikak lantzen ditu gelan. Landu ondoren erabilarazi, eta ikasleen ekoizpena lortu, ebaluatu eta hobetzeko proposamenak egin.		
3	Ideiak adierazteko prozedurak, jarrerak eta teknikak lantzen ditu gelan. Landu ondoren erabilarazi, eta ikasleen ekoizpena lortu, ebaluatu eta hobetzeko proposamenak egin.		

IKASLEA

EBALUAZIO-IRIZPIDEAK			LORPEN-ADIERAZLEAK		
			Oinarrizkoa	Tartekoa	Aurreratua
1	Ekintzara erabiltzea.bideratutako ideia berriak sortzeko eta erabakiak hartzeko lagungarriak diren prozedurak eta teknikak.	Ideiak sortzeko eta ideien artean loturak egiteko	Ekintzara bideratutako ideia berriak, originalak eta baliagarriak asmatzeko eta ideien artean loturak egiteko irudimenaren aldetik zailtasunak ditu.	Ekintzara bideratutako ideia berriak, originalak eta baliagarriak asmatzen ditu eta ideien artean loturak egiteko irudimena badu.	Ekintzara bideratutako ideia berriak, originalak eta baliagarriak asmatzeko eta ideien artean loturak egiteko irudimen handia eta erraztasuna du.
		Erabakiak hartzeko	Ideien artean egokiak eta bideragarriak direnak hautatzeko eta hobesteko zailtasunak ditu.	Ideien artean egokiak eta bideragarriak direnak hautatzen eta hobesten ditu.	Ideien artean egokiak eta bideragarriak direnak hautatzeko eta hobesteko erraztasuna du.
		Ideiak sortzeko eta erabakiak hartzeko teknikak	Ideiak sortzeko, ideien artean loturak egiteko eta erabakiak hartzeko lagungarriak diren teknikak erabiltzeko zailtasunak ditu.	Ideiak sortzeko, ideien artean loturak egiteko eta erabakiak hartzeko lagungarriak diren teknikak erabiltzen ditu.	Ideiak sortzeko, ideien artean loturak egiteko eta erabakiak hartzeko lagungarriak diren teknikak erabiltzeko erraztasuna du.
		JARRERAK	<ul style="list-style-type: none"> Ideia berriak eta bide berriak eta originalak esploratzeko eta adierazteko gogoazaltzen du. 		

HEZIBERRI 2020: 2. ERANSKINA
HIZKUNTZA FORMAK

			<ul style="list-style-type: none"> • Pentsamenduaren aldetik irekia da eta malgutasuna erakusten du. • Arazoak konpontzeko bide posibleak bilatzen ditu eta aukera onenak hobesten ditu, gogoetaren bidez. • Ideien arteko loturak egiteko eta analogiak ikusteko erraztasuna du (Pentsamendu dibergentea). • Ideien artean egokiak eta bideragarriak direnak hautatzen eta hobesten ditu (Pentsamendu konbergentea). • Bere buruan konfiantza du eta hutsegiteari ez dio beldurrik.
--	--	--	---

EBALUAZIO-IRIZPIDEAK			LORPEN-ADIERAZLEAK		
			Oinarrizkoa	Tartekoa	Aurreratua
2	Ideia berriak eta bide berriak eta originalak esploratzeko eta adierazteko trebetasuna erakustea eta gogoa azaltzea, eta hitzez (ahoz eta idatziz), hitzik gabe eta komunikazio digitalaren bidez adieraztea.	Baliabide estilistikoak	Baliabide estilistikoak erodei jarraituz erabiltzeko, eta batzuetan haietaz jabetzeko ere, zailtasunak ditu.	Baliabide estilistikoak ulertzen ditu, baina, erodei jarraituz erabiltzeko laguntza behar du.	Baliabide estilistikoak ulertzen ditu eta, erodei jarraituz, erabiltzen ditu laguntza handirik gabe.
		Hizkuntzarekin jolastea	Hizkuntza-jolasez jabetzeko eta haietaz gozatzeko zailtasunak ditu. Are handiagoak alor honetan ekoizpena izateko.	Hizkuntza-jolasez jabetzen da eta haietaz gozaten badaki. Hizkuntzarekin jolasten ere badaki, laguntza eskaintzen bazaio.	Hizkuntza-jolasez jabetzen da eta haietaz gozaten badaki. Gainera, hizkuntzarekin jolasten badaki, laguntza handirik gabe.

HEZIBERRI 2020: 2. ERANSKINA
HIZKUNTZA FORMAK

		JARRERAK	<ul style="list-style-type: none"> Idea berriak eta bide berriak eta originalak esploratzeko eta adierazteko gogoazaltzen du. Pentsamenduaren aldetik irekia da eta malgutasuna erakusten du. Arazoak konpontzeko bide posibleak bilatzen ditu eta aukera onenak hobesten ditu, gogoetaren bidez. Ideien arteko loturak egiteko eta analogiak ikusteko erraztasuna du (Pentsamendu dibergentea). Ideien artean egokiak eta bideragarriak direnak hautatzen eta hobesten ditu (Pentsamendu konbergentea). Bere buruan konfiantza du eta hutsegiteari ez dio beldurrik.
--	--	-----------------	---

EBALUAZIO-IRIZPIDEAK			LORPEN-ADIERAZLEAK		
			Oinarrizkoa	Tartekoa	Aurreratua
3	Ideiak sortzeko, erabakiak hartzeko eta adierazteko erabiltzen dituen prozeduren eta jarreraren metakognizioa eta erregulazio egitea.	Ekintzara bideratutako Ideiak sortzeko	Ekintzara bideratutako ideiak sortzeko eta horien artean loturak egiteko baliagarriak diren teknikak hautatzeko zailtasunak ditu eta laguntza behar du.	Ekintzara bideratutako ideiak sortzeko eta horien artean loturak egiteko baliagarriak diren teknika batzuk ezagutzen ditu; badaki zergatik hautatzen dituen eta horien erregulazioa egiteko laguntza behar du.	Ekintzara bideratutako ideiak sortzeko eta horien artean loturak egiteko baliagarriak diren teknikak ezagutzen ditu eta hautatzen ditu; badaki zergatik hautatzen dituen eta horien erregulazioa bere kabuz egiten du.
		Erabakiak hartzeko	Hartutako erabakiak egokiak izan diren edo ez, eta desegokiak izan badira,	Hartutako erabakiak egokiak izan diren edo ez jakiteko, eta desegokiak	Hartutako erabakiak egokiak izan diren edo ez badaki, eta desegokiak izan

HEZIBERRI 2020: 2. ERANSKINA
HIZKUNTZA FORMAK

			erabakia aldatzeko eta hobea hartzeko zailtasunak ditu, laguntza izan arren.	izan badira, erabakia aldatzeko eta hobea hartzeko laguntza behar du.	badira, saiatzen da, bere kabuz erabakia aldatzen eta hobea hartzen.
		Ideiak adierazteko	Ideia berriak adierazten dituenean, adierazteko era egokia den edo ez jabetzeko, eta hobetzeko bideak jartzeko zailtasunak ditu, laguntza izan arren.	Ideia berriak adierazten dituenean, adierazteko era egokia den edo ez jabetzeko eta hobetzeko bideak hartzeko laguntza behar du.	Ideia berriak adierazten dituenean, adierazteko era egokia den edo ez jabetzen da, eta hobetzeko bideak bere kabuz jartzen ditu.
		JARRERAK	<ul style="list-style-type: none"> Ideiak sortzerakoan, erabakiak hartzerakoan eta adierazterakoan jarraitzen duen prozesuie buruz distantzia hartu eta hausnartzeko joera du. Huts egiten duenean saiatzen da gauzak zuzentzen. 		

2.2. EGITASMOAK GAUZATZEKO ETA ADIERAZTEKO PROZEDURAK ETA JARRERAK

IRAKASLEA

EBALUAZIO-IRIZPIDEAK		LORPEN-ADIERAZLEAK	
		BAI	EZ
1	Ikaslearen ekintzailtza lortzeko asmoarekin, egitasmoak gauzatzeko eta adierazteko prozedurak eta teknikak lantzen dituenean gelan, planifikazioari lehentasuna ematen dio.		
2	Ikaslearen ekintzailtza lortzeko asmoarekin, egitasmoak gauzatzeko eta adierazteko prozedurak eta teknikak lantzen dituenean gelan, planifikatutakoaren garapena bultzatzen du, behar beste doitze-lan eginda.		
3	Ikaslearen ekintzailtza lortzeko asmoarekin, egitasmoak gauzatzeko eta adierazteko prozedurak eta teknikak lantzen dituenean gelan, planifikatu eta garatu ondoren, ebaluazioa eta autoebaluazioa bultzatzen ditu; ondoren hobetzeko neurriak jasoz.		

IKASLEA

EBALUAZIO-IRIZPIDEAK		LORPEN-ADIERAZLEAK			
		Oinarrizkoa	Tartekoa	Aurreratua	
1	Egitasmoak planifikatzeko, garatzeko eta ebaluatzeko lagungarriak diren prozedurak eta teknikak erabiltzea.	Planifikazioa	Egitasmoaren helburua, ekintzak eta horiek bideratzeko behar diren bitarteko guztiak ondo planifikatzeko zailtasunak ditu eta laguntza handia behar du.	Egitasmoaren helburua, ekintzak eta horiek bideratzeko behar diren bitarteko guztiak ondo planifikatzeko laguntza pixka bat behar du.	Egitasmoaren helburua, ekintzak eta horiek bideratzeko behar diren bitarteko guztiak era autonomoan ondo planifikatzen ditu.
		Garapena	Aurreikusitako planifikazioaren betetze-mailaren jarraipena eta, hala badagokio, egokitzapena eta doikuntza egiteko zailtasunak ditu eta laguntza handia behar du.	Aurreikusitako planifikazioaren betetze-mailaren jarraipena eta, hala badagokio, egokitzapena eta doikuntza egiten ditu laguntza pixka batekin.	Aurreikusitako planifikazioaren betetze-mailaren jarraipena eta, hala badagokio, egokitzapena eta doikuntza era autonomoan egiten ditu.
		Ebaluazioa	Aurreikusitako helburuen lorpen-maila ebaluatzeko eta alde positiboak eta negatiboak identifikatzeko zailtasunak ditu eta laguntza handia behar du.	Aurreikusitako helburuen lorpen-maila ebaluatzeko eta alde positiboak eta negatiboak identifikatzen ditu laguntza pixka batekin.	Aurreikusitako helburuen lorpen-maila ebaluatzeko eta alde positiboak eta negatiboak era autonomoan identifikatzen ditu.
		JARRERAK	<ul style="list-style-type: none"> Gauzak ondo egiteko etengabe hobetzeko grina erakusten du eta barruan duen guztia jokoan jartzen du. 		

HEZIBERRI 2020: 2. ERANSKINA
HIZKUNTZA FORMAK

			<ul style="list-style-type: none"> • Inork behartu gabe inizatibak hartzen ditu. • Bete beharrak eta taldean hartutakoak erabakiak arduraz betetzen ditu. • Egitasmoak gauzatzen hasi aurretik bideragarritasuna aztertzen eta planifikatzen du. • Egitasmoak planifikatzerakoan eta gauzatzerakoan dituen ahalmenak eta mugak kontuan hartzen ditu. • Planifikatutako ekintzak gauzatzen saiatzen da, horien jarraipena egiten du eta, hala badagokio, neurri zuzentzaileak hartzen ditu.
--	--	--	---

EBALUAZIO-IRIZPIDEAK			LORPEN-ADIERAZLEAK		
			Oinarrizkoa	Tartekoa	Aurreratua
2	Egitasmoak eta ekintzak azaltzeko ahozko eta idatzizko aurkezpenak egitea, hitzezko, hitzik gabeko eta baliabide digitalak integratuz.	Ahozko aurkezpenak	Ahozko aurkezpena planifikatu eta gauzatzeko zailtasunak ditu. Ideia nagusiak transmititzeko, laguntza handia behar du. Gorputza eta ahotsa behar bezala erabiltzeari ez dio erreparatzen.	Ahozko aurkezpena planifikatu eta gauzatu du, ideia nagusiak transmitituz, laguntza pixka batekin. Gorputza eta ahotsa erabiltzen saiatzen da entzuleen interesa piztu eta mantentzeko.	Ahozko aurkezpena ongi planifikatu eta gauzatu du, ideia nagusiak transmitituz. Gorputza eta ahotsa erabiltzen ditu entzuleen interesa piztu eta mantentzeko.
		Idatzizko aurkezpenak	Aurkezpen idatzia taxutu eta gauzatzeko laguntza handia behar du. Aurkezpenaren alde teknikoak zaintzeko zailtasunak ditu (aurkibidea,	Aurkezpen idatzia taxutu eta gauzatzeko laguntza pixka bat behar du. Aurkezpenaren alde teknikoak zaintzen ditu (aurkibidea, izenburuak,	Aurkezpen idatzia ongi taxutu eta gauzatu du, ideiak modu egokian antolatuta. Aurkezpenaren alde teknikoak zaintzen ditu (aurkibidea, izenburuak,

HEZIBERRI 2020: 2. ERANSKINA
HIZKUNTZA FORMAK

			izenburuak, maketazioa...).	maketazioa...).	maketazioa...).
		Baliabide digitalak	Ahozko eta idatzizko aurkezpenak egiten dituzte, baliabide digitalak eta multimedialak egoki erabiltzeko zailtasunak ditu eta laguntza handia behar du.	Ahozko eta idatzizko aurkezpenak egiten dituzte, baliabide digitalak eta multimedialak egoki erabiltzeko laguntza pixka bat behar du.	Ahozko eta idatzizko aurkezpenak egiten dituzte, baliabide digitalak eta multimedialak era autonomoan eta egokian erabiltzen ditu.
		JARRERAK	<ul style="list-style-type: none"> Gauzak ondo egiteko etengabe hobetzeko grina erakusten du eta barruan duen gutzia jokoan jartzen du. Egitasmoen ahozko eta idatzizko aurkezpenak ondo prestatzen ditu. Irakurleen eta entzuleen ezaugarrietara bere mezua egokitzen saiatzen da. 		

EBALUAZIO-IRIZPIDEAK		LORPEN-ADIERAZLEAK		
		Oinarrizkoa	Tartekoa	Aurreratua
3	Egitasmoak gauzatzeko eta adierazteko erabiltzen dituen prozeduren eta jarreraren metakognizioa eta erregulazio egitea.	Egitasmoaren planifikazio, garapen eta ebaluazioaren jarraipena egiteko, alde positiboen eta negatiboen kontzientzia hartzeko, eta behar diren egokitzapenak eta doikuntzak egiteko	Egitasmoaren planifikazio, garapen eta ebaluazioaren jarraipena egiten du, eta alde positiboen eta negatiboen kontzientzia hartzeko eta behar diren egokitzapenak eta	Egitasmoaren planifikazio, garapen eta ebaluazioaren jarraipena egiten du, eta alde positiboen eta negatiboen kontzientzia hartu ondoren, behar diren egokitzapenak eta

HEZIBERRI 2020: 2. ERANSKINA
HIZKUNTZA FORMAK

			zailtasunak ditu eta laguntza handia behar du.	doikuntzak egiteko laguntza pixka bat behar du.	doikuntzak era autonomoan egiten ditu.
		Egitasmoak adierazteko	Egitasmoen aurkezpenetan adierazpenaren (hitzezkoa, hitzik gabekoa eta digitala) alde positiboen eta negatiboen kontzientzia hartzeko eta behar diren egokitzapenak eta doikuntzak egiteko zailtasunak ditu eta laguntza handia behar du.	Egitasmoen aurkezpenetan, adierazpenaren (hitzezkoa, hitzik gabekoa eta digitala) alde positiboen eta negatiboen kontzientzia du, eta behar diren egokitzapenak eta doikuntzak egiteko laguntza pixka bat behar du.	Egitasmoen aurkezpenetan, adierazpenaren (hitzezkoa, hitzik gabekoa eta digitala) alde positiboen eta negatiboen kontzientzia hartu ondoren, behar diren egokitzapenak eta doikuntzak era autonomoan egiten ditu.
		JARRERAK	<ul style="list-style-type: none"> • Egitasmoak gauzaterakoan jarraitzen duen prozesuei buruz distantzia hartu eta hausnartzeko joera du. • Huts egiten duenean saiatzen da gauzak zuzentzen. 		

3. ELKARREKIN BIZIKIDETZAN IKASTEN ETA BIZITZEN IKASI

3.1. PERTSONEN ARTEAN KOMUNIKATZEKO PROZEDURAK ETA JARRERAK

IRAKASLEA

EBALUAZIO-IRIZPIDEAK		LORPEN-ADIERAZLEAK	
		BAI	EZ
1	Asertibitatea lantzen du gelan. Irakasleak ikasle bakoitzak bere iritzia emateko aukera izan dezan bermatzen du, indibidualki zein talde-lanetan; guztiek ikuspuntu pertsonalak eta ikaskideenak aintzat hartuz eta elkar errespetatuz, argudioak eraikitzen eta adierazten ikas dezaten. Horretarako, irakasleak jarduerak eta espazioak eskaintzen ditu, eta partaidetza ziurtatzeko kontrol-orriak erabiltzen ditu.		
2	Empatia lantzen du gelan, ikasleek elkarri entzun eta ulertzea bultzatuz. Horretarako gai ezberdinen gainean elkarrizketak, eztabaidak, debateak eta mahai-inguruak lantzen ditu arloan/ikasgaian edo/eta tutoretza orduan. Txandak errespetatzen ikas dezaten kontrol-orriak erabiltzen ditu, eta gutxiago parte hartzen dutenak hitz egitera bultzatzen ditu, iritzia eskatuz edo galderak eginez.		

IKASLEA

EBALUAZIO-IRIZPIDEAK			LORPEN-ADIERAZLEAK		
			Oinarrizkoa	Tartekoa	Aurreratua
1	Pertsonarteko komunikazioa bideratzeko prozedurak eta jarrerak eskuratzea, elkarrekin ondo bizitzeko asertibitatearen eta enpatiaren arteko orekan.	Asertibitatea	Sentitzen, pentsatzen eta egin nahi duena askatasunez eta besteekiko errespetuz adierazteko zailtasunak ditu.	Sentitzen, pentsatzen eta egin nahi duena askatasunez eta besteekiko errespetuz adierazten du, baina ez beti.	Sentitzen, pentsatzen eta egin nahi duena askatasunez eta besteekiko errespetuz adierazteko erraztasuna du.
		Enpatia	Solaskideak zer pentsatzen, sentitzen eta esaten duena ondo ulertzeko asmoz, solaskidearen lekuan jartzeko eta arretaz entzuteko zailtasunak ditu.	Solaskideak zer pentsatzen, sentitzen eta esaten duena ondo ulertzeko asmoz, solaskidearen lekuan jartzen da eta arretaz entzuten du, baina ez beti.	Solaskideak zer pentsatzen, sentitzen eta esaten duena ondo ulertzeko asmoz, solaskidearen lekuan jartzeko eta arretaz entzuteko erraztasuna du.
		JARRERAK	<ul style="list-style-type: none"> Bere iritziak, emozioak, ideiak, egitasmoak... askatasunez eta kemenez/adorez azaltzen ditu. Bere eskubide eta interes pertsonalak sendo eta gogoz defendatzen ditu, besteengan kalterik eragiten ez duten neurrian. Besteen sentimenduak mindu gabe, nahi duena eta pentsatzen duena adierazten du. Besteen iritziak, emozioak, ideiak, egitasmoak..., nahiz eta ados egon ez, abegitsu eta errespetuz entzuten ditu. 		

HEZIBERRI 2020: 2. ERANSKINA
HIZKUNTZA FORMAK

- Ezetz esaten badaki.
- Kritikak zuzenak badira, onartu egiten ditu, eta okerrak badira, ukatzen badaki.
- Behar duenean, mesedeak eskatzen ditu eta ezezkoa onartzen du.
- Mesedeak egiten zaizkionean, eskertu egiten du.
- Losintzarik gabeko goraiamenak eta konplimenduak egiten ditu.
- Solaskidearen lekuan jartzen da eta arretaz entzuten du zer pentsatzen duen ondo ulertzeko.
- Sentibera da eta besteen pozak eta nahigabeak bereganatzen ditu.
- Besteei laguntzeko prest dago.

3.2. TALDEAN LANKIDETZAN IKASTEKO PROZEDURAK ETA JARRERAK

IRAKASLEA

EBALUAZIO-IRIZPIDEAK		LORPEN-ADIERAZLEAK	
		BAI	EZ
1	Taldean lankidetzan ikasteko prozeduren eta jarreraren lanketa Ikasturteko Programazio Didaktikoetan txertatua du.		
2	Bere ikasleekin lan-taldean aritzeko guneak eta uneak Unitate Didaktikoetan programatzen ditu.		
3	Taldean lankidetzan ikasteko prozeduren eta jarreraren lanketa beste irakasleekin adosten du era kooperatiboan.		

HEZIBERRI 2020: 2. ERANSKINA
HIZKUNTZA FORMAK

4	Talde-lanak bultzatzen ditu, taldekide guztien partaidetza eta beraz guztien ekarpenak kontuan hartzen direla bermatuz. Horretarako taldeka lan egiteko teknika ezberdinen urratsak erabiltzen eta lantzen ditu gelan, adibideak emanez.		
5	Talde-lan kooperatiboaren bidez ikasteko praktikak beste irakasleekin konpartitzeko bideak bilatzen ditu.		
6	Ikasleen elkarrekin lan egiteko gaitasuna esplizituki ebaluatzen du eta baloratzen du		
7	Ikaskuntza kooperatiboa gelan sustatzeko prestakuntza jasotzeko bideak aurkitzen ditu.		

IKASLEA

EBALUAZIO-IRIZPIDEAK		LORPEN-ADIERAZLEAK			
		Oinarrizkoa	Tartekoa	Aurreratua	
1	Eraginkorrak izateko eta taldekideen artean lotura afektibo sendoagoak errotzeko, talde kooperatiboan lankidetzan aritzeko prozedurak eta jarrerak eskuratzea.	Funtzioen banaketa / Karguak	Lan-taldean bete beharreko karguak (koordinatzaile, idazkari, bozeramaile,...) betetzeko zailtasunak ditu.	Nahiko ondo betetzen ditu lan-taldean bete beharreko karguak (koordinatzaile, idazkari, bozeramaile,...).	Oso ondo betetzen ditu lan-taldean bete beharreko karguak (koordinatzaile, idazkari, bozeramaile,...).
			Egitekoak denon artean adosten eta taldekide guztien partaidetza sustatzen zerbait ahalegintzen da.	Egitekoak denon artean adosten eta taldekide guztien partaidetza sustatzen nahiko ahalegintzen da.	Egitekoak denon artean adosten eta taldekide guztien partaidetza sustatzen asko ahalegintzen da.

HEZIBERRI 2020: 2. ERANSKINA
HIZKUNTZA FORMAK

	Jarduerarekiko ekimena	Lan-taldean ekimenez aritzeko eta hartutako konpromisoak betetzeko zailtasunak ditu.	Lan-taldean aritzeko nahiko prestutasuna erakusten du eta hartutako konpromisoak nahiko ondo betetzen ditu.	Lan-taldean aritzeko prestutasuna erakusten du eta hartutako konpromisoak oso ondo betetzen ditu.
		Taldean lanean hastea asko kostatzen zaio eta sarritan ez da oso efikaza denbora erabiltzen.	Batzuetan, taldean lanean hastea kosta egiten zaio eta ekimena burutzerakoan denbora galtzen du.	Gehienetan, taldean lanean hasteko azkarra da eta efikaza da ekimena burutzeko behar den denbora erabiltzen.
	Harremana	Beste kideen beharrak eta nahiak arretaz entzuteko eta besteen ekarpenekin bere ikuspuntua egokitzeko, eta bere ideiak moldatzeko zailtasunak izaten ditu sarritan.	Beste kideen beharrak eta nahiak arretaz entzuteko eta besteen ekarpenekin bere ikuspuntua egokitzeko, eta bere ideiak moldatzeko zailtasunak izaten ditu Batzuetan.	Beste kideen beharrak eta nahiak gehienetan arretaz entzuten ditu eta gai izaten da bere ikuspuntua egokitzeko eta bere ideiak moldatzeko besteen ekarpenekin.
		Ikaskide guztiak onartzeko eta ez inor baztertzeko, eta oztopoak dituztenean laguntzeko sarritan zailtasunak izaten ditu.	Ikaskide guztiak onartzeko eta ez inor baztertzeko, eta oztopoak dituztenean laguntzeko batzuetan zailtasunak izaten ditu.	Ikaskide guztiak onartzen ditu eta ez du inor baztertzen, eta zailtasunak dituztenean, laguntzeko prest egoten da.
		Jokaera eta ideia ezberdinen aurrean adostasunerako bideak eskaintzeko eta denon artean irtenbidea bilatzeko zailtasun handiak ditu.	Jokaera eta ideia ezberdinen aurrean adostasunerako bideak eskaintzeko eta denon artean irtenbidea bilatzeko zailtasunak izaten ditu	Jokaera eta ideia ezberdinen aurrean adostasunerako bideak eskaintzen ditu eta denon artean irtenbidea bilatzen saiatzen da.

HEZIBERRI 2020: 2. ERANSKINA
HIZKUNTZA FORMAK

			batzuetan.
		JARRERAK	<ul style="list-style-type: none"> • Taldeko jardueretan ekimenez jokatzeko du. • Talde barruan dagozkion egitekoak arduraz betetzen ditu. • Taldekide bakoitzak bere egitekoak bete ditzan arduratzen da. • Taldekideei laguntzeko prest egoten da. • Taldekideen ekarpenak aintzat hartzen ditu. • Taldean giro ona, elkartasuna eta konfiantza- harremanak ezartzen ditu. • Pertsona guztiak lan egitea onartzen du eta beste pentsamolde batzuekiko aurreiritziak baztertzen saiatzen da.

3.3. GIZA PORTAERAK BARNERATZEKO PROZEDURAK ETA JARRERAK

IRAKASLEA

EBALUAZIO-IRIZPIDEAK		LORPEN-ADIERAZLEAK	
		BAI	EZ
1	<p>Giza eskubideetan eta betebeharretan oinarritutako portaerak zein diren badaki eta horiek gelan eta eguneroko bizitzan errespetatzeko jarrerak lantzen ditu eta behar denean betearazteko neurriak hartzen ditu.</p> <ul style="list-style-type: none"> • Bereizkeriarekin loturiko portaerak: sexu-berdintasuna, sexu-joerak, erlijio-askatasuna, ezaugarri fisikoak eta psikikoak,... • Indarkeriarekin loturiko portaerak: eskola-jazarpena (bullynga eta ziber-jazarpena),... • Intimitatearekin loturiko portaerak: atzetik gaizki esaka, gezurrak,... • Ondasunen zaintzarekin loturiko portaerak: ondasun pertsonalak, taldekoak, publikoak,... 		
2	<p>Bizikidetzan elkarrekin ikasteko eta bizitzeko garrantzia duten konbentzio sozialak zein diren badaki eta horiek gelan eta eguneroko bizitzan errespetatzeko arrazoiak eztabaidatzen ditu, jarrerak lantzen ditu eta behar denean betearazteko neurriak hartzen ditu.</p> <ul style="list-style-type: none"> • Puntualtasuna, garbitasuna, ordena, kortesia eta adeitasuna, jantokiko jarrerak, jolas eta kiroletako jokabideak,... 		
3	<p>Elkarrekin giro onean bizitzeko eta ikaslearen gela eta ikastetxeko ingurune hurbileko ekosistema osasuntsua mantentzeko arrazoiak eztabaidatzen ditu, jarrerak lantzen ditu eta behar denean betearazteko neurriak hartzen ditu.</p> <ul style="list-style-type: none"> • Kutsadura, garbitasuna, energiaren eta materialen xahuketa,... 		

IKASLEA

EBALUAZIO-IRIZPIDEAK		LORPEN-ADIERAZLEAK			
		Oinarrizkoa	Tartekoa	Aurreratua	
1	Giza eskubideetan, konbentzio sozialetan eta ingurumenaren jasagarritasunean oinarritzen diren portaerak barneratzeko prozedurak eta jarrerak eskuratzea.	Giza eskubideak	Era guztietako desberdintasunen aurrean errespetuz jokatzeko, biolentzia fisikoa eta jazarpen psikologikoa (bullyng) ekiditeko, bizitza pribatua eta intimitatea eta besteen ondasunak errespetatzeko zailtasunak ditu.	Era guztietako desberdintasunen aurrean errespetuz jokatzeko, biolentzia fisikoa eta jazarpen psikologikoa (bullyng) ekiditen du, bizitza pribatua eta intimitatea eta besteen ondasunak errespetatzen ditu, baina ez beti.	Era guztietako desberdintasunen aurrean errespetuz jokatzeko, biolentzia fisikoa eta jazarpen psikologikoa (bullyng) ekiditeko, bizitza pribatua eta intimitatea eta besteen ondasunak errespetatzeko erraztasuna du.
		JARRERAK	<ul style="list-style-type: none"> Pertsonaren duintasuna errespetatzen ez den egoeretan, oso gutxitan hartzen du erantzukizuna eta aurre egiten du. 	<ul style="list-style-type: none"> Pertsonaren duintasuna errespetatzen ez den egoeretan, batzutan hartzen du erantzukizuna eta aurre egiten du. 	<ul style="list-style-type: none"> Pertsonaren duintasuna errespetatzen ez den egoeretan, sarritan hartzen du erantzukizuna eta aurre egiten du.
		<ul style="list-style-type: none"> Era guztietako desberdintasunen aurrean (itxura fisikoa, adimen eta zentzumen mugatua, arraza, larru-kolorea, sexua, hizkuntza, erlijioa, iritziak, sorterrria edo gizarteko jatorria, ekonomia-maila, jaiotza edo beste zernahi gorabehera), errespetuz jokatzeko eta ez ditu bereizketak egiten, ezta besteak gutxiesten edo baztertzen. Biolentzia fisikoaren eta jazarpen psikologikoaren (bullyng...) aurka dago eta ez du 			

HEZIBERRI 2020: 2. ERANSKINA
HIZKUNTZA FORMAK

			<p>horrelakorik egiten.</p> <ul style="list-style-type: none"> • Norbaitek pertsonaren duintasuna eta berdintasuna errespetatzen ez duenean, erantzukizuna hartzen du eta aurre egiten du. • Norberaren osasuna zaintzen du eta kaltegarriak diren elikadurak, alkohola, beste drogak eta gehiegizko arrisku fisikoak saihesten ditu. • Besteen bizitza pribatua eta intimitatea errespetatzen ditu, eta ez ditu baimenik gabe besteen datuak eta informazioak begiratzen edo zabaltzen. • Bere ondasunak eta besteenak zaintzen ditu eta ez ditu apurtzen. • Besteen ondasunak errespetatzen ditu eta ez du lapurretan egiten. • Hartutako konpromisoak eta emandako hitza betetzen ditu. 		
		Konbentzio sozialak	Elkarrekin ikasteko eta bizitzeko konbentzioz hartutako arauak (ordutegia, garbitasuna, kortesia, jolas-arauak...) betetzeko zailtasunak ditu.	Elkarrekin ikasteko eta bizitzeko konbentzioz hartutako arauak (ordutegia, garbitasuna, kortesia, jolas-arauak...) betetzen ditu, baina ez beti.	Elkarrekin ikasteko eta bizitzeko konbentzioz hartutako arauak (ordutegia, garbitasuna, kortesia, jolas-arauak...) erraztasunez betetzen ditu.
		JARRERAK	<ul style="list-style-type: none"> • Ikasteko eta elkarrekin lanean batera aritzeko, ezarritako ordutegia betetzen du eta puntuala da. • Elkarrekin atseginez egoteko, norberaren garbitasuna eta itxura zaintzen ditu, baita jantziarena ere. • Lan giro egokia eta efikaza izateko, erabiltzen diren gauzen eta lekuen garbitasuna, txukuntasuna eta ordena zaintzen ditu. • Kortesiaren eta adetasunaren arauak zaintzen ditu: agurtzea, mesedez eskatzea, eskerrak ematea, txandak errespetatzea... • Jantokian jateko, edateko eta egoteko arauak zaintzen ditu: jateko eta edateko tresnen erabilera, esertzeko eta egoteko era, garbitasuna ... 		

HEZIBERRI 2020: 2. ERANSKINA
HIZKUNTZA FORMAK

			<ul style="list-style-type: none"> • Jolasean eta kiroletan ezarrita dauden arauak errespetatzen ditu: tranparik ez, txandak ... • Bere ardura duten gurasoen eta irakasleen aginduak betetzen ditu. • Gurasoen eta irakasleen aginduekin ados ez dagoenean, dituen arrazoiak errespetuz azaltzen ditu.
	Ingurumenaren jasagarritasuna	Bere ingurune hurbileko kutsadura saihesteko, garbitasuna mantentzeko, materialak eta energia ez xahutzeko eta landareak eta animaliak zaintzeko zailtasunak ditu.	<p>Bere ingurune hurbileko kutsadura saihesteko, garbitasuna mantentzeko, materialak eta energia ez xahutzeko eta landareak eta animaliak zaintzeko joera erakusten du, baina ez beti.</p> <p>Bere ingurune hurbileko kutsadura saihesteko, garbitasuna mantentzeko, materialak eta energia ez xahutzeko eta landareak eta animaliak zaintzeko joera handia du.</p>
	JARRERAK	<ul style="list-style-type: none"> • Pertsona gisa, bere komunitateko kide gisa eta munduko hiritar gisa jasagarritasunarekiko arduratsuak diren erabakiak hartzen ditu. • Erantzukizun pertsonala onartzen du norberaren ekintzek jasagarritasunean eragiten dituzten ondorioetan eta eta behar denean portaera aldatzen du. • Ingurumenaren eragin negatiboak saihesteko borondatea eta aldeko ekintzak erakusten ditu. • Ingurumenaren kutsadura ekiditeko eta garbitasunaren aldeko portaerak erakusten ditu eguneroko bizitzan. • Baliabide materialen eta energiaren xahutzea ekiditeko portaerak erakusten ditu eguneroko bizitzan. • Landareak eta animaliak zaintzeko portaerak erakusten ditu eguneroko bizitzan. • Gizarte baloreen elkarren arteko eragina eta konfliktibitatea ezagutu eta kontutan izaten ditu. 	

3.4. GATAZKAK KUDEATZEKO PROZEDURAK ETA JARRERAK

IRAKASLEA

EBALUAZIO-IRIZPIDEAK		LORPEN-ADIERAZLEAK	
		BAI	EZ
1	<p>Gatazkak ekiditeko neurriak ezagutzen ditu eta gelan aplikatzen ditu:</p> <ul style="list-style-type: none"> • Urrezko lege unibertetsala: ez egin besteei zeuri egitea gustatuko ez litzaizukeena. • Saiatu besteak tratatzen zu zeu tratatua izatea gustatuko litzaizukeen bezalaxe. • Bete hitza eta konpromisoak onartu. Beste guztientzat konfiantzazko pertsona bihurtu. • Ez inbalidatu edo gaitzetsi inor. • Ez txarto berba egin atzetik. • Gehiengoaren onerako lan egin, zure interes partikularrak gaineratik jarri gabe. • Inor mindu edo kaltetuz gero, saiatu konpontzen lehenbailehen. 		
2	<p>Gatazkak analizatzeko, kudeatzeko eta bideratzeko teknikak ezagutzen ditu eta berehala hartzen ditu neurriak aurre egiteko.</p> <ul style="list-style-type: none"> • Gatazkaren analisisa (mapa) • Gatazka kudeatzeko erak • Negoziazio bideratzeko teknikak • Hartutako akordioaren planifikazioa eta jarraipena. 		

HEZIBERRI 2020: 2. ERANSKINA
HIZKUNTZA FORMAK

3	<p>Gatazkak ekiditeak eta kudeaketak huts egiten duenean, eta ikastetxeko bizikidetzaren aurkako jokabidea denean edo bizikidetzari kalte larria eragiten dionean, ondorengo tresnak erabiltzen ditu:</p> <ul style="list-style-type: none"> • 201/2008 Dekretua, abenduaren 2koa, Euskal Autonomia Erkidegoko unibertsitateaz kanpoko ikastetxeetako ikasleen eskubideei eta betebeharreri buruzkoa: Ohiko Prozedura eta Ez-ohiko Prozedura. • Ikastetxeetan eskola-jazarpen kasuetan jarduteko gida (bullynga eta ziberjazarpena). 		
---	--	--	--

IKASLEA

EBALUAZIO-IRIZPIDEAK			LORPEN-ADIERAZLEAK		
			Oinarrizkoa	Tartekoa	Aurreratua
1	Gatazkak elkarrizketa eta negoziazioaren bidez kudeatzeko prozedurak eta jarrerak eskuratzea	Gatazkak	Gatazken aurrean besteen arrazoiak entzuteko eta bereak errespetuz adierazteko eta elkarrizketaren eta negoziazioaren bidez konpontzeko zailtasunak ditu.	Gatazken aurrean besteen arrazoiak entzuten eta bereak errespetuz adierazten ditu, eta elkarrizketaren eta negoziazioaren bidez konpontzen ditu, baina ez beti.	Gatazken aurrean besteen arrazoiak entzuteko eta bereak errespetuz adierazteko eta elkarrizketaren eta negoziazioaren bidez konpontzeko erraztasuna du.
		JARRERAK	<ul style="list-style-type: none"> • Gatazkaren aurrean ez du ihes egiten, ezta indarkeria erabiltzen, baizik eta aurre egiten dio negoziazioaren bidez. • Gatazkaren aurrean bestearen ikuspegia ezagutzen eta ulertzen saiatzen da. • Gatazkaren aurrean bere arrazoiak sendo eta errespetuz mantentzen ditu. • Gatazka egoeretan saiatzen da giroa baretzen eta arazoak konpontzen. 		

4. IKASITAKOIA TRANSFERITZEN, APLIKATZEN ETA AUTORREGULATZEN IKASI

4.1. IKASITAKOIA BESTE EGOERA BATZUETARA TRANSFERITZEA: INTEGRAZIO- EGOERAK

IRAKASLEA

EBALUAZIO-IRIZPIDEAK		LORPEN-ADIERAZLEAK	
		BAI	EZ
1	Ikasleek ikasteko eta ikasitakoa bizitzako benetako egoeretara transferitzen eta aplikatzen ikas dezaten, egoera didaktikoak eta integrazio-egoerak formulatzen eta aplikatzen ditu.		

IKASLEA

EBALUAZIO-IRIZPIDEAK		LORPEN-ADIERAZLEAK			
		Oinarrizkoa	Tartekoa	Aurreratua	
1	Eskuratutako baliabide kognitiboen, afektiboen, komunikatiboen eta sozialen erabilera estrategikoa egitea eta beste egoera batzuetara transferitzea.	Ikasitakoa transferitzea	Ikasleak zailtasun ditu eta laguntza handia behar du baliabide kognitiboak, afektiboak, komunikatiboak eta sozialak beste egoera batzuetara transferitzeko.	Ikasleak laguntzarekin, baliabide kognitiboak, afektiboak, komunikatiboak eta sozialak beste egoera batzuetara transferitzen ditu.	Ikasleak erraztasunez, baliabide kognitiboak, afektiboak, komunikatiboak eta sozialak beste egoera batzuetara transferitzen ditu.
		JARRERAK	<ul style="list-style-type: none"> Idea berriak eta bide berriak eta originalak esploratzeko eta adierazteko gogoazaltzen du. Pentsamenduaren aldetik irekia da eta malgutasuna erakusten du. Arazoak konpontzeko bide posibleak bilatzen ditu eta aukera onenak hobesten ditu, gogoetaren bidez. Ideien arteko loturak egiteko eta analogiak ikusteko erraztasuna du (Pentsamendu dibergentea). Ideien artean egokiak eta bideragarriak direnak hautatzen eta hobesten ditu (Pentsamendu konbergentea). Bere buruan konfiantza du eta hutsegiteari ez dio beldurrik. Gauzak ondo egiteko etengabe hobetzeko grina erakusten du eta barruan duen guztia jokoan jartzen du. 		

4.2. IRASKASKUNTZA-IKASKUNTZA PROZESUETAN APLIKATZEA: UNITATE DIDAKTIKOA

IRAKASLEA

EBALUAZIO-IRIZPIDEAK		LORPEN-ADIERAZLEAK	
		BAI	EZ
1	Sekuentzia didaktikoaren hasiera-fasean ikasleen aurre-ezagutzen diagnostikoa egiteko eta egin beharreko atazak planifikatzeko erabilgarriak diren teknikak ezagutzen eta erabiltzen ditu.		
2	Sekuentzia didaktikoaren garapen-fasearen jarraipena eta erregulazioa egiteko erabilgarriak diren teknikak ezagutzen eta erabiltzen ditu.		
3	Sekuentzia didaktikoaren amaiera-fasean, ikasleen lorpenak ebaluatzeko (auto- eta hetero-ebaluazioa) teknikak ezagutzen eta erabiltzen ditu.		

IKASLEA

EBALUAZIO-IRIZPIDEAK			LORPEN-ADIERAZLEAK		
			Oinarrizkoa	Tartekoa	Aurreratua
1	Unitate didaktikoaren hasierako, garapeneko eta amaierako faseak autorregulatzeko baliagarriak diren prozedurak eta teknikak erabiltzea.	Ikaskuntza prozesua autorregulatzea	Ikasleak zailtasunak ditu eta laguntza handia behar du Unitate didaktikoetako hasierako, garapeneko eta amaierako faseak autorregulatzeko baliagarriak diren prozedurak eta teknikak erabiltzeko.	Ikasleak laguntzarekin, Unitate didaktikoetako hasierako, garapeneko eta amaierako faseak autorregulatzeko baliagarriak diren prozedurak eta teknikak erabiltzen ditu.	Ikasleak Unitate didaktikoetako hasierako, garapeneko eta amaierako faseak autorregulatzeko baliagarriak diren prozedurak eta teknikak erraztasunez erabiltzen ditu.
		JARRERAK	<ul style="list-style-type: none"> Idea berriak eta bide berriak eta originalak esploratzeko eta adierazteko gogoazaltzen du. Pentsamenduaren aldetik irekia da eta malgutasuna erakusten du. Arazoak konpontzeko bide posibleak bilatzen ditu eta aukera onenak hobesten ditu, gogoetaren bidez. Ideien arteko loturak egiteko eta analogiak ikusteko erraztasuna du (Pentsamendu dibergentea). Ideien artean egokiak eta bideragarriak direnak hautatzen eta hobesten ditu (Pentsamendu konbergentea). Bere buruan konfiantza du eta hutsegiteari ez dio beldurrik. Inork behartu gabe inizatibak hartzen ditu. Egitasmoak gauzatzen hasi aurretik bideragarritasuna aztertzen eta planifikatzen du. 		

**HEZIBERRI 2020: 2. ERANSKINA
HIZKUNTZA FORMAK**

- Egitasmoak planifikatzerakoan dituen ahalmenak eta mugak kontuan hartzen ditu.
- Gauzak ondo egiteko etengabe hobetzeko grina erakusten du eta barruan duen guztia jokoan jartzen du.
- Bete beharrak eta taldean hartutakoak erabakiak arduraz betetzen ditu.
- Egitasmoak gauzatzerakoan dituen ahalmenak eta mugak kontuan hartzen ditu.
- Planifikatutako ekintzak gauzatzen saiatzen da, horien jarraipena egiten du eta, hala badagokio, neurri zuzentzaileak hartzen ditu.
- Zailtasunen eta uste gabeko aldaketan eta frustrazioen aurrean soseguz jokatzeko du eta iraunkortasuna erakusten du.
- Aurretik finkatutako helburuak lortu dituen ala ez jakiteko gogo onez autoebaluatzen eta besteen ebaluazioa onartzen du.
- IKT baliabideen erabilerari eta norberaren gaitasun-digatalen garapenari buruz hausnartzen du, premiaren arabera eguneratzen joateko.

4.3. IKASKUNTZA ETA HEZKUNTZA PROZESUAK AUTORREGULATZEA

IRAKASLEA

EBALUAZIO-IRIZPIDEAK		LORPEN-ADIERAZLEAK	
		BAI	EZ
1	Giroak eta antolaketa-kudeaketaren baldintzek ondo ikasteko duten garrantziaz jabetzen da, eta ikasleek baldintza horietan ikas dezaten ahalegintzen da.		
2	Bere pentsatzeko eta ikasteko estiloaren indarguneen eta ahulezien kontzientzia du, eta ikasleen pentsatzeko eta ikasteko estiloak identifikatzeko eta hobetzen laguntzeko gai da.		
3	Bere gorputzaren funtzioen, irudiaren eta sexu-identitatearen kontzientzia du eta erregulatzen ditu, eta ikasleei horretan laguntzeko gai da.		
4	Bere emozioen kontzientzia eta bere buruari modu positiboan hitz egitearen garrantziaz jabetzen da, eta ikasleei horretan laguntzeko gai da.		
5	Ikasleen motibazioa, autokontzeptua, autoestimua eta borondatearen indarra suspertzeko gai da.		
6	Ikasleen kontzientzia moral autonomoa garatzen laguntzeko teknikak ezagutzen eta erabiltzen ditu.		

IKASLEA

EBALUAZIO-IRIZPIDEAK			LORPEN-ADIERAZLEAK		
			Oinarrizkoa	Tartekoa	Aurreratua
1	Ikasteko giroaren eta antolaketa-kudeaketaren garrantziaz jabetzea eta autorregulatzea.	Ikasteko giroaren autoerregulazioa	Giroaren baldintzek (isiltasuna, argia, aireztapena, ergonomia,...) ikasteko duten eraginaz jabetzeko zailtasunak ditu eta bere gainean egon behar da baldintza horiek zaintzeko.	Giroaren baldintzek (isiltasuna, argia, aireztapena, ergonomia,...) ikasteko duten eraginaz jabetzen da eta laguntza piska bat behar du baldintza horiek zaintzeko.	Giroaren baldintzek (isiltasuna, argia, aireztapena, ergonomia,...) ikasteko duten eraginaz oso ondo jabetzen da eta baldintza horiek era autonomoan zaintzen ditu.
		Ikasteko antolaketaren eta kudeaketaren autorregulazioa	Egin beharreko atazak, duten garrantziaren eta denboraren arabera agendaren bidez ordenatzeak duen abantailaz jabetzeko zailtasunak ditu, eta horiek antolatzeko laguntza handia behar du.	Egin beharreko atazak, duten garrantziaren eta denboraren arabera agendaren bidez ordenatzeak duen abantailaz jabetzen da, eta horiek antolatzeko laguntza pixka bat behar du.	Egin beharreko atazak, duten garrantziaren eta denboraren arabera agendaren bidez ordenatzeak duen abantailaz oso ondo jabetzen da, eta horiek era autonomoan antolatzen ditu.

HEZIBERRI 2020: 2. ERANSKINA
HIZKUNTZA FORMAK

		JARRERAK	<ul style="list-style-type: none"> Ikasteko giroari eta baldintza fisiko egokiak izateari garrantzia ematen dio. Ikasteko eta lanak ondo planifikatzeko eta antolatzeko agenda erabiltzeak duen garrantziaz jabetzen da.
--	--	-----------------	--

EBALUAZIO-IRIZPIDEAK			LORPEN-ADIERAZLEAK		
			Oinarrizkoa	Tartekoa	Aurreratua
2	Ikasteko arretaren eta estiloaren indarguneen eta ahulezien kontzientzia barneratzea eta erregulatzea.	Ikasteko arretaren autorregulazioa	Ikasteko orduan jartzen duen arretaz eta kontzentrazioaz neurri batean jabetzen da, baina zailtasunak ditu eta laguntza handia behar du.	Ikasteko orduan jartzen duen arretaz eta kontzentrazioaz jabetzen da, baina zailtasunak ditu eta laguntza pixka bat behar du.	Ikasteko orduan jartzen duen arretaz eta kontzentrazioaz oso ondo jabetzen da, eta bere burua era autonomoan erregulatzen du.
		Ikasteko estiloaren autorregulazioa	Ikasleak bere ikasteko estiloaren indarguneak eta ahuleziak ezagutzeko eta ahuleziak gainditzeko zailtasunak ditu eta laguntza handia behar du.	Ikasleak laguntzarekin bere ikasteko estiloaren indarguneak eta ahuleziak ezagutzen ditu eta ahuleziak gainditzen ditu.	Ikasleak bere ikasteko estiloaren indarguneak eta ahuleziak ezagutzeko eta ahuleziak gainditzeko erraztasuna erakusten du.
		JARRERAK	<ul style="list-style-type: none"> Arreta eta kontzentrazioa mantentzen saiatzen da. Bere ikasteko estiloa ezagutzeko eta hobetzeko gogoia erakusten du. Bere ikasteko estiloaren joera nagusia ezagutzen du eta beste ikasteko estiloekin aberasten saiatzen da. 		

EBALUAZIO-IRIZPIDEAK			LORPEN-ADIERAZLEAK		
			Oinarrizkoa	Tartekoa	Aurreratua
3	Ikasteko eta norbera izateko gorputzaren funtzioen eta irudiaren garrantziaz jabetzea eta erregulatzea.	Gorputzaren autorregulazioa	Ikasleak gorputzaren funtzioei buruzko kontzientzia hartzeko (gorputzaren atalak eta mugimenduak, arnasketa, ikusmena, entzumena, ahotsaren emisioa, usaimena, dastamena, ukimena) eta funtzio horien erabilpena areagotzeko teknikak erabiltzeko zailtasunak ditu eta laguntza handia behar du.	Ikasleak laguntzarekin gorputzaren funtzioei buruzko kontzientzia hartzen du (gorputzaren atalak eta mugimenduak, arnasketa, ikusmena, entzumena, ahotsaren emisioa, usaimena, dastamena, ukimena) eta funtzio horien erabilpena areagotzeko teknikak erabiltzen ditu.	Ikasleak erraztasunez gorputzaren funtzioei buruzko kontzientzia hartzen du (gorputzaren atalak eta mugimenduak, arnasketa, ikusmena, entzumena, ahotsaren emisioa, usaimena, dastamena, ukimena) eta funtzio horien erabilpena areagotzeko teknikak erabiltzen ditu.
			Gorputzaren kemenak eta zentzumenak eskolako zereginak burutzeko ematen duten laguntzaz jabetzeko zailtasunak ditu eta oztopoak gainditzeko laguntza behar du.	Gorputzaren kemenak eta zentzumenak eskolako zereginak burutzeko ematen duten laguntzaz jabetzen da eta oztopoak gainditzeko laguntza pixka bat behar du.	Gorputzaren kemenak eta zentzumenak eskolako zereginak burutzeko ematen duten laguntzaz oso ondo jabetzen da eta oztopoak dituenean era autonomoan moldatzen da.

HEZIBERRI 2020: 2. ERANSKINA
HIZKUNTZA FORMAK

			Ikasleak zailtasunak ditu eta laguntza handia behar du bere gorputzaren itxurari, eta bere genero-identitate eta sexu-joerariburuzko irudikapen mentalaren kontzientzia hartzeko eta bere burua onartzeko.	Ikasleak laguntzarekin, bere gorputzaren itxurari, eta bere genero-identitate eta sexu-joerari buruzko irudikapen mentalaren kontzientzia hartzen du eta bere burua onartzen du.	Ikasleak bere gorputzaren itxuraren, eta bere genero-identitate eta sexu-joerariburuzko irudikapen mentalaren kontzientzia du eta bere buruaz eroso sentitzen da.
		JARRERAK	<ul style="list-style-type: none"> • Norbere gorputzaren funtzioak ezagutzeko eta horiei buruzko kontzientzia hartzeko, dituen ahalmenak areagotzeko eta erregulatzeko gogoia erakusten du. • Norbere gorputzaren irudiari buruzko irudikapen zuzena eraikitzen eta dituen alde onak eta mugak onartzen saiatzen da. • Dituen dohain fisikoak indartzeko interesa agertzen du. • Gizartean gorputzarekiko dagoen irudi estetikoari buruz ikuspegi kritikoa azaltzen du. • Bere gorputza eta identitate sexuala onartzearen eta desberdintasunak errespetatzearen garrantziaz jabetzen da. 		

EBALUAZIO-IRIZPIDEAK			LORPEN-ADIERAZLEAK		
			Oinarrizkoa	Tartekoa	Aurreratua
4	Ikasteko eta norbera izateko emozioek duten	Emozioen autorregulazioa	Ikasleak zailtasunak ditu eta laguntza handia behar du	Ikasleak laguntzarekin bere eta besteen emozioak	Ikasleak bere eta besteen emozioak erraz

HEZIBERRI 2020: 2. ERANSKINA
HIZKUNTZA FORMAK

	garrantziaz jabetzea, eta indarguneen eta ahulezien kontzientzia barneratzea eta erregulatzea.		bere eta besteen emozioak identifikatzeko, ulertzeko, baloratzeko eta adierazteko. Era berean, zailtasunak ditu eta laguntza handia behar du emozio atseginak eraikitzeke eta desatseginiei aurre egiteko.	identifikatzen, ulertzen, baloratzen eta adierazten ditu. Era berean, laguntzarekin, emozio atseginak eraikitzen ditu eta desatseginiei aurre egiten die.	identifikatzen, ulertzen, baloratzen eta adierazten ditu. Era berean, erraz eraikitzen ditu emozio atseginak eta desatseginiei aurre egiten die.
		JARRERAK	<ul style="list-style-type: none"> Nor bere buruari modu positiboan hitz egitearen garrantziaz jabetzen da eta horretan ahalegintzen da. Emozioak eta pentsamendu negatiboak alda daitezkeela jabetzen da eta horretan ahalegintzen da. 		

EBALUAZIO-IRIZPIDEAK		LORPEN-ADIERAZLEAK			
		Oinarrizkoa	Tartekoa	Aurreratua	
5	Ikasteko, egiteko eta norbera izateko motibazioaren eta borondatearen indarrak duen garrantziaz jabetzea, eta indarguneen eta ahulezien kontzientzia	Konazioaren autorregulazioa	Ikasteko ahaleginak egiteak eta saiatzeak duen garrantziaz jabetzen da, baina zailtasunak ditu era iraunkorrean aritzeko eta kanpoko laguntza handia behar du.	Ikasteko ahaleginak egiteak eta saiatzeak duen garrantziaz ondo jabetzen da eta zailtasunak dituenean laguntza pixka bat behar du.	Ikasteko ahaleginak egiteak eta saiatzeak duen garrantziaz oso ondo jabetzen da eta bere burua era autonomoan erregulatzen du.

HEZIBERRI 2020: 2. ERANSKINA
HIZKUNTZA FORMAK

barneratzea eta erregulatzea.		Ikasleak motibatzeke, borondatearen indarra erabiliz eginkizunak betetzeko eta bere egoeraz jabetzeko zailtasunak ditu eta laguntza handia behar du.	Ikaslearen motibazioa eta eginkizunak betetzeko borondatearen indarra eta kontzientzia nahikoak dira.	Ikaslearen motibazioa eta eginkizunak betetzeko borondatearen indarra eta horren kontzientzia handiak dira.
	JARRERAK	<ul style="list-style-type: none"> • Baikorra da eta egoera desberdinetan alde ona ikusten saiatzen da. • Lortu nahi dituen edo lortu behar dituen helmugak eta asmoak gogo handiz irudikatzen ditu. • Helmugak eta asmoak lortzeko asmoz ematen dituen urratsak gogoan hartzen ditu. • Badaki oztopoak eta zailtasunak etor daitezkeela eta prest dago aurre egiteko. • Huts egiten duenean saiatzen da gauzak zuzentzen. • Eginkizun baten aurrean, bulkaden eta gutuzien desirak gerorako uzten ditu. • Erabakia hartu ondoren, praktikara eramateko kemena erakusten du. • Ezusteei, ezbeharrei, oztopoei eta kanpoko presioei aurre egiteko eta arazoak gainditzeko indarra erakusten du. 		

4.4. NORBERA IZAN: INTEGRAZIO PERTSONALA

IRAKASLEA

EBALUAZIO-IRIZPIDEAK		LORPEN-ADIERAZLEAK	
		BAI	EZ
1	Ikasleak onartzen eta estimatzen ditu eta beraengan konfidantza jartzen du.		
2	Ikaslearen gaitasunen neurriko atazak eskatzen ditu eta lorpenen balorazioa azpimarratuz, hutsuneak gainditzen laguntzen du.		
3	Ikasleek bere ekoizpenen autoebaluazioa egin eta hobetzeko bideak bere kasa aurki ditzaten saiatzen da.		

IKASLEA

EBALUAZIO-IRIZPIDEAK			LORPEN-ADIERAZLEAK		
			Oinarrizkoa	Tartekoa	Aurreratua
1	Autorregulazioaren bidez	Autokontzeptua	Bere burua ezagutzeko	Bere burua ezagutzen du,	Bere burua ondo ezagutzen

HEZIBERRI 2020: 2. ERANSKINA
HIZKUNTZA FORMAK

<p>autorrealizaziorantz bideratzea, norberaren autokontzeptu eta autoestimua zuzenak eskuratuz, eta autonomia eta burujabetasuna erakutsiz.</p>		zailtasunak ditu eta laguntza handia behar du bere burua hobeto ezagutzeko.	baina laguntza pixka bat behar du hobeto ezagutzeko eta duen irudia zuzenagoa izateko.	du eta irudi zuzena dauka.
	Autoestimua	Bere balioaz zalantza handiak ditu eta laguntza behar du bere buruan gehiago sinesteko eta konfidantza izateko.	Bere balioaz zalantzak ditu eta laguntza pixka bat behar du bere buruan gehiago sinesteko eta konfidantza izateko.	Bere buruaz balorazio baikorra egiten du eta bere buruan konfidantza erakusten du.
	Autonomia eta burujabetza	Bere kabuz inizatibak eta erabakiak hartzeko, gauzatzeko eta ondorioetaz jabetzeko zailtasunak ditu eta laguntza handia behar du.	Bere kabuz inizatibak eta erabakiak hartzeko, gauzatzeko eta ondorioetaz jabetzeko laguntza pixka bat behar du.	Bere kabuz inizatibak eta erabakiak hartzeko, gauzatzeko eta ondorioetaz jabetzeko gaitasuna erakusten du.
	JARRERAK	<ul style="list-style-type: none"> • Sentitzen, pentsatzen, esaten eta egiten dituenari buruz distantzia hartu eta hausnartzeko joera du. • Huts egiten duenean saiatzen da gauzak zuzentzen. 		

2.ERANSKINA: HIZKUNTZA-FORMAK

Jakinekoa da zehar-kompetentziak eskuratzeko hitzezko komunikazioak duen garrantzia eta, era berean, hitzezko komunikazioa garatzeko adimen-jarduerak duen eragina. Adimen-jarduera komunikazioaren bidez gauzatzen da. Komunikazioaren bidez, hartzailleak jasotzen du objektuari buruzko informazioa (input), gauzatzen dira eragiketa kognitiboaren prozesuak eta igortzen dira prozesu horien emaitzak (output). Komunikatzeko ahalmenak adimen-jardueran eragiten du (onerako edo kalterako) eta adimen-jarduerak, bere aldetik, komunikatzeko ahalmena bideratzen du:

Pentsamendurik gabeko hitza gauza hila da, hitzetan gorpuztu gabeko pentsamendua itzal bat besterik ez da (Vigotsky)

Artxiboko kapitulu eta atal desberdinetan zehar, oinarrizko zehar kompetentziak eskuratzeko prozedurekin eta jarrerekin loturiko hitzezko, hitzik gabeko eta komunikazio digitalaren adierazpenak jasotzen dira. Eranskin honetan, leku desberdinetan azaltzen diren komunikazio- adierazpenen artean, hitzezko (ahozko zein idatzizko) komunikazioaren hizkuntza-formak biltzen dira eta horien adibideak ere eskaintzen dira irakaslearentzat lagungarri izan daitezkeelakoan.

Alde batetik, **A zatian**, *hizkera adierazkorraren* adibideak eskaintzen dira. Adierazkortasunaren alor honetan ikasleen euskara hanka-motz gelditzen da sarri askotan. Horregatik eskaintzen dira euskarazko hainbat formula eta esapide. Adibide solteak baino ez dira, alfabetikoki ordenatuak. Bakoitza, jakina, testuinguru egokian kokatu behar litzakete, bere esanahia ongi ulertzeko eta gero praktikatu ahal izateko. Horrekin batera, osagarri gisa, hainbat atsotitz ere ematen ditugu, horiek ere erabilgarri baitira hizkuntzari adierazkortasuna emateko.

B zatian *hizkuntza-egiturak* ematen dira, txostenean zehar agertzen diren berberak, baina hemen adibide laburrez hornituak. Hizkuntza-egitura horiek, gainera, *hiru hizkuntzatan* ematen da: euskaraz, gaztelaniaz eta ingelesez, hizkuntzen trataera integratua errazteko. Hizkuntza-egiturak era desberdinetan formulatzen dira hizkuntza bakoitzean, baina barneko adimen-jarduera bideratzeko prozedurak eta funtzioak komunak dira hizkuntza guztietan. Beraz, hizkuntza bateko egitura jakin bat erabiltzeko, adibidez, konparazioa euskaraz adierazteko prozedura ikasten bada, prozedura hori gaztelaniako eta ingeleseko hizkuntza-egiturak ere adierazteko baliagarria da. Horrela, hizkuntzak era integratuan ikas daitezke. Bistan denez, hiru hizkuntzetan aurkezten diren egiturak eta adibideak antzekoak dira, baina ez pare-parekoak. Abiapuntu txikiak baizik ez dira (leku mugatu batean sar litezkeen adibide laburrak), trebetasun jakin batzuei dagozkien hizkuntza-formak erabiltzeko.

Azkenik, ohartxo bat informazioa antolatzeke moduz: eranskin honetan biltzen den informazioa txosten nagusiaren atal jakin batzuei dagokie. Horregatik, izenburuetan agertzen diren **zenbakiek** Artxibo osoaren kapitulu eta azpiataleiei egiten diete erreferentzia.

A ZATIA. HIZKERA ADIERAZKORRA:

ZENBAIT ESAPIDE

A.

A zer kotxe tzarra!
A zer pagotxa!
Aho bete hortz gelditu zen.
Aho handi hori!
Ahotan erabili genuen kontu hori.
Ahuntzaren gauerdiko eztula.
Aitaren batean etorri zen.
Aitzakiarik ez dago hori ez egiteko.
Alajaina!
Alajainkoa!
Alde ederra dago!
Alde hemendik!
Alfer-alferrik zabilta!
Alferra zara, gero!
Alferrik galduta dago mutila!
Alproja halakoa!
Argi eta garbi hitz egin zidan.
Arian-arian ikasten dira gauzok.
Arraioa!
Aski da!
Asko jota, bost egun izango dira.
Aspaldiko partez gaur elkartu gara.
Aspaldiko!
Asper-asper eginda dago.
Ataka larrian dago.
Atzekoz aurrera jantzi du kamiseta.
Aurrez aurre egongo gara.
Auskalo!
Auto berria erosi du, nonbait.

B.

Bai astuna zarela!
Bai horixe!
Baietz irabazi!
Baita zera ere!
Banengoen ba!
Bapo afaldu dugu!
Barrez ito beharrean egon nintzen.
Barrez lehertzen zegoen!
Batek daki!
Begitan hartu nau!
Behar genuena!
Beharko egin!
Beharko!
Bejondeizula!
Bere horretan utziko nuke.
Bere onenak emanda dago.
Beren-beregi etorri naiz.
Bertan behera gelditu zen.
Besterik ezean, ondo dago.
Bete-beteen jo duzu.
Bide batez, gauza bat esango dizut.
Blai eginda nago.
Bolo-bolo dabil kontu hori.
Bost axola niri!
Buru-belarri nabil horretan!
Burutik jota dago!

D.

Desastre hutsa da hori.
Di-da egin behar da, bizkor!
Direnak eta ez direnak esan zizkion.
Dirua agindu zidan eta hitza jan zuen.

E.

Ederra egin duzu orain ere!
Egin dezagun topa!
Egon zaitetz gora begira!
Egundokoak bota zizkion.
Egurra eman zioten.
Emakume egokia da, benetan!
Eman bosteko hori!
Ene, bada!
Epelak entzun zituen.
Erabat txikituta gelditu zen.
Eraman oneko gizona da.
Erdi lo nengoen.
Erdi negarrez zegoen.
Erdibana egingo dugu.
Erdipurdi dabil.
Erdiz erdi asmatu duzu.
Erne ibili!
Esan txarrekoa zara, gero!
Eskerrak etorri ez zinen!
Estu eta larri ibili ginen.
Estu hartu zuen alaba.
Eta hori, zer dela eta?
Etorri handiko hizlaria da.
Eurria goian behean ari du.
Eutsi goiari!
Ez adarrik jo!
Ez alde egin, gero!
Ez da atzo goizekoa!
Ez da harritzekoa!
Ez da langile makala!

Ez dago burutik sano.
Ez du txintik atera.
Ez duela okerrik egingo? Larri ibili!
Ez duzu meritu txikia!
Ez duzu zertan etorri!
Ez etorri niri koplekin!
Ez horixe!
Ez ikusiarena egin dit.
Ez zuen tutik esan.
Ezetz harrapatu!
Ezta arrastorik ere!
Ezta hurrik eman ere!
Ezta ideiarik ere!
Ezta zoratuta ere!

G.

Gaitz erdi!
Gaixoa!
Gizagaixoa!
Gogotik egin zuen barre.
Gorriak ikusi nituen
Gozoa jarri zen aita!
Gureak egin du!
Gustuko lekuan aldarrik ez.

H.

Haiek komeriak!
Hainbesteko zalaparta horregatik?
Hala moduz egin zuen azterketa.
Halakorik gertatuko zenik!
Handia da, ba!
Hara bestea!
Hara eta hona ibili naiz.

Harrapa ezak/ezan!
Harri eta zur gelditu nintzen.
Harroputza halakoa!
Hartu dirua, zer gerta ere.
Hau sustoa!

Hautsak harrotu ditu!
Hil ala biziko kontua da.
Hitz eta pitz aritu da.
Hor konpon!

Hori da itxura daukazuna!
Hori da mutil katxarroa!
Hori da sasoia, hori!
Hori duk/dun eta!

Hori egina dago!
Hori ez da euli-kaka!
Hori ezin jakin!
Hori gutxi ez eta, lana ere galdu du.

Hori neska puska!
Hori nire kontu!
Hori xeibre samarra da!
Horrek lehengo lepotik burua.
Horrenak egin du!

Hortxe dabil, aurrera eta atzera.
Hortxe-hortxe nembilen.
Hortzak estutu eta aurrera!
Huts egin nuen.

Hutsaren hurrengoa da hori.

I.

Inork ikusita ere!
Irrikan nago irakasle berria ezagutzeko.
Isilduko ahal da!
Izerdi patsetan nago!

J.

Jainkoarren!
Jakin ezazu benetan zer gertatu den!

Jakina!
Jakinaren gainean dago.
Jendez gainezka dago.
Jendez lepo zegoen aretoa.
Jo eta xehatuta gelditu zen!

K.

Kale egin dut!
Kinka larrian dago.
Kito! Amaitu da!
Kokoteraino naukazu!
Kopetaraino nago!
Kosta ahala kosta egingo dut.
Kristorenak egin ditu!

L.

Lagunduko ez dizut, ba!
Lan ederra!
Lanez lepo nabil!
Larru sendoa dauka horrek!
Larrugorritan zegoen.

Larrutan egin nahi omen zuen.
Larrutik ordaindu zuen.
Lehenago etortzea zeukan!
Leher eginda nago.

Lekutan dago!
Lepoa egingo nuke hori ez dela horrela!
Lepoa jokatuko nuke horrela dela!
Lo seko nengoen.

Luze-luze erori zen.

M.

Merke baino merkeago zegoen
Modu txarrean erantzun dio.
Mokoka ibili ziren.
Musu-truk lan egiten zuen.
Muturtuta dago.
Muzin egin zion amari.

Muzinka zabiltza beti.

N.

Nahikoa da!
Nazka-nazka eginda nago!
Nazar batean zegoen.
Neka-neka eginda nago.
Neure onetik ateratzen nau.
Nola liteke?
Nondik edo handik lortuko duzu.

O.

Oilartu egin zitzaidan.
Oilobusti halakoa!
On beharrez egin nuen, baina...
On dagizula!

Ondo alfertuta zaude!
Ondotxo dakizu zuk.
Onenean ere, bihar helduko da.
Ordu txikitan ibiltzen ginen.

Orpoz orpoz ibili ziren.
Osasunez urratu!
Oso mutil txukuna da!
Ospa egin hemendik!

P.

Pertsona horrekin jai daukazu!
Piper egin zuen eskolatik.
Piperrik ez dut ulertzen!
Pott eginda nago!
Pozak zorutzen nago!
Pozarren nago.
Prakak bete lan dabil.
Praketan kabitu ezinik dabil!

S.

Segi ezak/ezan hemendik!
Sekula santan ez dut horrelakorik ikusi.
Sutan jartzen nauzu.

T.

Takean-potean ikusten dut hori!
Tira, tira!
Tutik ez zuen ulertu.
Txerri zikina!
Txiki-txiki egingo zaitut!

U.

Ume arraioa!
Urte askotarako! Urte askoan!
Utikan!

Z.

Zaputzean dabil.
Zaude horretan eta ikusiko duzu!
Zaude isilik! Ez da posible!
Zeharo poztu zen.
Zein baino zein lotsagabeagoak dira.
Zer diozu? Esatea ere!
Zer egingo diogu ba!
Zer erremedio!
Zer moduz? Hainbestean!
Ziplo erori zen.
Ziria sartu zenidan.
Zirkinik ere ez zuen egin!
Zirt edo zart egin behar dugu!
Zital hori!
Zoaz pikutara!
Zoaz txakurraren salara!
Zoragarri!
Zu beti bazterrak nahasten!
Zuk dituzu gibelak!
Zure ezpalekoa duzu alaba.
Zure hobe beharrez egin dut.
Zurikerian dabil hori.
Zurikerian dabil hori.

ZENBAIT ATSOTIZ

- ✓ *A zer pareta, karakola eta bareta!*
- ✓ *Adiskide onekin orduak labur.*
- ✓ *Agur, bidea luze eta pausoa labur.*
- ✓ *Ahozabal luze, logale edo gose.*
- ✓ *Amen, zu hor eta ni hemen.*
- ✓ *Ardo gozoak lau begi eta oinik ez.*
- ✓ *Asko balio du indarrak, gehiago buru azkarrak.*
- ✓ *Astoa, zaldiz jantzi arren, beti asto.*
- ✓ *Ataunen eta Zegaman, egunez ikusi eta gaez eraman.*
- ✓ *Aurreak erakusten du atzea nola dantzatu.*
- ✓ *Azaroa hotz, negua motz. Azaroa bero, negua gero.*
- ✓ *Azkar eta ondo, usoak hegan.*
- ✓ *Bakoitza bere zoroak bizi du.*
- ✓ *Bakoitzak bere astoari egin dio arre.*
- ✓ *Baleki gazteak, baleuka zaharrak.*
- ✓ *Baleuka eta balitz, elkarren ondoan dabiltz.*
- ✓ *Balizko erroak, irinik ez.*
- ✓ *Baratxuria, zazpi gaitzen kontrako janaria.*
- ✓ *Bat eman eta bi hartu.*
- ✓ *Belearen umea, belakumea.*
- ✓ *Betelu, deabru guztien ukiulu.*
- ✓ *Bost xentimoko pupua eta hamar xentimoko trapua.*
- ✓ *Burla minena, egia dioena.*
- ✓ *Bururik nekatzen ez duenak, hankak nekatu behar.*
- ✓ *Dagoenean bon-bon. Ez dagoenean egon!*
- ✓ *Dirua morroirik onena eta nagusirik txarrena.*
- ✓ *Diruak malkarrak zelaitzen.*
- ✓ *Domingo, arrautza-gorringo.*
- ✓ *Do-re-mi, hanka oker hori. Fa-sol-la, zuzendu zaiola.*
- ✓ *Edozein txoriri eder zaio bere habia.*
- ✓ *Egon hadi lo eta jango duk mehe!*
- ✓ *Eguberri, zoroak igarri.*
- ✓ *Eguberrietan eguzkia; Pazkoetan elurra.*
- ✓ *Egun on, Mari Anton! Baten gaitza, besteren on.*
- ✓ *Eguzkia eta euria, Erromako zubia.*
- ✓ *Elur melur, ez nauk hire beldur, etxean badiat nahiko arto eta egur.*
- ✓ *Entzun eta isil, baiezko borobil.*
- ✓ *Eroriz ikasten da oinez.*
- ✓ *Errementariaren etxean, zotza burrunzti.*
- ✓ *Errezil, nekez bizi eta errez hil.*
- ✓ *Errezo luzea eta afari motza.*
- ✓ *Eskerrik asko, Mari Belasko, okela gutxi eta salda asko.*
- ✓ *Etxeko sua etxeko hautsez estali behar da.*
- ✓ *Euskara bihotzean, baina erdara ezpainean.*
- ✓ *Ez da horixe atzo goizekoa.*
- ✓ *Ez da arrosarik arantza gaberik.*
- ✓ *Ezina nekez egina.*
- ✓ *Ezkur urte, elur urte.*
- ✓ *Gaizki esanak barkatu eta ondo esanak gogoan hartu.*
- ✓ *Gaur eguzkia okerreko bidetik irten da.*
- ✓ *Gaur hitza eman, bihar haizeak eraman.*
- ✓ *Geroa, alferraren leloa*
- ✓ *Gezurra esan nuen Getarian, ni baino lehenago zen atarian.*
- ✓ *Gezurak hanka motza du.*
- ✓ *Goiz gorri, arrats euri.*
- ✓ *Goizean porrusalda eta eguerdian azak, aise kabituko zaizkik ipurdian galtzak.*
- ✓ *Gustuko lekuan aldaparik ez.*
- ✓ *Haitzean jaiok haitzera nahi.*
- ✓ *Han eta hemen txakurrak oinutsik.*
- ✓ *Haritz eroriari orok egur.*
- ✓ *Hartzeko pronto, emateko tonto.*
- ✓ *Hil eta gero, salda bero.*
- ✓ *Hobe da oinez eta segurura, eta ez zaldiz eta zulora.*
- ✓ *Horrek ez dauka mingainean herdoilik.*
- ✓ *Hurrengo kukua ez du horrek entzungo.*
- ✓ *Ibiltari gauean, logale goizean.*
- ✓ *Inor ez da ikasia jaiotzen.*
- ✓ *Itsuen herrian begibakarra alkate.*
- ✓ *Jaiok, hiltzea zor.*
- ✓ *Jan eta lo, pottolo.*
- ✓ *Jan ezak eta bakea eman ezak!*
- ✓ *Jesus, Maria eta Jose, beti jan eta beti gose.*
- ✓ *Jokoa ez da errenta.*
- ✓ *Kanpoan uso, etxean otso.*
- ✓ *Katurik ez dagoen etxean, saguak dantzan.*
- ✓ *Kupel txarretik, ardo onik ez.*
- ✓ *Lan lasterra, lan alferra.*
- ✓ *Lehen hala, orain hola, gero ez jakin nola.*
- ✓ *Lehenago lepotik orain ere burua.*
- ✓ *Mando merkea, nagusiaren nekea.*
- ✓ *Maria, Orion trumoa eta Markinan euria.*
- ✓ *Nagusi askoren astoa goseak hil.*
- ✓ *Nahiago dut "to" bat hamabi "emango diat" baino.*
- ✓ *Nirea nire eta zurea gure.*
- ✓ *Nola duzu izena? Ipurdi gizona.*
- ✓ *Nola soinu, hala dantza.*
- ✓ *Nolako zura, halako ezpala.*
- ✓ *Non gogoa, han zangoa.*
- ✓ *Ogi gogorrari hagin zorrotza.*

B ZATIA: HIZKUNTZA-EGITURAK HIRU HIZKUNTZATAN

INFORMAZIOA IDENTIFIKATZEA ETA EGOKITASUNA EBALUATZEA (1.1.1.)

1.1.1.1 INFORMAZIO-BEHARRA IDENTIFIKATZEA		IDENTIFYING NEED OF INFORMATION		IDENTIFICAR LA NECESIDAD DE INFORMACIÓN	
Zein?	<i>Zein da helburua?</i>	Which	<i>Which one is your goal?</i>	¿Cuál?	<i>¿Cuál es el objetivo?</i>
Zer?	<i>Zer behar dut helburua lortzeko?</i>	What	<i>What should I achieve?</i>	¿Qué?	<i>¿Qué necesito para conseguirlo?</i>
Zertarako?	<i>Zertarako behar dut?</i>	What is it for?	<i>What is the purpose it serves?</i>	¿Para qué?	<i>¿Para qué lo necesito?</i>
Norentzat?	<i>Norentzat da?</i>	Who is it for?	<i>Who is it for, what is its purpose and what is it going to do?</i>	¿Para quién?	<i>¿Para quién es?</i>
1.1.1.2. ITURRIAK IDENTIFIKATZEA ETA HAUTATZEA		IDENTIFYING AND SELECTING SOURCES		IDENTIFICAR Y ESCOGER LAS FUENTES	
Non?	<i>Non bilatuko dut?</i>	Where?	<i>Where can I find it?</i>	¿Dónde?	<i>¿Dónde he de buscar?</i>
Zer motatako?	<i>Zer motatako informazioa?</i>	What kind?	<i>What kind of information do I need?</i>	¿De qué clase/tipo?	<i>¿De qué tipo es la información que necesito?</i>
Nola?	<i>Nola bilatuko dut?</i>	How?	<i>How can I get that kind of information?</i>	¿Cómo?	<i>¿Cómo buscarlo?</i>
Zeren bitartez?	<i>Zer iturri da egokiena?</i>	How?	<i>How did it happen?</i>	¿Mediante qué?	<i>¿Cuál es la mejor fuente?</i>
Zein?	<i>Zer bilatzailerekin?</i>	Which?	<i>Which source did you choose?</i>	¿Cuál?	<i>¿Con qué buscador?</i>
	<i>Zein hizkuntzatan?</i>				<i>¿En qué lengua?</i>
1.1.1.3. ITURRIEN EGOKITASUNA EBALUATZEA		EVALUATING SUITABILITY OF SOURCES		EVALUAR LA ADECUACIÓN DE LAS FUENTES	
Informazio zehatza da?	<i>Informazio zehatza da?</i>	Accurate	<i>Is it an accurate piece of information?</i>	¿Es una información precisa? ¿Es correcta?	<i>¿Es una información precisa? ¿Es correcta?</i>
Zuzena?	<i>Zuzena da?</i>	Correct	<i>Is it correct?</i>	¿Es creíble?	<i>¿La fuente es creíble?</i>
Sinesgarria?	<i>Sinesgarria da?</i>	Believable	<i>Your source sounds believable.</i>	¿La fuente es fiable?	<i>¿Ees fiable?</i>
Iturri fidagarria da?	<i>Iturri fidagarria da?</i>	Reliable	<i>A reliable source of information.</i>	¿Quién es el autor?	<i>¿Quién es el autor?</i>
Nork egina?	<i>Nork egina da?</i>	Author	<i>Who is the author of this book?</i>	¿Cuándo se publicó?	<i>¿Cuándo se publicó?</i>
Noiz?	<i>Noiz argitaratua da?</i>	When published	<i>When was it published?</i>	¿Dónde se publicó?	<i>¿Dónde se publicó?</i>
Non?	<i>Non argitaratu da?</i>	Where published	<i>Where was it published</i>	¿Coincide con otras informaciones?	<i>¿Coincide con otras informaciones?</i>
Bat dator?	<i>Beste iturri batzuekin bat dator?</i>	Coincide	<i>100° Celsius coincides with 212 Fahrenheit.</i>	¿Es objetiva? ¿Es subjetiva?	<i>¿La información es objetiva? ¿Es subjetiva?</i>
Objektiboa da?	<i>Informazio objektiboa da?</i>	Objective /Subjective	<i>An objective point of view.</i>		
	<i>Subjektiboa?</i>				

INFORMAZIOA ESKURATZEA (1.1.2.)

1.1.2.1. AURREZAGUTZAK		PREVIOUS KNOWLEDGE		CONOCIMIENTOS PREVIOS	
Zer dakit? Zer entzun dut? Nondik dakit? Zuzena ote da? Ziur nago? Bat dator?	<i>Zer dakit honetaz? Zer entzun/irakurri dut honetaz? Nondik dakit hori? Zuzena ote da? Ziur nago horretaz? Beste informazioekin bat dator?</i>	Personal knowledge Hear/Listen/Read When/Where Correct Sure Match	<i>What do you know about...? What did you read about...? Where did you learn about...? Is it correct? Are you sure? Does your data match with these facts?</i>	¿Qué sé? ¿Qué he oído? ¿De dónde sé? ¿Es correcto? ¿Estoy seguro? ¿Es coincidente?	<i>¿Qué sé sobre eso? ¿Qué he oído/leído sobre eso? ¿De dónde sé eso? ¿Es correcto? ¿Estoy seguro de eso? ¿Es coincidente con otras informaciones?</i>
1.1.2.2. BEHAKETA		OBSERVATION		OBSERVACIÓN	
Behatu Ikertu Bereizi/Desberdindu Zer da? Nolakoa da? Zer ezaugarri ditu? Zer gertatzen da?	<i>Behatu saiakuntza bat. Ikertu zer gertatzen den... Bereizi jokaera desberdinak. Zer da hori? Nolakoa da? Zer ezaugarri ditu? Zer gertatu zen une esperimentu horretan?</i>	Observe, look into Tell de difference Differentiate What? What like? Features	<i>Learn by observing laboratory experiments. Tell the difference between fantasy and reality. Differentiate two similar objects . What is it? What is it like? What are the main features of this car?</i>	Observar, investigar Discriminar/Diferenciar ¿Qué es? ¿Cómo es? ¿Qué características tiene? ¿Qué sucede?	<i>Observar un experimento. Investigar qué es lo que sucede. Diferenciar diversos comportamientos. ¿Qué es eso? ¿Cómo es eso? ¿Qué características tiene? ¿Qué sucede en ese experimento?</i>
1.1.2.3. ELKARRIZKETA		DISCUSSION		CONVERSACIÓN	
Elkarrizketa norekin? Zertaz? Helburua zein da? Zenbat denboran? Oharrak	<i>Norekin izango da elkarrizketa? Zertaz hitz egingo dugu? Zein da helburua? Zein da elkarrizketaren iraupena? Nork hartuko ditu oharrak?</i>	Talk to/about Discuss Aim/ Goal Conversation length Minutes / Notes	<i>Who did you talk to? What did you talk about? This topic will be discussed at greater length tomorrow. Teamwork is required in order to achieve these aims. How long did it take his conversation? Who will take the minutes at this meeting?</i>	¿Con quién? ¿Sobre qué tema? ¿Cuál es el objetivo? ¿Qué duración tendrá? ¿Quién escribirá las observaciones?	<i>¿Con quién será la conversación? ¿Sobre qué tema conversaremos? ¿Cuál es el objetivo? ¿Qué duración tendrá? ¿Quién escribirá las observaciones?</i>

1.1.2.4. GALDETEGIA		QUESTIONNAIRE		CUESTIONARIO	
Galdetzailleak: nor, zer, nola, zergatik...	<i>Zer? Nola? Zergatik?...</i>	Question words: who, what, how, why, when	<i>Who? What? How? When?</i>	Interrogativos: quien, qué, cómo, cuándo,...	<i>¿Qué? ¿Cómo? ¿Cuándo?</i>
Helburua zein da?	<i>Zein da galdetegiaren helburua?</i>	Purpose	<i>What is the purpose of these multiple choice questions?</i>	¿Cuál es el objetivo?	<i>¿Cuál es el objetivo del cuestionario?</i>
Nori pasatu?	<i>Nori pasatuko zaio?</i>	Administered	<i>Who is it going to have this questionnaire administered?</i>	¿A quién?	<i>¿A quién se le pasará?</i>
Kodetu	<i>Galdetegia kodetu behar da.</i>	Collect data	<i>Collect the data and work out its outcome.</i>	Codificar	<i>Hay que codificar el cuestionario.</i>
Datuak jaso	<i>Datuak jaso eta kalkuluak egin</i>	Report	<i>Please report to your teacher on the accident.</i>	Recoger datos	<i>Recoger los datos y hacer los cálculos.</i>
Txostena idatzi	<i>Emitzen txostena idatzi</i>			Redactar informe	<i>Redactar el informe de los resultados</i>
1.1.2.5. BILAKETAK		SEARCHING		BÚSQUEDA	
Zein da helburua?	<i>Zein da bilaketaren helburua?</i>	Goal	<i>What is the goal of your search?</i>	¿Cuál es el objetivo?	<i>¿Cuál es el objetivo de la búsqueda?</i>
Dokumentu-mota	<i>Zein motatako dokumentuak bilatzen ditugu?</i>	Type of documents	<i>What type of documents are you looking for?</i>	Tipo de documento	<i>¿Qué tipo de documento buscamos?</i>
Hitz-gakoak	<i>Zein dira hitz-gakoak bilaketarako?</i>	Keywords	<i>A quick search by keywords can track down anything</i>	Palabras clave	<i>¿Cuáles son las palabras clave?</i>
Non bilatu?	<i>Non bilatuko dut?</i>	Search	<i>Where can we search?</i>	¿Dónde buscar?	<i>¿Dónde buscaremos?</i>
Emitza	<i>Emitza egokia izan da?</i>	Result/Outcome	<i>Did you get a good outcome?</i>	Resultado	<i>¿El resultado ha sido adecuado?</i>

INFORMAZIOA ETA EMOZIOAK ULERTZEA (1.2.1.)

1.2.1.1. KONPARATZEA		COMPARING		COMPARAR	
BERDINTASUNA:		EQUALITY:		IGUALDAD:	
Maila:		Degree:	<i>Mike is as tall as you.</i>	Grado:	<i>Carla es tan alta como tú.</i>
Bezain	<i>Lierni zu bezain altua da . Nire alkandora zurea bezain polita da.</i>	As as / So/As.... as (negatives)	<i>Mike is not so/as tall as you.</i>	Tan... como	<i>Mi camisa es tan bonita como la tuya.</i>
Hain	<i>Hain dotorea ez dugu behar.</i>			Tan	<i>Él no es tan elegante.</i>

<p>Modua: Bezala <i>Elenak zuk bezala pentsatzen du.</i> Bezalako <i>Xabier zu bezala janzten da.</i> Zenbatasuna: <i>Zure mobila nirea bezalakoa da.</i> Adina/Beste <i>Ainhoak nik adina huts egin ditu.</i> <i>Ainhoak nik beste huts egin ditu.</i> Adinako/Besteko <i>Agurain Markina adinakoa / bestekoa da.</i> Hainbeste <i>Hainbeste bilera, zertarako?</i></p>	<p>Way: Like <i>Helen thinks just like you.</i> <i>Sarah dresses just like you.</i> <i>Your mobile phone is like mine.</i> Quantity: As much/many ...as <i>Mike has got as many euros as you /</i> So/As (both in <i>Mike has got as much money as you.</i> negative structures)...as <i>Mike hasn't got as/so many euros as</i> As much/many ...as <i>you / Mike hasn't got so/as much</i> So/As (both in <i>money as you.</i> negative structures) ...as</p>	<p>Modo: Como <i>Elena piensa como tú.</i> <i>Xabier se viste como yo.</i> <i>Tu móvil es como el mío.</i> Cantidad: Tantos/as ... como <i>Ainhoa tiene tantos errores como yo.</i> <i>Nunca había visto tantas banderas</i> <i>como aquí.</i> <i>Agurain es tan grande como Markina.</i> Tanto/Tanta (s) <i>¿Para qué tantas reuniones?</i></p>
<p>DESBERDINTASUNA: Maila: Baino -ago <i>Alazne ni baino altuagoa da.</i> <i>Uste nuena baino politagoa da</i> <i>leku hau.</i> Baino x aldiz -ago <i>Ferrari Mercedes baino bi aldiz</i> <i>azkarragoa da.</i> Halako <i>Halako lau lortu zituen</i> <i>irabazietan.</i> Modua: Ez bezala <i>Semea, ni ez bezala, jokalaria ona</i> <i>da.</i> Zenbatasuna: Baino gehiago <i>Uxuek nik baino lagun gehiago</i> <i>ditu.</i> Baino gutxiago <i>Gorkak behar baino fruta</i> <i>gutxiago jaten du.</i></p>	<p>INEQUALITY: Degree: -er than / More.... <i>She is taller than you / Russian is more</i> than <i>difficult than English.</i> Twice as fast as <i>Ferrari is twice as fast as / faster than</i> /faster than (both are <i>Mercedes.</i> correct) Way: Unlike <i>Unlike his father, he is a good soccer</i> Quantity: -er than / More.... <i>player.</i> than <i>He has got more euros than you.</i> Less than.... (before <i>I earn less money than you.</i> uncountable nouns) Fewer than (before <i>I've got fewer problems than I used to</i> countable nouns) <i>have.</i></p>	<p>DESIGUALDAD: Grado: Más que <i>Alazne es más alta que yo.</i> Más de <i>Esto es más bonito de lo que yo creía.</i> X veces más <i>Ferrari es dos veces más rápido que</i> <i>Mercedes (el doble de rápido).</i> Modo: A diferencia de <i>Iker, a diferencia de Paula, no suele</i> <i>hacer ejercicio.</i> Cantidad: Más que <i>Uxue tiene más amigos que yo.</i> Menos ...que/de <i>Gorka come menos fruta de lo debido.</i></p>
<p>KORRELAZIOAK: Zenbat eta -ago... orduan <i>Zenbat eta gehiago pentsatu,</i> eta ...ago <i>orduan eta gutxiago ulertzen dut.</i> Zenbat eta -ago...hainbat <i>Zenbat eta urrunago joan,</i> eta -ago <i>hainbat eta txikiago ikusten dut.</i> Gero eta -ago <i>Gero eta argalago zaude.</i> <i>(denborazkoa)</i> Nola...hala <i>Nola bizi, hala hil.</i></p>	<p>CORRELATIONS: The -er/more/ the - <i>The more I study, the less I learn.</i> er/more/less <i>The more money he makes, the more</i> <i>useless things he buys.</i> <i>The sooner, the better.</i> More/-er and more/- er <i>You are getting thinner and thinner.</i> <i>We are going more and more slowly.</i></p>	<p>CORRELACIONES: Cuanto másmás <i>Cuanto más lo pienso menos lo</i> Cuanto menos... <i>entiendo.</i> <i>Cuanto más lejos, más pequeño se ve.</i> Cada vez más <i>Cada vez estás más delgado.</i> /menos <i>Cada día es más difícil encontrar</i> Cada día más/ <i>trabajo.</i> menos</p>

<p>SUPERLATIBOAK: -en <i>Har ezazu errazen egingo duzun ariketa.</i> Denetan –ena <i>Denetan berritsuena Aratz da.</i> Ahalik -en <i>Etorri ahalik eta arinen.</i></p>	<p>SUPERLATIVE: The -est/most <i>The most beautiful girl / Etxepare is one of the best Basque writers in the world.</i> The best <i>He works hardest in our family.</i> <i>Get the earliest you can.</i></p>	<p>SUPERLATIVO: El más <i>Escoge el ejercicio más fácil.</i> El mejor, El peor, El mayor, El menor <i>Ella es la mejor atleta.</i> El menos <i>El menor de todos es Mikel.</i> El más posible <i>Eres el menos indicado.</i> <i>Ven lo antes posible.</i></p>
<p>GEHIEGITASUNA: -egi <i>Hotel hori garestiegia da.</i> <i>Zopa gaziiegia dago.</i></p>	<p>EXCESS: Too + adjective <i>This hotel is too expensive</i> <i>Soup is too salty</i></p>	<p>EXCESO: Demasiado <i>Este hotel es demasiado caro.</i> <i>La sopa está demasiado salada.</i></p>
<p>BESTELAKOAK: -ren aldean <i>Horren aldean, gurea oso kaskarra da.</i> -ren antzekoa <i>Gure lanaren antzekoa da.</i> Berdintsua <i>Horiek biak berdintsuak dira.</i> Bertsua <i>Itxura bertsua dute.</i> -tik desberdina <i>Pieza hau beste horretatik desberdina da.</i> -ren antza du <i>Angelina Jolie-ren antza du.</i></p>	<p>OTHERS: Compared to... <i>We are very small compared to Germany.</i> Similar to <i>A European competition similar to that of Britain in Bloom.</i> The same <i>His job description is the same as everybody else's.</i> Equal to <i>A sum equal to their profits.</i> Different from... <i>They'll be no different from so many of their school friends.</i> Looks like <i>She looks a bit like Angelina Jolie.</i></p>	<p>OTROS: Comparando con <i>Comparando con ese piso, el nuestro es pequeño.</i> Parecido a <i>Su auto es parecido al nuestro.</i> Similar a <i>Ese trabajo es similar al nuestro.</i> Semejante a Diferente de <i>Esta pieza es diferente de esta otra.</i> Se parece a <i>Se parece a Roberto.</i></p>
1.2.1.2. SAILKATZEA	CLASSIFYING	CLASIFICAR
<p>Identifikatu <i>Identifikatu sailkatu nahi dituzun gauzak.</i> Aukeratu, Hautatu <i>Aukeratu bat, deskribatu haren ezaugarriak eta...</i> Sortu <i>Sortu kategoria bat ...</i> Bereizi, Bereizketa egin <i>Bereizketa bat egin behar da hauen eta besteen artean.</i> Sailkatu <i>Muskerrak narrastien kategorian sailkatuta daude.</i> Banatu <i>Zehaztu horien ezaugarriak.</i> Zehaztu <i>Konbinatu kategoriak .</i> Konbinatu, Zatitu <i>Ordenatu txikitik handira.</i> Ordenatu</p>	<p>Identify <i>Identify the items you want to classify.</i> Select <i>Select an item, describe its key attributes...</i> Create <i>Create a category by specifying the attributes...</i> Classify <i>Tell me the difference between...</i> Tell the difference <i>Lizards belong to the reptile class.</i> Distinguish Distribute, Allocate Specify Combine, Split <i>If necessary, combine categories or split them into smaller categories.</i> Sort out (arrange, put in order) <i>Have you sorted out all your washing?</i></p>	<p>Identificar <i>Identifica las cosas que quieres clasificar.</i> Elegir <i>Elige una, describe sus características...</i> Crear <i>Crea una categoría.</i> Distinguir, <i>Hay que distinguir entre...</i> Diferenciar <i>Los lagartos están clasificados como reptiles.</i> Clasificar <i>Especifica las características.</i> Distribuir Especificar Combinar, Dividir <i>Combina esas categorías...</i> Ordenar <i>Ordena de menor a mayor.</i></p>

Barnean egon Multzo batekoa izan	<i>Nederlandera hizkuntza germanikoetan sartzen da. Multzo honetan sartzen da.</i>	Included in Belong	<i>The following ones are included in your booking: French belongs to the Romance branch of the Indo-European language family.</i>	Incluido en Pertenecer	<i>El neerlandés está incluido en las lenguas germánicas. El francés pertenece a las lenguas románicas.</i>
Kategoria Klase Tipo Mota Estilo	<i>Bi kategoria nagusi ditugu. Bost tipoko ekipamenduak daude. Erlazio mota/klase asko dago. Irakasteko hainbat estilo dago.</i>	Category Type (particular kind) Kind (American) Sort of (British) Class (biology: a taxonomic rank) Class (quality rating)	<i>Young people fall into three main categories. There are many types of relationships. What kind of music do you like? What sort of music do you like? Snakes and lizards belong to the reptile class. This is a first-class hotel of distinction</i>	Categoría Clase Tipo Estilo	<i>Hay dos categorías principales. Hay muchas clases de relaciones. Existen varios tipos de equipamientos. Tenemos diferentes estilos de enseñanza.</i>
1.2.1.3. SEKUENTZIA ANTOLATZEA		SEQUENCING		SECUENCIAR	
Lehenik/ Lehen-lehenik Lehenengo eta behin Hasteko Ezer baino lehen	<i>Lehenik, galdera batzuk egingo dizkizuet. Hasteko, gure bulegoa oso txikia da. Ezer baino lehen, eskerrak eman nahi dizkizuet.</i>	First/ First of all To begin with, To start with Before anything else	<i>First of all, I'd like to ask you a few questions. It was awful! To begin with, our room was too small. For a start we can't afford one. Before anything else, I should like to make three preliminary remarks: 1..2... and 3...</i>	En primer lugar Para empezar Ante todo	<i>En primer lugar, voy a plantear unas preguntas. Para empezar, nuestra oficina es demasiado pequeña. Ante todo, quiero exponer mi preocupación.</i>
Bigarren, Bigarrenik Hirugarren	<i>Bigarrenik, lan-giroa ez da oso ona. Hirugarren, urte-sasoi hau ez da egokiena.</i>	In the second/third place Secondly Thirdly	<i>Firstly it was too expensive, and secondly I didn't need it. There are three factors to take into account: firstly cost, secondly time, and thirdly staff.</i>	En segundo lugar En tercer lugar, Tercero	<i>En segundo lugar, el ambiente de trabajo no es muy bueno. Tercero, esta época del año no es la adecuada...</i>

<p>Gero <i>Gero, karlistadak etorri ziren. Gerra amaitu eta gero...</i></p> <p>Orduan <i>Orduan gerra piztu zen.</i></p> <p>Artean / Bitartean <i>Artean Mitxelena jaio gabea zen.</i></p> <p>Ondoren, Hurrena <i>Ondoren, gaizki esaka hasi zen.</i></p> <p>Geroago, Beranduago <i>Bost egun geroago...</i></p> <p>Handik urte batzuetara, <i>Handik urte batzuetara giroa erabat baretu zen.</i></p>	<p>Next <i>Next comes the Silurian Period.</i></p> <p>Then <i>I had a drink, (and) then I went home</i></p> <p>During / While <i>He died during the night/I can't talk to anyone while I'm driving.</i></p> <p>After that <i>What are you doing later on today?</i></p> <p>Later on <i>Some years later she became a teacher.</i></p>	<p>Después <i>Después vinieron las guerras carlistas.</i></p> <p>Entonces <i>Entonces fue cuando surgió la oportunidad.</i></p> <p>Mientras, Mientras tanto <i>Mientras tanto, la población aumentaba.</i></p> <p>Seguidamente <i>Seguidamente, daremos paso a una actuación.</i></p> <p>Más tarde <i>Años más tarde se produjo una sublevación.</i></p>
<p>Alde batetik.... bestetik.... <i>Alde batetik ekonomia ongi zihoan; bestetik gizartea....</i></p> <p>Bestalde <i>Bestalde, gauza bat aipatu behar.</i></p>	<p>On one hand... <i>On the one hand, you complain that you're lonely, and on the other hand you won't come to parties with me.</i></p>	<p>Por una parte <i>Por una parte la economía iba bien.</i></p> <p>Por otra parte <i>Por otra parte, la situación política era precaria.</i></p>
<p>Bukatzeko/Amaitzeko <i>Bukatzeko, eskerrak eman nahi dizkiot gure zuzendariari.</i></p> <p>Azkenik <i>Azkenik, ezin dugu ahaztu gure laguntzaile-taldea.</i></p> <p>Honenbestez <i>Honenbestez, hasiera emango diogu jaialdiari.</i></p>	<p>To conclude, <i>I would like to conclude by thanking you all for attending.</i></p> <p>Lastly/Finally <i>And lastly, I'd like to thank everyone who took part in the event.</i></p>	<p>Para terminar <i>Para terminar, tenemos preparado un lunch.</i></p> <p>Por último <i>Por último, quisiera agradecer la colaboración de todos los presentes.</i></p>
1.2.1.4. ANALIZATZEA / SINTESIA EGITEA		
ANALIZATZEA:		
<p>Argitu <i>Argitu testu honen ideiak.</i></p> <p>Interpretatu <i>Interpretatu paragrafo hau.</i></p> <p>Ebatzi, Erabaki <i>Ebatzi problema hau.</i></p>	<p>Figure out <i>I can't figure out why he said that.</i></p> <p>Interpret <i>It's difficult to interpret these statistics</i></p> <p>Resolve <i>An attempt to resolve the dispute.</i></p>	<p>Aclarar, Descifrar <i>Aclara la intención del texto.</i></p> <p>Interpretar <i>Interpreta este párrafo.</i></p> <p>Resolver, Solucionar <i>Resuelve es siguiente problema.</i></p>
<p>Analizatu <i>Analizatu prozesu hori.</i></p> <p>Proba egin <i>Proba egin beste metodo batez.</i></p> <p>Saiakuntza egin <i>Laborategian saiakuntza egin.</i></p>	<p>Analyse <i>We must analyse this piece of information.</i></p> <p>Discuss <i>Have you discussed this matter with anyone else?</i></p> <p>Assay (to perform an examination on a chemical in order to test how pure it is) <i>The mineral sample will be assayed by a geologist.</i></p> <p>Try out <i>The salesman let us try out the bicycle before deciding whether to buy it.</i></p>	<p>Analizar <i>Analiza el proceso.</i></p> <p>Probar <i>Prueba con otro método.</i></p> <p>Experimentar <i>Experimentar en el laboratorio.</i></p>

Zehaztu Xehatu Kalkulatu	<i>Zehaztu beharreko pausoak. Faktura xehatua. Kalkulatu behar den denbora.</i>	Spell out Determine Calculate / work out	<i>Please spell your name out for me. Let's determine how to handle this issue. I finally worked out my income taxes.</i>	Detallar Determinar Calcular	<i>Detallar la factura. Determinar el lugar y la hora. Calcular el tiempo necesario.</i>
Kontuan hartu	<i>Kontuan har ezazu tenperatura-aldaketak izan litezkeela.</i>	Consider / Take into account...	<i>Please take into account a temperature change may happen.</i>	Tener en cuenta	<i>Hay que tener en cuenta que pueden producirse cambios de temperatura.</i>
Egiatzatu Berrikusi Ikuskatu	<i>Datu guztiak egiaztatu beharra dira. Idazkuntza berrikusiko dugu. Prozesua ikuskatu zuen.</i>	Check sth out / Verify Check up on Inspect Test sth out (try, use experimentally)	<i>I want to check out the quality of the product before buying it. Your writing will be revised tomorrow. This procedure was inspected by the authority. The students tested out their cost-cutting ideas in several companies. I think I'll test out this new floor polish.</i>	Comprobar Revisar Inspeccionar	<i>Hay que comprobar todos los datos. Es necesario revisar la redacción final. Inspeccionaremos todo el proceso.</i>
Balioetsi Ebaluatu	<i>Lanen kostua balioetsi. Egindako lana ebaluatu.</i>	Estimate Evaluate	<i>They estimated the cost of their activity. Please evaluate your daily activity.</i>	Estimar Evaluar	<i>Estimar el valor d la obra Evaluar el trabajo realizado.</i>
SINTESIA EGITEA:		SYNTHESIZING:		SINTETIZAR:	
Laburbilduz Labur esanda	<i>Laburbilduz, esan genezake... Labur esanda, hau guztia hiru puntutan bildu genezake.</i>	To sum up Briefly summarized A brief synopsis of	<i>We can sum up according to the following three points.</i>	Resumiendo En resumen En síntesis	<i>Resumiendo, podemos decir que... En resumen, hace falta una nueva ley. En síntesis, los datos nos permiten decir...</i>
Ongi begiratuta... Ondo pentsatuta Aztertuz gero... Ikusi dugun bezala	<i>Ongi begiratuta, erabaki egokia izan zen. Pixka bat aztertuz gero, garbi ikusten da... Ikusi dugun bezala, gauzak ez dira horren errazak.</i>	The way it stands Well-thought-out As far as	<i>The way things stand the treaty must be accepted. A well-thought-out consideration... As far as we know...</i>	Bien mirado Pensándolo bien Si lo analizamos Como hemos visto	<i>Bien mirado, el problema tiene solución. Pensándolo bien, no voy a tomar parte. Como hemos visto, la situación es compleja.</i>

Oro har	<i>Oro har, lekaleak eta barazkiak osasungarriak dira.</i>	On the whole/ in general	<i>We have our bad times but on the whole we're fairly happy.</i>	En general	<i>En general, las ventas han subido.</i>
Gehienetan Funtsean	<i>Gehienetan ez da arazorik izaten. Funtsean ez da ezer aldatu.</i>	Broadly speaking	<i>Broadly speaking, the risks are as follows.</i>	Generalmente	<i>Generalmente, no solemos estar en esa comisión.</i>
Azken batean	<i>Azken batean, denok gara gizakiak.</i>	By and large	<i>By and large, people are not happy with politicians.</i>	La mayoría de las veces	<i>Fundamentalmente, hay dos causas.</i>
Neurri handi batean	<i>Neurri handi batean, laguntzak ongi etorri ziren.</i>	In most cases	<i>In most cases farmers do have a deep feeling for their land.</i>	Al fin y al cabo	<i>Al fin y al cabo, todos somos humanos.</i>
		To a large extent	<i>Decision-making was to a large extent outside his control.</i>	En gran medida	<i>En gran medida, esas medidas fueron un acierto.</i>
		Basically	<i>The town has remained basically unchanged for over 300 years.</i>		
Izan ezik Salbu	<i>Zu izan ezik denok elkartu ginen. Hemen egoten gara, igandetan salbu.</i>	Apart from	<i>Apart from Friday, I'll be in London/excluding Friday.</i>	Salvo	<i>Abrimos todos los días, salvo los domingos/ excepto los domingos.</i>
			<i>Apart from Germany, they also visited Italy and Austria.</i>	Excepto	<i>Nos juntamos todos a excepción de Luis.</i>
		Except for	<i>I like all vegetables except for tomatoes.</i>		

ULERTUTAKO INFORMAZIOA ETA EMOZIOAK ADIERAZTEA (1.2.2.)

1.2.2.1 DESKRIBATZEA / DEFINITZEA		DESCRIBING / DEFINING		DESCRIBIR / DEFINIR	
Zer da?	<i>Zer da poliedroa?</i>	What is it?		¿Qué es?	<i>¿Qué es?</i>
Nolakoa da?	<i>Nolakoa da zuen etxea? Handia eta eroso da. Nolako eguraldia dago? Euria ari du. Nolakoa da zuen irakaslea? Zorrotza, baina atsegina.</i>	What is it/he/she like? (physical appearance and character)	<i>What is your house like? It's big and cosy.. What's the weather like? It's sunny today.</i>	¿Cómo es?	<i>¿Cómo es tu casa? Es amplia y cómoda. ¿Qué tiempo hace? ¿Cómo es tu profesor? Es estricto pero agradable.</i>
Nola dago?	<i>Nola dago zuen ama? Ongi dago.</i>	What does he/she look like? (physical appearance)	<i>What is your English teacher like? He is strict, but very friendly.</i>	¿Cómo está?	<i>¿Cómo está tu madre?</i>
Nola definitzen da?	<i>Nola definitzen da "pakidermoa"?</i>	How is it/he/she? (temporary state)	<i>How is your mother? She is fine.</i>	¿Cómo se define?	<i>¿Cuál es la definición de "paquidermo"?</i>
		What is the definition of sth?	<i>What is the definition of pachyderm?</i>		

Zer adierazten du? Zer esan nahi du?	Zer adierazten du "pentagono" hitzak? Zer esan nahi du "pentagono" hitzak?	What is the meaning of the word X? What does X mean?	What is the meaning of the word pentagon? What does pentagon mean?	¿Qué significa? ¿Qué quiere decir?	¿Qué significa la palabra "polígono"?
Zer zati ditu? Zenbat atal ditu? Atal hauek ditu... -z osatuta dago	Zer atal ditu poleak? Zenbat pieza ditu xake-jokoak? Azterketak atal/zati hauek ditu... Batordea x kidez osatuta dago.	How many pieces of How many parts? (mathematics: equal parts) Made up of the following parts / of X parts Composed of	How many pieces of bread in a loaf? How many pieces in a chess set / How many pieces of fruit a day? The test is made up of the following parts. The committee is composed of the following members.	¿Qué partes tiene? ¿Cuántas partes tiene? Está compuesto por Las siguientes partes	¿Qué partes tiene una polea? ¿Cuántas piezas tiene el juego de ajedrez? El examen está compuesto por las siguientes partes: ... La comisión se compone de los siguientes miembros.
Zertarako balio du? Zertarako da? -tzeko balio du -tzeko erabiltzen da	Zertarako da etengailua? Zertarako balio du labanak? Ogia ebakitzeko da / balio d.u Ogia ebakitzeko erabiltzen da.	What is it for? It is useful to+ verb/ for verb+ing / as a +noun	What is a knife for? It is useful to cut/ for cutting/ as a weapon.	¿Para qué sirve? Sirve para Se utiliza para	¿Para qué sirve un interruptor? ¿Para qué es un cuchillo? Sirve/ se utiliza para cortar el pan.
Zer egiten du?	Zer egiten du iturginak? Hodiak instalatu eta konpondu	What does a X do?	What does a plumber do?	¿Qué hace? ¿A qué se dedica?	¿Qué hace el fontanero? ¿A qué te dedicas?
1.2.2.2. AZALTZEA		EXPLAINING		EXPLICAR	
ADIBIDEAK EMATEA: Adibidez Esate baterako Bereziki	Adibidez, basoak, ibaiak... Gaixotasun asko dago. Esate baterako, diabetesa, Ez dut arraina maite, bereziki bakailoa.	PROVIDING EXAMPLES: For example / For instance In particular	To take child care for instance/ example. In particular item eleven point three of that book where...	PONER EJEMPLOS: Por ejemplo En particular	Por ejemplo, los bosques, los ríos.. Me gusta el cine, en particular el género negro.

<p>BIRFORMULATZEA:</p> <p>Alegia <i>Musika alaiagoa maite omen zuen dantzagarria, alegia.</i></p> <p>Hots <i>Euskal Herri kontinentalean, hots, Iparraldean...</i></p> <p>Hau da <i>Lana zuzen egin behar dugu, hau da, akatsik gabe.</i></p> <p>Bestela esanda <i>Bestela esanda, buru-belarri jardun behar genuke.</i></p> <p>Esan bezala <i>Esan bezala, liburuak hiru zati ditu.</i></p>	<p>PARAPHRASING:</p> <p>I.e. (id est, in Latin) / that is) <i>The price must be more realistic, i.e., lower.</i></p> <p>Namely/that is to say <i>We need to get more teachers into the classrooms where they're most needed, namely in high poverty areas.</i></p> <p>In other words, As I told you, as it has been said <i>In other words, I don't have time. Dyslexia, as said before, is also the difficulty to process verbal sequences.</i></p>	<p>REFORMULAR:</p> <p>Es decir <i>Debemos aclarar la cuestión, es decir, dilucidar si tiene razón o no.</i></p> <p>O sea <i>Ya te lo dije, o sea, que date prisa.</i></p> <p>Dicho de otro modo <i>Dicho de otro modo, no entramos todos.</i></p> <p>Como hemos dicho <i>Como hemos dicho, la función se compone de dos partes.</i></p>
<p>ERANSTEA:</p> <p>Gainera <i>Ez dut eginkizun hori maite. Gainera, goizak hartuta ditut.</i></p> <p>Horrez gain <i>Horrez gain, beste faktore asko daude.</i></p> <p>Bestalde <i>Bestalde, badugu egitura berriagoa ere.</i></p> <p>Are gehiago <i>Are gehiago, segur naiz bilera hori ez zela egin.</i></p> <p>Era berean <i>Era berean, Artikoan ere izotza urtzen ari da.</i></p> <p>Diotenez <i>Diotenez, presidenteak ez du jarraitu nahi.</i></p> <p>Antza denez <i>Antza denez/ Dirudienez enpresa</i></p> <p>Dirudienez <i>ixteko agindua dute.</i></p> <p>Baita ...ere <i>Leku askotan gertatu da hori, baita gure herrian ere.</i></p> <p>Ildo horretan <i>Ildo horretan, eskolak praktikoak izan dira.</i></p>	<p>ADDING:</p> <p>Besides <i>Besides looking after the children, she also runs a successful business. She won't mind if you're late – besides, it's not your fault.</i></p> <p>What is more/Moreover (formal) <i>I don't like the idea, and moreover, I think it's illegal.</i></p> <p>On top of that/ In addition / Furthermore (formal) <i>The house is beautiful. Furthermore, it's in a great location.</i></p> <p>As well as that, <i>We have a responsibility to our community as well as to our families.</i></p> <p>Also <i>I'm cold, and I'm also hungry and tired.</i></p> <p>Likewise/ In the same way <i>Just water these plants twice a week, and likewise the ones in the bedroom.</i></p>	<p>AÑADIR:</p> <p>Además <i>Además, la economía ha conocido un periodo positivo.</i></p> <p>Además de <i>Por otra parte, las negociaciones han sido difíciles.</i></p> <p>Por otra parte <i>Asimismo, las normas básicas se mantienen...</i></p> <p>Igualmente <i>Asimismo, las normas básicas se mantienen...</i></p> <p>Asimismo <i>Asimismo, las normas básicas se mantienen...</i></p> <p>Es más <i>Es más, las relaciones han mejorado sustancialmente.</i></p> <p>Por lo que parece <i>Por lo que parece, la decisión está tomada.</i></p> <p>También <i>También hay que añadir algún detalle.</i></p> <p>En la misma línea <i>En la misma línea, los dirigentes no han hablado de la cuestión.</i></p>
<p>1.2.2.3. KONTRASTATZEA</p>	<p>CONTRASTING</p>	<p>CONTRASTAR</p>
<p>Baina, Ordea <i>Hori horrela izango da, baina inork ezin du hori frogatu. Nik, ordea, nahiago dut arraina.</i></p>	<p>But (counter argument) <i>Everybody has heard about Einstein's theory. But hardly anybody could tell what he had actually said.</i></p>	<p>Pero <i>Quisiera hacerlo, pero no es posible.</i></p> <p>Sin embargo <i>Yo, sin embargo, prefiero el pescado.</i></p>
<p>Hala ere, Nolanahi ere, Edozein modutan... <i>Egoera ona da. Hala ere, arazoak badaude.</i></p> <p><i>Nolanahi ere, berriz aztertu behar</i></p>	<p>However, Nevertheless (formal) <i>John lived in Japan for 10 years. However/Nevertheless he cannot speak Japanese</i></p> <p>Even so (counter)</p>	<p>De todas maneras <i>La situación es aceptable. De todas maneras, existen algunos problemas.</i></p> <p>De todas formas</p>

Edonola ere Dena dela, Dena den	<i>da.</i> <i>Txostena bukatu dugu. Dena dela, puntu batzuk argitu behar ditugu.</i>	argument) In any case Anyway All the same	<i>The British may have done some good in India. Even so, colonialism is basically evil.</i> <i>The road got worse, but they kept going anyway.</i> <i>He got married many times. All the same, the women closest to him were deeply unhappy.</i>	En cualquier caso Aunque A pesar de	<i>En cualquier caso, necesitamos comprobar varias cosas.</i> <i>Aunque es una reunión abierta, la entrada estará limitada.</i> <i>A pesar de que lo entiende, no está de acuerdo.</i>
Nahiz eta Izan arren	<i>Nahiz eta batzar irekia izan, sarrera mugatua du.</i> <i>Ulertzen duen arren, ez dator bat zurekin.</i>	Although In spite of/despite (emphasising a contrast)	<i>Although it is an internal matter, it is going to be very open and far-reaching.</i> <i>The train was an hour late. In spite of this, I managed to get to the meeting in time.</i>	Aunque A pesar de	<i>Aunque es una reunión abierta, la entrada estará limitada.</i> <i>A pesar de que lo entiende, no está de acuerdo.</i>
Berriz Aitzitik Aldiz Ostera	<i>Kasu horretan, berriz,...</i> <i>Aitzitik, historiak ez dio hori.</i> <i>Aldiz, azidoak ez dira horrela..</i> <i>Josune, ostera, ez da etorriko.</i>	On the contrary Quite the opposite (contradicting)	<i>The evidence of history, on the contrary, shows these ancient people had a very advanced culture.</i> <i>You think people can't change? On the contrary, they can!</i>	Por el contrario En cambio	<i>Por el contrario, la historia nos muestra que...</i> <i>En cambio, Elena no tiene reparos.</i>
Bestela Osterantzean	<i>Zatoz, bestela ez duzu bazkalduko.</i>	Otherwise	<i>I won't tell my wife, otherwise she'll get furious.</i>	Si no De lo contrario	<i>Ven; si no, te quedarás sin almorzar.</i>
Baizik Baino	<i>Ez da kale hau, bestea baizik.</i> <i>Hori ez, bestea baino.</i>	Not/don't..... but...	<i>I don't want you to flatter me but to be frank.</i>	Sino	<i>No es esta calle, sino la siguiente.</i>
Bitartean	<i>Zu lo zauden bitartean, ni lanean jo eta ke.</i>	Whereas (on the other hand)	<i>Ocean mammals have lungs, whereas ocean fish have gills.</i>	Mientras (que)	<i>Mientras tú trabajas yo me voy de vacaciones.</i>

BALORATUTAKO INFORMAZIOA ETA EMOZIOAK ADIERAZTEA (1.3.2.)

1.3.2.1. ARRAZOIAK / ARGUDIOAK EMATEA		EXPRESSING REASONS / ARGUMENTS		DAR RAZONES / ARGUMENTAR	
Zergatik? Zein da arrazoia? -lako Zeren...	<i>Zergatik uste duzu hori?</i> <i>Aire beroa gora doalako.</i> <i>Zeren aire beroa gora joaten</i>	Why? What is the reason?	<i>Why did you say that?</i> <i>What is the reason leading the Commission not to introduce significant changes?</i>	¿Por qué? ¿Cuál es la razón? Porque Puesto que	<i>¿Por qué piensas eso?</i> <i>Porque el aire caliente asciende.</i> <i>Puesto que el aire caliente asciende,</i>

<p>Bait- -eta</p> <p>-nez gero Horregatik... Hori dela eta... Hori dela medio...</p> <p>Izan ere...</p> <p>Horrek esan nahi du... Horrek adierazten du...</p>	<p><i>baita.</i> <i>Aire beroa gora joaten baita.</i> <i>Amaitu egingo dugu, berandu da eta.</i> <i>Berandu denez, amaitu egingo dugu.</i> <i>Dirurik ez dago. Horregatik....</i> <i>Euria ari du. Hori dela eta, jaia bertan behera gelditu da.</i></p> <p><i>Bilera atzeratu da. Izan ere, gaur egun txarra da.</i></p> <p><i>Horrek esan nahi du bidea libre dugula.</i></p>	<p>Because (emphasis on reason or new information)</p> <p>As / Since (to focus more on the result than the reason)</p> <p>For +ing</p> <p>Because of</p> <p>Due to</p> <p>Owing to In fact</p> <p>It means</p>	<p><i>We'll come over on Sunday because Mike's got to work on Saturday.</i></p> <p><i>They're rather expensive, since they're quite hard to find.</i></p> <p><i>She is well known for being a good teacher.</i></p> <p><i>There were so many people in the shop because of the sale.</i></p> <p><i>The flight was delayed due to bad weather.</i></p> <p><i>Michael was late, owing to the traffic.</i> <i>He claims to be highly educated -in fact he left school at the age of 16.</i></p> <p><i>It means we must act right now.</i></p>	<p>Ya que Como Por ello Debido a que A causa de De hecho Ciertamente</p> <p>Esto quiere decir que Esto significa que</p>	<p><i>arriba hace más calor.</i> <i>Ya que no quieres carne, toma pescado.</i> <i>Ya que estamos aquí, vamos a hablar.</i> <i>Como es tarde, vamos a terminar.</i> <i>No hay dinero. Por ello...</i> <i>Se ha suspendido el evento, debido al mal tiempo.</i> <i>La reunión se ha pospuesto.</i> <i>Ciertamente no era el día apropiado.</i></p> <p><i>Eso significa que haces las cosas muy bien.</i></p>
1.3.2.2. BALDINTZAK JARTZEA		SETTING CONDITIONS		PONER CONDICIONES	
<p>Pentsatu... Imajinatu... Eman dezagun... Egin dezagun...</p>	<p><i>Imajinatu Afrikan bizi zarela...</i></p> <p><i>Eman dezagun, 1512 urtean bizi garela.</i></p>	<p>Suppose Imagine What if</p> <p>In case Let's say</p>	<p><i>Let's suppose we do not have enough money...</i> <i>Imagine you live in Africa.</i> <i>What if this doesn't work out</i> <i>In case he comes.</i> <i>Let's say we line in 1512.</i></p>	<p>Imaginemos Supongamos</p> <p>Pongamos por caso</p>	<p><i>Imagina que vives en África.</i> <i>Supongamos que no hay dinero...</i></p> <p><i>Pongamos por caso que ...</i></p>
<p>BALDINTZA ERREALA: Bada... (izango) da</p>	<p><i>Partida irabazten badugu, txapeldunak izango gara.</i></p> <p><i>Ura asko hozten baduzu, izotz bihurtzen da.</i></p>	<p>REAL CONDITION: If+presentwill/imperative Should... (formal) If+ present... present (Zero conditional. Always true)</p>	<p><i>If your child gets into trouble, you will feel upset/talk to him/her seriously.</i> <i>Should she come, ask her to wait.</i></p> <p><i>If you freeze water, it turns into ice.</i></p>	<p>CONDICIÓN REAL: Si es...es/será</p>	<p><i>Si ganamos este partido seremos los campeones.</i></p> <p><i>Si enfriás agua lo suficiente, se convierte en hielo.</i></p>

<p>BALDINTZA HIPOTETIKOA: -ko balitz... litzateke <i>Harresia hautsiko balitz, zer gertatuko litzateke?</i> Izan balitz...zatekeen/zen <i>Lehenago iritsi izan bazina, atzo bertan bukatuko genuen.</i></p>	<p>HYPOTHETICAL CONDITION: If+ past...would <i>If your child got into trouble, you would feel upset.</i> <i>If your child had got into trouble, you would have felt upset.</i> Were...to (formal) <i>Were you to attend the event, we would be grateful.</i> Had (formal) <i>Had you won the lottery, you would have bought a new flat.</i></p>	<p>CONDICIÓN HIPOTÉTICA: Si fuera... sería <i>Si se rompiera el muro, ¿qué pasaría?</i> Si hubiera sido... habría sido <i>Si hubieras llegado a tiempo, estaríamos mejor.</i></p>
<p>BESTELAKOAK -ez gero <i>Seguru jakinez gero, ausartuko nintzateke.</i> Aukeran <i>Aukeran, nahiago dut hemen gelditu.</i> Izatekotan <i>Izatekotan, txikia izango da.</i> Ezean <i>Hori egin ezean, arazoa ez da konponduko</i></p>	<p>OTHERS: If all else fails <i>If all else fails, we can always stay in and watch TV.</i> Given... <i>Given two choices, I'd rather not go.</i> If so <i>If so, you should get a follow-up visit to your doctor's office.</i> If not <i>If you don't do that, the problem will continue to...</i></p>	<p>OTROS: En caso de <i>En caso de que todo se tuerza...</i> Puestos a elegir <i>Puestos a elegir, prefiero no ir.</i> De ser así <i>De ser así, su médico le comunicaría...</i> Si no es así <i>Si no haces eso, el problema seguirá.</i></p>
<p>1.3.2.3. ONDORIOAK ATERATZEA</p>	<p>DRAWING CONCLUSIONS</p>	<p>EXTRAER CONCLUSIONES</p>
<p>Beraz, Hortaz <i>Beraz, erabakia gaur hartuko dugu</i> <i>Hortaz, bihar jakingo dugu nola jokatu.</i> Ondorioz <i>Ondorioz, diru-baliabide eskasekin gaude.</i></p>	<p>Therefore <i>Therefore we'll come for a decision today.</i> In conclusion <i>In conclusion, the climate change...</i> As a result <i>As a result, there's a potential risk of...</i></p>	<p>Por lo tanto <i>Por lo tanto, hoy tomaremos la decisión.</i> En conclusión <i>En conclusión, la crisis climática...</i> En consecuencia <i>En consecuencia, existe un riesgo...</i></p>
<p>1.3.2.4. IRITZIA EMATEA</p>	<p>GIVING YOUR OPINION</p>	<p>OPINAR</p>
<p>NORBERE IRITZIA: Iruditzen zait <i>Primeran iruditzen zait.</i> Deritzot <i>Zer deritzozu? Ondo deritzot.</i> Uste dut/pentsatzen dut <i>Zer uste duzu? Zer pentsatzen duzu horretaz? Nik uste dut aukera ona dela.</i> Zer iritzi duzu? <i>Zer iritzi duzu horretaz? Nire</i></p>	<p>PERSONAL POINT OF VIEW In my opinion <i>In my opinion she is too young.</i> As far as I'm concerned... <i>As far as I'm concerned that was the best film of the year.</i> Personally, I think... I'd say that... <i>Personally I think she is right.</i> <i>I'd say that Mike crossed the finished</i></p>	<p>OPINIÓN PERSONAL: Me parece <i>Me parece genial.</i> Creo que / Pienso que <i>¿Qué piensas sobre eso? Creo que es una buena oportunidad.</i> ¿Qué opinión tienes? <i>¿Qué opinión tienes? No me gusta nada. Mi opinión es que no debería ir a esa reunión.</i></p>

<p>Nire ustez Nire iritziz</p> <p>Esango nuke Nahiago dut Gustatzen zait</p>	<p><i>iritzia hauxe da: ...</i> <i>Nire ustez, ongi egin dut.</i> <i>Nire iritziz, gehiago saiatu beharko genuke.</i> <i>Baietz esango nuke.</i> <i>Nahiago nuke ez joatea.</i> <i>Jokabide hori ez zait batere gustatzen.</i></p>	<p>I'd suggest that...</p> <p>I'd like to point out that...</p> <p>I believe that...</p> <p>What I mean is...</p>	<p><i>line first.</i> <i>I suggest that the two issues be examined concurrently.</i> <i>I'd like to point out that it wasn't her fault.</i> <i>I believe also that the role of the small States is very important.</i> <i>What I mean is her teacher was right.</i></p>	<p>En mi opinión</p> <p>Opino que</p> <p>Yo diría Prefiero Me gusta</p>	<p><i>En mi opinión, deberías pensarlo más detenidamente.</i> <i>Opino que es mejor esperar hasta primavera.</i> <i>Yo diría que es por aquí.</i> <i>Prefiero trabajar por mi cuenta.</i> <i>No me gusta su forma de actuar.</i></p>
<p>IKUSPUNTU OROKORRA: Uste da/uste dute</p> <p>Pentsatzen da/dute</p>	<p><i>Orain arte uste izan da botika horren eragina txarra zela.</i> <i>Pentsatzen zuten ilargia hurbil zegoela.</i></p>	<p>GENERAL POINT OF VIEW:</p> <p>It is thought that...</p> <p>It is considered...</p>	<p><i>It is thought that a garden with a pond existed beside the temple.</i> <i>It is considered that the claim should be accepted.</i></p>	<p>VISIÓN GENERAL:</p> <p>Se cree</p> <p>Se piensa</p>	<p><i>Se cree que esta cepa del virus procede de Asia.</i> <i>Se pensaba que la Tierra era el centro del Universo.</i></p>
<p>ADOSTASUNA: Jakina! Jakina baietz! Horixe! Horixe baietz! Ados nago Bat nator Hala uste dut</p>	<p><i>Jakina! Jakina baietz!</i> <i>Horixe! Horixe baietz!</i> <i>Ados nago zurekin.</i> <i>Bat nator iritzi horrekin.</i> <i>Hala uste dut.</i></p>	<p>AGREEING WITH AN OPINION:</p> <p>Of course.</p> <p>You're absolutely right.</p> <p>Yes, I agree.</p> <p>I think so</p> <p>I agree with you</p>	<p><i>Yes of course</i> <i>Yes, you are absolutely right</i> <i>Yes I agree on this issue</i> <i>-Is it raining? -I think so.</i> <i>I agree with you</i></p>	<p>ACUERDO:</p> <p>Claro que sí.</p> <p>Por supuesto!</p> <p>Estás en lo cierto</p> <p>Estoy de acuerdo</p> <p>Coincido contigo</p>	<p><i>¡Claro que sí!</i> <i>¡Por supuesto que no!</i> <i>Estás en lo cierto.</i> <i>Estoy de acuerdo contigo en casi todo.</i> <i>Coincido contigo.</i></p>
<p>DESADOSTASUNA:</p> <p>Hala ere</p> <p>Alderantziz/aitzitik</p> <p>Ez dut uste Ez nago ados</p>	<p><i>Hori da irtenbide bat. Hala ere, gehiago ere badira.</i> <i>Ez naiz oso urduria. Alderantziz, oso lasaia naiz.</i> <i>Ez dut uste hori horrela denik.</i> <i>Ez nago ados esan duzunarekin.</i></p>	<p>DISAGREEING WITH AN OPINION:</p> <p>However</p> <p>On the contrary...</p> <p>I don't think so</p>	<p><i>This is one solution to the problem.</i> <i>However, there are others</i> <i>You are vegetarian. On the contrary, I love meat.</i> <i>She got to the airport just on time. -I don't think so.</i></p>	<p>DESACUERDO:</p> <p>Sin embargo</p> <p>Al contrario</p> <p>No creo</p> <p>No estoy de acuerdo</p>	<p><i>Eso es posible. Sin embargo, a mi me parece que no es así.</i> <i>No me importa. Al contrario, me alegro mucho.</i> <i>No creo que eso sea así.</i> <i>No estoy de acuerdo con el profesor.</i></p>
1.3.2.5. LIMURTZEA		PERSUADING		PERSUADIR	
<p>Horixe duzu onena Zuretzat egokiena Hori da zuhurrena</p>	<p><i>Horixe duzu aukerarik onena.</i> <i>Zuretzat egokiena hori da.</i> <i>Hori da modurik zuhurrena.</i></p>	<p>Convenient</p> <p>Feel sure</p>	<p><i>It would be more convenient if you...</i> <i>Feel sure our final victory is near at hand.</i></p>	<p>Eso es lo mejor Lo más apropiado... Eso es lo más</p>	<p><i>Esa es lo mejor para ti.</i> <i>Lo más apropiado sería...</i> <i>Eso es lo más prudente.</i></p>

Ez zara damutuko Nire hitza daukazu	<i>Segi ikasten: ez zara damutuko.</i> <i>Nire hitza duzu: zu izango zara lehena.</i>	Never regret	<i>You'll never regret learning a third language.</i>	prudente No te arrepentirás	<i>Sigue con tus estudios.. No te arrepentirás.</i>
Zure bihotzari kasu egin Animatu	<i>Bihotzari kasu egin.</i> <i>Anima zaitetz kirol pixka bat egitera.</i>	Encourage	<i>I encourage you to raise up that issue again in a new unit of time.</i>	Te doy mi palabra Hazle caso a tu corazón	<i>Te doy mi palabra.</i> <i>Hazle caso al corazón.</i>
Konbentzitu	<i>Aita konbentzituko dut zu gurekin etor zaitezen.</i>	Convince	<i>You should convince your father to let you go out with us tomorrow.</i>	Anímate Convencer	<i>Anímate a cambiar de trabajo.</i> <i>Convenceré a tu madre para que te deje venir.</i>
		Dissuade	<i>Please dissuade Mike from quitting as school teacher next June.</i>		
		Take my word for it	<i>I'll take my word for it, you'll be the first one.</i>		
		Suggest	<i>I suggest we get moving before it is too late.</i>		

JOKAERA ASERTIBOAK ERABILTZEKO TEKNIKAK (3.1.1.)

Teknikak. 2.1. IRITZIAK ETA SENTIMENDUAK		OPINIONS AND FEELINGS		OPINIONES Y SENTIMIENTOS	
Nire iritziz / ustez	<i>Nire iritziz, hori ez dago ondo.</i> <i>Nire ustez, zure jokabidea ez da zuzena.</i>	In my opinion	<i>In my opinion, there are too many cars on the road.</i>	En mi opinión	<i>En mi opinión eso no está bien.</i> <i>Opino que tu comportamiento no es justo.</i>
Horrela pentsatzen dut Hori nahi dut/nuke Horrela sentitzen naiz	<i>Horixe pentsatzen dut nik.</i> <i>Hori nahi dut / nahi nuke.</i> <i>Triste sentitzen naiz.</i>	To my eye	<i>To my eye she looks better without make-up.</i>	Pienso que Lo que quiero es Me siento mal Me parece que	<i>Mi opinión es diferente.</i> <i>Pienso que no es así.</i> <i>Quiero que no vengas.</i> <i>Me siento triste.</i> <i>Me parece que eso está bien.</i>
Iruditzen zait / deritzot Uste dut	<i>Ongi dagoela iruditzen zait.</i> <i>Uste dut honela egin behar dela.</i>	To my mind	<i>The room has pink walls and a green carpet, which to my mind looks all wrong.</i>		
		I think / consider / find / feel / believe / suppose It seems to me that	<i>I strongly believe that sport keeps you focused and disciplined.</i> <i>It seems to me that there are two approaches, if I may say so.</i>		
Teknikak.2.2. EZETZ ESATEA		DISAGREEING WITH AN OPINION		DECIR QUE NO	
Ez nago ados Ez zait interesatzen Ez dut –tzeko asmorik	<i>Ez nago ados horrekin.</i> <i>Ez, ez zait interesatzen.</i> <i>Ez dut joateko / egiteko asmorik.</i>	I don't agree. I disagree Not at all! (not	<i>I do not agree on that.</i> <i>I disagree with you on that issue.</i> <i>I'm not at all happy about it .</i>	No estoy de acuerdo No me interesa No tengo intención de	<i>No estoy de acuerdo con eso.</i> <i>No, no me interesa ir.</i> <i>No tengo intención de ir.</i>

<p>Ez dut nahi Ezta pentsatu ere! Inolaz ere ez! Ez dut uste</p> <p>Oker zaude Nire iritzia bestelakoa da.</p>	<p><i>Ez, ez dut isildu nahi.</i> <i>Ezta pentsatu ere!</i> <i>Inola ere ez!</i> <i>Ez dut uste zuk diozuna horrela denik.</i> <i>Oker zaude: hori ez da horrela.</i> <i>Nire iritzia bestelakoa da.</i></p>	<p>strongly) Nonsense</p> <p>I don't think so. You are wrong. I think otherwise.</p> <p>take a different view.</p>	<p><i>The accusations are absolute nonsense.</i> <i>-He is from London -I don't think so.</i> <i>You are wrong, you made a mistake.</i> <i>The police believe he is a thief, but I think otherwise.</i> <i>It's time to take a different view.</i></p>	<p>No quiero ¡Ni hablar! ¡De ninguna manera! No creo Estas equivocado Soy de otra opinión</p>	<p><i>No quiero callarme.</i> <i>¡Ni hablar!</i> <i>¡De ninguna manera!</i> <i>No creo que eso sea cierto.</i> <i>Estás equivocado respecto a ese problema.</i></p>
Teknikak.2.3. KRITIKAK JASOTZEA		ACCEPTING WITH A DIFFERENT OPINION		RECIBIR CRÍTICAS	
<p>Egia da Onartzen dut</p> <p>Nire iritiz / ustez Ez zen nire asmoa</p>	<p><i>Egia da: hori esan nuen.</i> <i>Onartzen dut: ez nuen ongi jokatu.</i> <i>Nire ustez ez nuen horrela jokatu.</i> <i>Ez nuen asmo horrekin egin.</i></p>	<p>To be right. I agree. I think so To be a good point.</p>	<p><i>You are right. I made a mistake</i> <i>You're absolutely right.</i> <i>Yes, I agree with you</i> <i>I think so too.</i> <i>That's a good point.</i></p>	<p>Es verdad Lo admito</p> <p>En mi opinión No era mi intención</p>	<p><i>Es verdad: dije eso.</i> <i>Lo admito: no actué bien.</i> <i>En mi opinión, no hice eso.</i> <i>No lo hice con esa intención.</i></p>
Teknikak.2.4. MESEDEAK ESKATZEA		ASKING FOR A FAVOUR		PEDIR FAVORES	
<p>Gustatuko litzaidake Nahi nuke Mesede egingo didazu? Lagunduko didazu? Faborea egingo zenidake</p> <p>Eskertuko nizuke</p>	<p><i>Gustatuko litzaidake zu etortzea.</i> <i>Nahi nuke zu ere nirekin etortzea.</i> <i>Mesede bat egingo didazu?</i> <i>Lagunduko didazu, mesedez?</i> <i>Sekulako faborea egingo zenidake.</i> <i>Eskertuko nizuke hori egingo bazenu.</i></p>	<p>Could you please... Could you possibly + verb... Could I ask / bother / trouble you + infinitive Would you mind + verb + ing May I + verb? Will you...?</p>	<p><i>Could you please take me to work?</i> <i>Could you possibly work overtime today?</i> <i>Could I trouble you to open the door for me?</i> <i>Would you mind cooking dinner tonight?</i> <i>May I leave class early?</i> <i>Will you open the window, please?</i></p>	<p>Me gustaría Quisiera ¿Me harías un favor? ¿Me puedes ayudar? Me harías un gran favor Te lo agradecería mucho</p>	<p><i>Me gustaría que vinieras.</i> <i>Quisiera que vinieras conmigo.</i> <i>¿Me harías un favor?</i> <i>¿Me puedes ayudar, por favor?</i> <i>Me harías un gran favor si...</i> <i>Si pudieras hacer eso, te lo agradecería mucho.</i></p>
Teknikak.2.5. GORAIPAMENAK		COMMENDATION		ELOGIOS	
<p>Ederki moldatu zara Asko gustatu zait Lan ederra egin duzu Trebea zara Estimaten dut</p>	<p><i>Ondo moldatu zara bileran.</i> <i>Asko gustatu zait zure idazkia.</i> <i>Lan bikaina egin duzu.</i> <i>Trebea zara, gero!</i> <i>Estimaten dut erakutsi duzun borondatea.</i></p>	<p>Well done! Skilful Lovely Well-liked (popular) Delightful</p>	<p><i>You passed the test. Well done!</i> <i>Great! It's a skilful piece of writing.</i> <i>Thank you for such a lovely work.</i> <i>You are very well-liked at work.</i> <i>Thank you for a delightful evening.</i></p>	<p>Lo has hecho muy bien Me ha gustado mucho ¡Buen trabajo! Eres muy hábil Aprecio mucho</p>	<p><i>Lo has hecho muy bien en la reunión.</i> <i>Me ha gustado mucho tu informe.</i> <i>¡Buen trabajo!</i> <i>¡Mira que eres habilidoso!</i> <i>Aprecio mucho el gesto que has tenido.</i></p>

ENTZUTE AKTIBOA ETA ENPATIA ERABILTZEKO TEKNIKAK (3.1.2.)

Teknikak. 2.2. GALDERA IREKIAK EGIN		OPEN-ENDED QUESTIONS		PLANTEAR PREGUNTAS ABIERTAS	
Zer iruditzen zaizu? Zer iritzi duzu? Zergatik? Nola egiten duzu?	Zer iruditu zaizu bilera? Zer iritzi duzu horretaz? Zergatik esaten duzu hori? Nola egiten dituzu eskulan eder horiek?	How about..? How are you keeping? How are you placed	How about going out for dinner tonight? How's your mother keeping? How are you placed for Tuesday night?	¿Qué te parece? ¿Qué opinión tienes? ¿Por qué? ¿Cómo haces?	¿Qué te ha parecido la reunión? ¿Qué opinión tienes sobre Mikel? ¿Por qué dices eso? ¿Cómo haces esos dibujos tan bonitos?
Zer gertatu zen? Zer asmo duzu?	Zer gertatu zen atzoko parrandan? Zer asmo duzu hemendik aurrera?	What happened What about? What ..bet Intend How...feel?	What happened to your jacket? What about taking a few days off? What do you bet? How do you intend to deal with this problem? How does this make you feel?	¿Qué ha sucedido? ¿Qué planes tienes?	¿Qué te pasó en esa cena del otro día? ¿Qué planes tienes ahora?
Teknikak.2.2. PERIFRASIA / BIRFORMULATZEA		PARAPHRASE / REWORDING		PERÍFRASIS / REFORMULACIÓN	
Beraz, zure ustez... Zuk pentsatzen duzu... Ongi ulertu badut, zuk...	Beraz, zure ustez berriro hutsetik hasi behar genuke. Zuk pentsatzen duzu gauzak hobeto egin behar ditugula. Ongi ulertu badizut, ez duzu eginkizun hori zure gain hartu nahi.	So Paraphrase In other words I think what you mean	So you think his explanation was full of technical jargon. In your opinion he gave us a quick paraphrase of what had been said. In other words, starting a new language means learning new words, the right way. I think what you really mean is 'it didn't work that way for me'	Entonces, en tu opinión... Tú piensas que Si te he entendido bien...	Entonces tu pinas que hemos de comenzar desde cero. Tú piensas que esto no tiene solución. Si te he entendido bien, estás dispuesto a asumir el riesgo.
Teknikak.2.2. EMOZIOAK ULERTU		MANAGEMENT OF EMOTIONS AND EXPECTATIONS		COMPRENDER LAS EMOCIONES	
Triste/nahigabetuta/has erre/desengainatuta... zaude, ezta? Ikusten dut Zergatik?	Haserre samar zaude lagunarekin, ezta? Ikusten dut minduta zaudela. Bai alai zaudela gaur! Zergatik ote?	Happy/bored/angry/ sad/ overwhelmed /sorrowful Understand each other / one another Disappointed	Do you feel angry that your complaints were ignored? I want to make sure we understand each other / one another I know you were very disappointed with the grade you got at the Maths exam	Estás triste/ disgustado/enfadado/ decepcionado..., no es así? Veo que... ¿Por qué?	Estas algo disgustada con tu amiga, no? Veo que sigues dolido. ¡Qué contento estás hoy!¿Por qué será?

EMOZIOEN AUTORREGULAZIOA (4.3.3.)

POZA, UMOREA, ZORIONA		HAPPINESS, MOOD, CHEERFULNESS		ALEGRÍA, HUMOR, FELICIDAD	
Poza	<i>Hau poza!</i>	Cheerful	<i>You're in a cheerful mood this morning.</i>	Alegría	<i>¡Qué alegría!</i>
Pozik	<i>A zer poza!</i>	Delighted	<i>I'm absolutely delighted that you can come.</i>	Alegrarse	<i>Me alegro de que te vaya bien.</i>
Poztu	<i>Pozik nago!</i>	Excellent	<i>Excellent! Everything came out very well.</i>	Contento	<i>Estoy contento con tu trabajo.</i>
	<i>Pozten naiz lana topatu duzulako.</i>	Awesome	<i>I look awesome in my new dress.</i>	Alegre	<i>Es un niño muy alegre.</i>
Kontent	<i>Pozarren nago.</i>	Happy	<i>I'm very happy today.</i>	A gusto/ satisfecho	<i>Se siente a gusto en su nueva casa.</i>
Alai	<i>Kontent naiz.</i>	Feel great	<i>I feel great at the moment.</i>	Felicidad	<i>La felicidad se siente en estos pequeños momentos.</i>
Gustura	<i>Neska alai da.</i>	Feel good	<i>I feel good today.</i>	Feliz	<i>Se siente feliz cuando cumple años.</i>
	<i>Gustura nago gure etxe berrian.</i>	Okay	<i>I'm okay thank you.</i>	Gracias a Dios	<i>Gracias a Dios, este año no hay elecciones.</i>
	<i>Hau plazera! Hau gozamina!</i>	Hurray!	<i>You won? Hurray!</i>	Menos mal	<i>Menos mal que has venido.</i>
Zoriona	<i>Hau zoriona!</i>	Over the moon	<i>When her outcome was released she was over the moon.</i>		
Zoriontsua	<i>Zoriontsua naiz nire familiaz inguratua.</i>	Fortunately	<i>Fortunately, we got home before it started to rain.</i>		
Zorionez	<i>Zorionez hemen zaude.</i>				
Eskerrak!	<i>Eskerrak hemen zauden!</i>				
BELDURRA, KEZKA		FEAR, WORRIED		TEMOR, PREOCUPACIÓN	
Beldurra	<i>A zer beldurra!</i>	Scary	<i>How scary!</i>	Miedo	<i>¡Qué miedo!</i>
Beldurtuta	<i>Hau beldurra!</i>		<i>It's really scary.</i>	Temor	<i>Siento temor por lo que te pueda pasar.</i>
Ikaratuta	<i>Beldurtuta nago!</i>	Scared/ Frightened by	<i>He was scared/frightened by the explosion.</i>	Asustarse	<i>Me asusto con facilidad.</i>
	<i>Ikaratuta nago!</i>	Scared/ Frightened/Scared of	<i>He never drives fast. He is scared of / afraid of / frightened of crashing</i>	Asustado	<i>Está muy asustado.</i>
Beldur izan	<i>Beldur naiz ez ote den gaixotuko.</i>	Terrified	<i>I was terrified when I heard the explosion.</i>	Terror	<i>Sentí verdadero terror.</i>
Izua	<i>Izua sentitu nuen memento hartan.</i>	Worried	<i>I'm worried about David.</i>	Aterrorizado	<i>Estaba aterrorizado de veras.</i>
Izututa	<i>Izututa nago!</i>	Worried sick (extremely worried)	<i>He was worried sick when he heard that there had been an accident.</i>	Preocupación	<i>Siento preocupación por el futuro.</i>
Kezka	<i>Kezkatuta nago alabaren jokabidearekin.</i>			Preocupado	<i>Estoy preocupado por ti.</i>
Kezkatuta izan	<i>Ez nago lasai zu hain triste ikusita.</i>				
Ez nago lasai					

TRISTURA		SADNESS		TRISTEZA	
<p>Triste Tristerik Tristura Pena</p> <p>Jota egon Etsita egon Zoritxarra, zoritxarrez</p>	<p><i>Bai gauza tristea!</i> <i>Oso triste nago.</i> <i>Hau da tristura!</i> <i>Hauxe da pena!</i> <i>Pena ematen dit zure aitak.</i> <i>Jota nago!</i> <i>Etsita dago: ez daki zer egin.</i> <i>Zoritxarrez ezin da ezer egin.</i></p>	<p>To be sad To become sad</p> <p>Cheesed off (bored)</p> <p>What a pity! down in the dumps</p> <p>Hopeless Luckless</p>	<p><i>I'm so sad (that) you can't come.</i> <i>I became very sad when I heard the news.</i> <i>Jenny is absolutely cheesed off with her job.</i> <i>I cannot stay longer. What a pity!</i> <i>Alex has been down in the dumps since he failed his exam.</i> <i>This is a hopeless situation.</i> <i>The luckless defender (soccer) sustained his third injury of the season.</i></p>	<p>Triste Tristeza Pena Apenado Estar hundido Estar desesperado Desgracia Desgraciadamente</p>	<p><i>¡Qué historia tan triste!</i> <i>Me invadió la tristeza.</i> <i>¡Qué pena!</i> <i>Me das mucha pena.</i> <i>Estoy hundido: no sé qué hacer.</i> <i>Ayer estaba desesperado.</i> <i>Ha sufrido una gran desgracia.</i> <i>Desgraciadamente, no hay nada que hacer.</i></p>
HASERREA		ANGER		ENFADO	
<p>Haserre egon Minduta Haserre bizian Kaka zaharra! Arraioa!</p> <p>Kokoteraino eduki Nahikoa da! Bere onetik atera</p>	<p><i>Haserre nago!</i> <i>Minduta nago zurekin</i> <i>Haserre bizian nago!</i> <i>Kaka zaharra!</i> <i>Arraioa!</i> <i>Harrapatzen bazaitut...</i> <i>Txiki-txiki egingo nuke.</i> <i>Kopetaraino / Kokoteraino nauka.</i> <i>Aski da! Nahikoa da!</i> <i>Neure onetik atera ninduen, bere jarrerarekin..</i></p>	<p>Angry</p> <p>Upset</p> <p>Really angry</p> <p>To annoy sb/ to make sb angry (transitive)</p> <p>To get angry, to get annoyed To get offended To drive someone mad</p> <p>To bother (annoy by interrupting)</p>	<p><i>He's really angry at/with me for upsetting Sophie.</i> <i>I didn't mean to upset her - it was just a bit of fun.</i> <i>I got really angry with her / It made me really angry.</i> <i>It really annoys me when you don't listen to what I'm saying.</i> <i>I got annoyed to discover that I'd left my bag behind.</i> <i>Don't get offended, but I think you've done it wrong.</i> <i>He drives me mad with his constant criticizing.</i> <i>Are the children bothering you.</i></p>	<p>Estar enfadado Estar disgustado Estar dolido Estar furioso Estar molesto ¡Mierda! ¡Demonios! Estar hasta las narices ¡Ya basta! Sacar de quicio</p>	<p><i>Estoy muy enfadado contigo.</i> <i>Estoy disgustado.</i> <i>Está dolido porque no le llamaron.</i> <i>Se puso furioso por una tontería.</i> <i>Estoy molesto con mis compañeros.</i> <i>¡Estoy hasta las narices de todo esto!</i> <i>¡Ya basta! ¡Para de hacer ruido!</i> <i>Me saca de quicio con sus chistes machistas.</i></p>
LOTSA		EMBARRASSMENT		VERGÜENZA	
<p>Lotsa</p> <p>Lotsatuta egon Ez izan lotsarik</p> <p>Lotsagarria da</p>	<p><i>Hau lotsa!</i> <i>A zer lotsa!</i> <i>Lotsatuta nago esan nuenagatik.</i> <i>Ez izan lotsarik! Esan esan beharrekoa.</i> <i>Lotsagarria da portaera hori.</i></p>	<p>Embarrassing Embarrassed To feel embarrassed for sb To be or feel ashamed</p>	<p><i>How embarrassing!</i> <i>I'm embarrassed (about it).</i> <i>I felt embarrassed for him.</i> <i>Don't feel ashamed of your physical handicap.</i></p>	<p>Vergüenza Estar avergonzado</p> <p>No tengas vergüenza</p> <p>Vergonzoso</p>	<p><i>¡Qué vergüenza!</i> <i>Estoy avergonzado por lo que te dije.</i> <i>No tengas vergüenza de decir lo que piensas.</i> <i>Es vergonzoso lo que hacen a los</i></p>

		<p>Shame <i>He said he felt no shame for what he had done.</i></p> <p>Shame on sb (said to sb) <i>Shame on you for being so mean.</i></p>			<i>ciudadanos.</i>
SORPRESA, HARRIDURA		AMAZEMENT, ASTONISHMENT		SORPRESA, ASOMBRO	
<p>Ez da izango! Zer diozu? Bai zera! Harrigarria Harrituta egon</p> <p>Nork esan behar zuen?</p>	<p><i>Ez da izango! Ez nekien ezer.</i> <i>Zer diozu, baina? Ez da posible.</i> <i>Bai zera! Ez dut sinesten!</i> <i>Harrigarria! Nola egin du?</i> <i>Harrituta nago. Ez nuen uste helduko zenik.</i> <i>Nork esan behar zuen hain urrun iritsi behar zuela?</i></p>	<p>Amazing Come off it!</p> <p>Surprise</p> <p>Astonishing</p>	<p><i>What an amazing coincidence!</i> <i>Ask Mary to cook the meal? Come off it, she can hardly boil an egg!</i> <i>What a surprise! I thought you were in London.</i> <i>His facility for languages is astonishing.</i></p>	<p>¡No me digas! ¿Qué dices? ¡Anda ya! Es sorprendente Estoy sorprendido</p> <p>¿Quién iba a decirlo?</p>	<p><i>¡No me digas! Es difícil de creer.</i> <i>¿Qué dices? No sabía nada.</i> <i>¡Anda ya! No me lo puedo creer.</i> <i>Es sorprendente cómo cabalga.</i> <i>Estoy sorprendido: ¡qué bien lo has hecho!</i> <i>¿Quién iba a decirlo? Ha conseguido vivir de la danza.</i></p>
ESPERANTZA, ITXAROPENA		HOPE		ESPERANZA	
<p>Itxaropena / Esperantza izan Espero izan Uste izan</p>	<p><i>Badut itxaropena hau konpontzeko.</i> <i>Espero dut biharko lana amaituta egongo dela.</i> <i>Uste osoa dut harengan</i></p>	<p>Hope for Hope (that) Hope to Believe in</p>	<p><i>I'm hoping for an interview next week.</i> <i>I hope (that) she'll win.</i> <i>They hope to visit us next year.</i> <i>Gradually, since her divorce, she's beginning to believe in herself again.</i></p>	<p>Tener esperanza Tener expectativas Esperar</p>	<p><i>Tengo esperanzas fundadas.</i> <i>Mis expectativas son muy cortas.</i> <i>Espero llegar a director.</i></p>
ERRUKIA		SYMPATHY		COMPASIÓN	
<p>Gaixoa Gizagaixoa</p> <p>Erruki izan Gupida izan Errukarria Pena Penagarria Sentitu</p>	<p><i>Gaixoa!</i> <i>Gizagaixoa!</i> <i>Koitadua!</i> <i>Erruki zaitut.</i></p> <p><i>Errukarria zara!</i> <i>Pena da!</i> <i>Penagarria da haren egoera.</i> <i>Asko sentitzen dut.</i></p>	<p>Poor! Wretch</p> <p>Have/feel sympathy (for) Get sympathy</p> <p>Pity Sorry Sorry (that) Sorry for</p>	<p><i>Poor me! / Poor man!</i> <i>Poor wretch!</i></p> <p><i>We all have great sympathy for the victims of the flood.</i> <i>It's his own fault, so he'll get no sympathy from me.</i> <i>For pity's sake! / Take pity on sb</i> <i>What a sorry sight they were!</i> <i>I'm sorry I behaved in such a childish way.</i> <i>He wasn't sorry for hitting the other boy.</i></p>	<p>¡Pobre! ¡Infeliz!</p> <p>Compadecerse Tener compasión ¡Es una pena! Sentirlo</p>	<p><i>¡Pobre!</i> <i>¡Qué infeliz!</i></p> <p><i>Me compadezco de él.</i> <i>No tiene compasión.</i> <i>¡Es una pena que no vengas</i> <i>Ya lo siento.</i> <i>Siento que no pueda hacer nada por ti.</i></p>

